

# TRIBUNALE DI TEMPIO PAUSANIA

Giudice Esecutore Dott.ssa Costanza Teti

Esecuzione immobiliare n° 10/2010 OL

CREDITORE PROCEDENTE

[REDACTED]

CREDITORI INTERVENUTI

[REDACTED]

DEBITORE

[REDACTED]

**RINNOVO PERIZIA DI STIMA 2022**  
**ALLEGATO B**  
**COPIE PLANIMETRIE E VISURE CATASTALI**

CONSULENTE TECNICO D'UFFICIO

ing. Salvatore Roberto Addis

GENNAIO 2022

**Agenzia del Territorio  
CATASTO FABBRICATI  
Ufficio Provinciale di  
Sassari**

Dichiarazione protocollo n. SS0346531 del 29/11/2007	
Planimetria di u.i.u. in Comune di Berchidda	
Regione San Marco	civ. SNC
Identificativi Catastali:	Compilata da:
Sezione:	[REDACTED]
Foglio: 44	Iscritto all'albo: Geometri
Particella: 142	Prov. Sassari
Subalterno:	N. 2201

Scheda n. 1      Scala 1:500

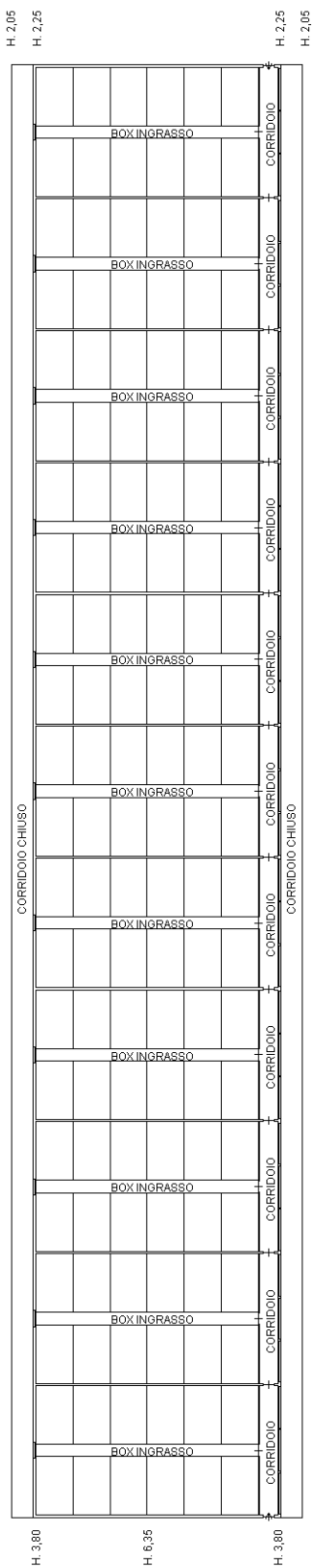

PIANO TERRA

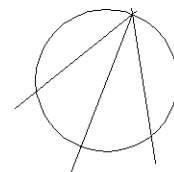

10 metri

Catasto dei Fabbricati - Situazione al 02/12/2011 - Comune di BERCHIDDA (A789) - < Foglio: 44 - Particella: 142 - Subalterno: 0 >  
CATASTO FABBRICATI SAN MARCO SNC piano: T;

**Agenzia del Territorio  
CATASTO FABBRICATI  
Ufficio Provinciale di  
Sassari**

Dichiarazione protocollo n. SS0346531 del 29/11/2007	
Planimetria di u.i.u. in Comune di Berchidda	
Regione San Marco	civ. SNC
Identificativi Catastali:	Compilata da: [REDACTED]
Sezione:	Isritto all'albo: Geometri
Foglio: 44	Prov. Sassari
Particella: 143	N. 2201
Subalterno:	

Scheda n. 1      Scala 1:500

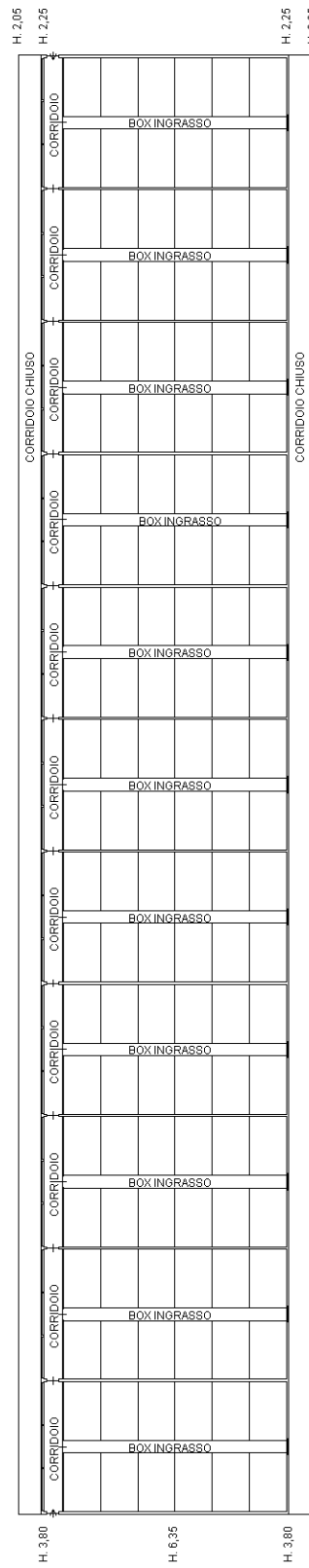

PIANO TERRA

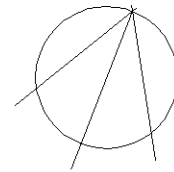

10 metri

Catasto dei Fabbricati - Situazione al 02/12/2011 - Comune di BERCHIDDA (A789) - < Foglio: 44 - Particella: 143 - Subalterno: 0 >  
CATASTO FABBRICATI SAN MARCO SNC piano: T;

**Agenzia del Territorio  
CATASTO FABBRICATI  
Ufficio Provinciale di  
Sassari**

Dichiarazione protocollo n. SS0346531 del 29/11/2007	
Planimetria di u.i.u. in Comune di Berchidda	
Regione San Marco	civ. SNC
Identificativi Catastali:	Compilata da: [REDACTED]
Sezione:	iscritto all'albo: Geometri
Foglio: 44	
Particella: 144	
Subalterno:	Prov. Sassari N. 2201

Scheda n. 1      Scala 1:500

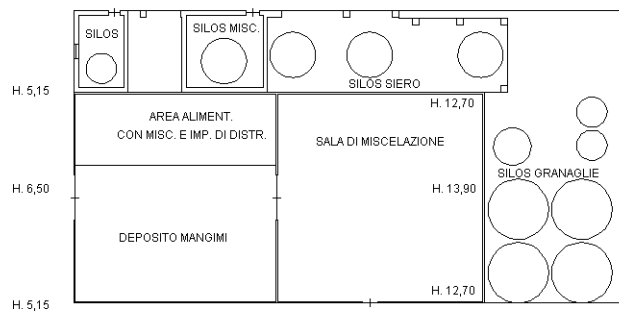

PIANO TERRA

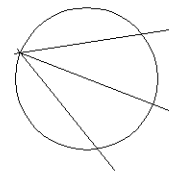

10 metri

Catasto dei Fabbricati - Situazione al 02/12/2011 - Comune di BERCHIDDA (A789) - < Foglio: 44 - Particella: 144 - Subalterno: 0 >  
CATASTO FABBRICATI SAN MARCO SNC piano: T;

**Agenzia del Territorio  
CATASTO FABBRICATI  
Ufficio Provinciale di  
Sassari**

Dichiarazione protocollo n. <b>SS0346531</b> del <b>29/11/2007</b>	
Planimetria di u.i.u. in Comune di Berchidda	
Regione San Marco	civ. SNC
Identificativi Catastali:	Compilata da: <b>[REDACTED]</b>
Sezione:	Iscritto all'albo: Geometri
Foglio: 44	Prov. Sassari
Particella: 145	N. 2201
Subalterno:	

Scheda n. 1      Scala 1:500

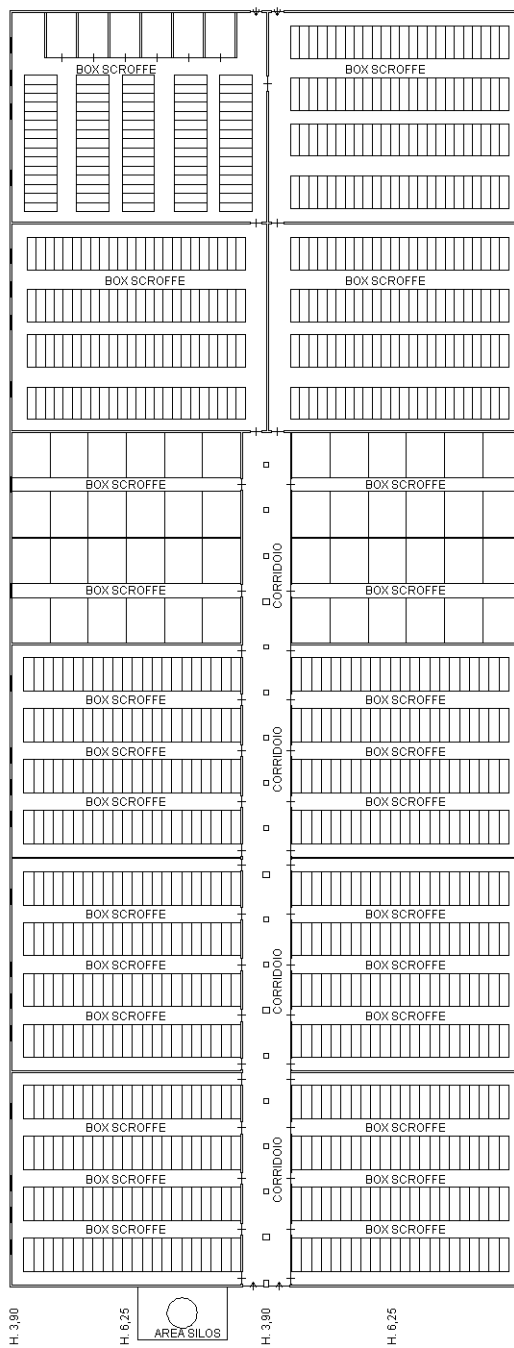

PIANO TERRA

10 metri

Catasto dei Fabbricati - Situazione al 02/12/2011 - Comune di BERCHIDDA (A789) - < Foglio: 44 - Particella: 145 - Subalterno: 0 >  
CATASTO FABBRICATI SAN MARCO SNC piano: T;

**Agenzia del Territorio  
CATASTO FABBRICATI  
Ufficio Provinciale di  
Sassari**

Dichiarazione protocollo n. SS0346531 del 29/11/2007	
Planimetria di u.i.u. in Comune di Berchidda	
Regione San Marco	civ. SNC
Identificativi Catastali:	Compilata da:
Sezione:	[REDACTED]
Foglio: 44	iscritto all'albo:
Particella: 146	Geometri
Subalterno:	Prov. Sassari N. 2201

Scheda n. 1      Scala 1:500

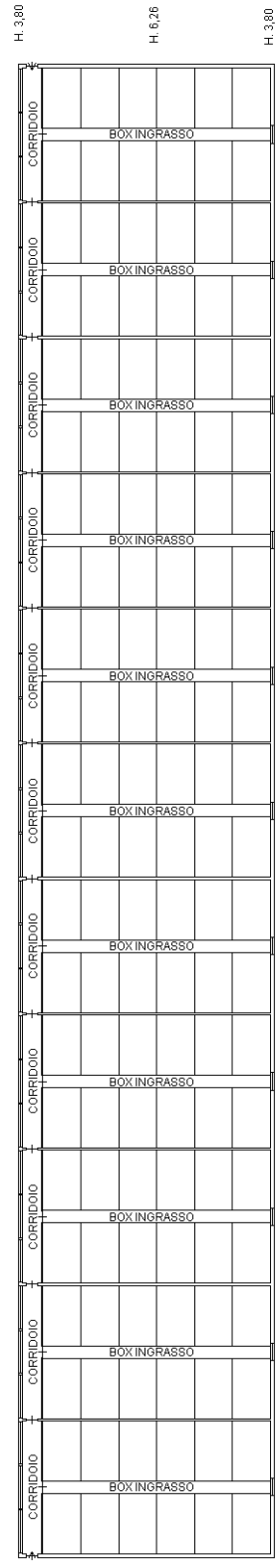

PIANO TERRA

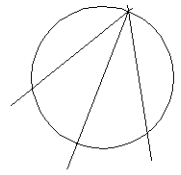

10 metri

Catasto dei Fabbricati - Situazione al 02/12/2011 - Comune di BERCHIDDA (A789) - < Foglio: 44 - Particella: 146 - Subalterno: 0 >  
CANTALITA' SAN MARCO SNC piano: T;

**Agenzia del Territorio  
CATASTO FABBRICATI  
Ufficio Provinciale di  
Sassari**

Dichiarazione protocollo n. SS0346531 del 29/11/2007

Planimetria di u.i.u. in Comune di Berchidda

Regione San Marco

civ. SNC

Identificativi Catastali:

Sezione:

Foglio: 44

Particella: 147

Subalterno: 1

Compilata da:

Iscritto all'albo:  
Geometri

Prov. Sassari

N. 2201

Scheda n. 1

Scala 1:200

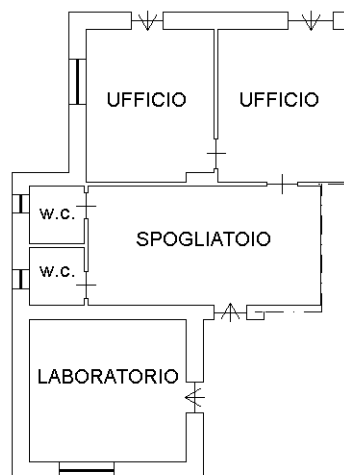

PIANO TERRA

h. = 2,70

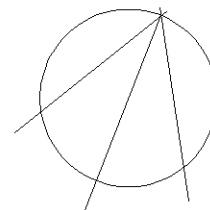

Catasto dei Fabbricati - Situazione al 01/12/2011 - Comune di BERCHIDDA (A789) - < Foglio: 44 - Particella: 147 - Subalterno: 1 >  
CATEGORIA PARIFICATA ALLA A10 SNC piano: T;

10 metri

Ultima planimetria in atti

**Agenzia del Territorio  
CATASTO FABBRICATI  
Ufficio Provinciale di  
Sassari**

Dichiarazione protocollo n. SS0346531 del 29/11/2007

Planimetria di u.i.u. in Comune di Berchidda

Regione San Marco

civ. SNC

Identificativi Catastali:

Sezione:

Foglio: 44

Particella: 147

Subalterno: 2

Compilata da:

Iscritto all'albo:  
Geometri

Prov. Sassari

N. 2201

Scheda n. 1

Scala 1:200

Catasto dei Fabbricati - Situazione al 01/12/2011 - Comune di BERCHIDDA (A789) - < Foglio: 44 - Particella: 147 - Subalterno: 2 >  
LOCALITA' SAN MARCO SNC piano: T;

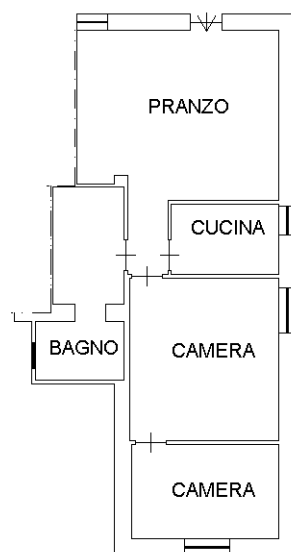

PIANO TERRA

h. = 2,70

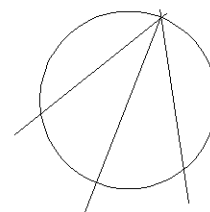

10 metri

Ultima planimetria in atti



**Agenzia del Territorio  
CATASTO FABBRICATI  
Ufficio Provinciale di  
Sassari**

Dichiarazione protocollo n. SS0346531 del 29/11/2007

Planimetria di u.i.u. in Comune di Berchidda

Regione San Marco

civ. SNC

Identificativi Catastali:

Sezione:

Foglio: 44

Particella: 147

Subalterno: 3

Compilato da:

Iscritto all'albo:  
Geometri

Prov. Sassari

N. 2201

Scheda n. 1

Scala 1:200

Catasto dei Fabbricati - Situazione al 01/12/2011 - Comune di BERCHIDDA (A789) - < Foglio: 44 - Particella: 147 - Subalterno: 3 >  
LOCALITA' SAN MARCO SNC piano: 1;

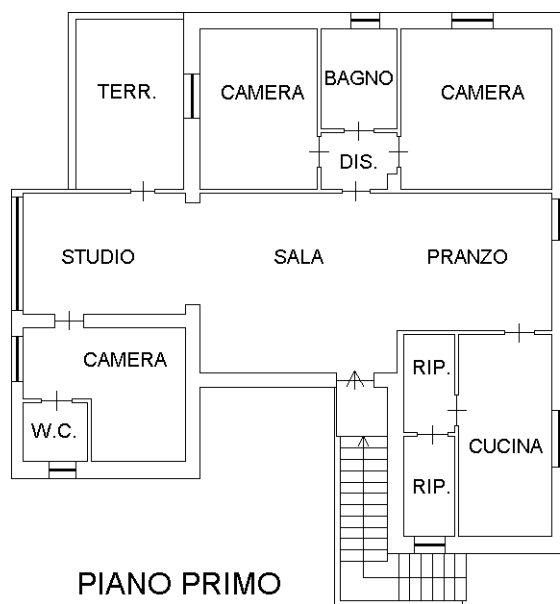

PIANO PRIMO

h. = 2,70

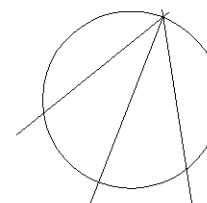

10 metri

Ultima planimetria in atti

**Agenzia del Territorio  
CATASTO FABBRICATI  
Ufficio Provinciale di  
Sassari**

Dichiarazione protocollo n. SS0346531 del 29/11/2007

Planimetria di u.i.u. in Comune di Berchidda

Regione San Marco

civ. SNC

Identificativi Catastali:

Sezione:

Foglio: 44

Particella: 148

Subalterno:

Compilata da:

Iscritto all'albo:  
Geometri

Prov. Sassari

N. 2201

Scheda n. 1

Scala 1:200

Catasto dei Fabbricati - Situazione al 02/12/2011 - Comune di BERCHIDDA (A789) - < Foglio: 44 - Particella: 148 - Subalterno: 0 >  
LOCALITA' SAN MARCO SNC piano: T;

10 metri

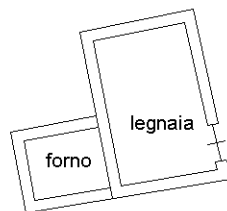

PIANO TERRA

h. = 2,70

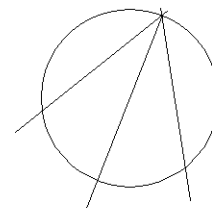

Ultima planimetria in atti

**Agenzia del Territorio  
CATASTO FABBRICATI  
Ufficio Provinciale di  
Sassari**

Dichiarazione protocollo n. SS0346531 del 29/11/2007	
Planimetria di u.i.u. in Comune di Berchidda	
Regione San Marco	civ. SNC
Identificativi Catastali:	Completamento
Sezione:	
Foglio: 44	Iscritto all'albo: Geometri
Particella: 149	
Subalterno:	Prov. Sassari N. 2201

Scheda n. 1      Scala 1:500

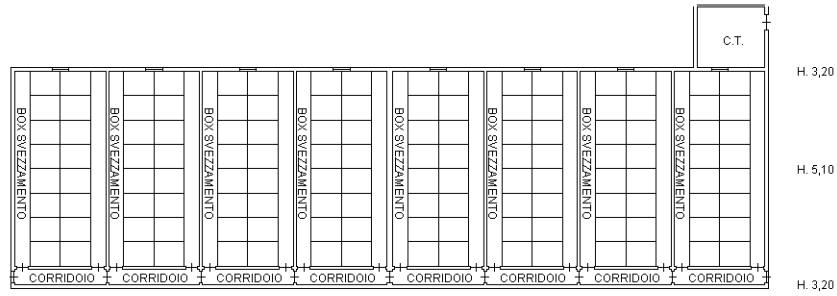

PIANO TERRA

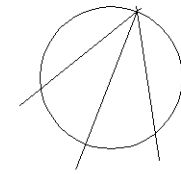

Catasto dei Fabbricati - Situazione al 02/12/2011 - Comune di BERCHIDDA (A789) - < Foglio: 44 - Particella: 149 - Subalterno: 0 >  
CATASTO FABBRICATI SAN MARCO SNC piano: T;

10 metri

**Agenzia del Territorio  
CATASTO FABBRICATI  
Ufficio Provinciale di  
Sassari**

Dichiarazione protocollo n. SS0346531 del 29/11/2007

Planimetria di u.i.u. in Comune di Berchidda

Regione San Marco

civ. SNC

Identificativi Catastali:

Sezione:

Foglio: 44

Particella: 150

Subalterno:

Compilata da:

Isritto all'albo:  
Geometri

Prov. Sassari

N. 2201

Scheda n. 1

Scala 1:200

Catasto dei Fabbricati - Situazione al 02/12/2011 - Comune di BERCHIDDA (A789) - < Foglio: 44 - Particella: 150 - Subalterno: 0 >  
LOCALITA' SAN MARCO SNC piano: T;

10 metri

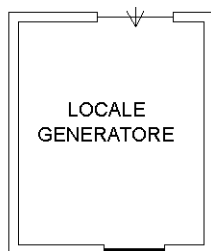

h. = 2,45

h. = 2,05

PIANO TERRA

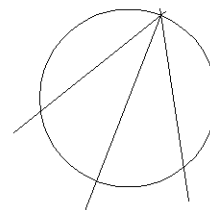

Ultima planimetria in atti

**Agenzia del Territorio  
CATASTO FABBRICATI  
Ufficio Provinciale di  
Sassari**

Dichiarazione protocollo n. SS0346531 del 29/11/2007	
Planimetria di u.i.u. in Comune di Berchidda	
Regione San Marco	civ. SNC
Identificativi Catastali:	Completato da: [REDACTED]
Sezione:	Iscritto all'albo: Geometri
Foglio: 44	Prov. Sassari
Particella: 151	N. 2201
Subalterno:	

Scheda n. 1      Scala 1:500

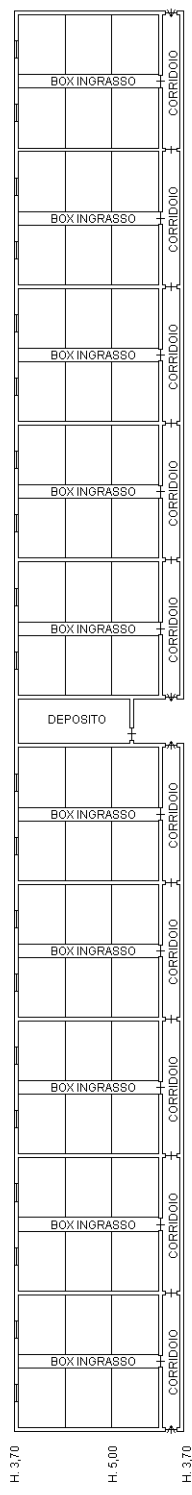

PIANO TERRA

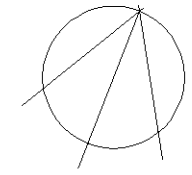

10 metri

Catasto dei Fabbricati - Situazione al 02/12/2011 - Comune di BERCHIDDA (A789) - < Foglio: 44 - Particella: 151 - Subalterno: 0 >  
CATASTO FABBRICATI SAN MARCO SNC piano: T;

**Agenzia del Territorio  
CATASTO FABBRICATI  
Ufficio Provinciale di  
Sassari**

Dichiarazione protocollo n. SS0346531 del 29/11/2007	
Planimetria di u.i.u. in Comune di Berchidda	
Regione San Marco	civ. SNC
Identificativi Catastali:	Compilata da:
Sezione:	[REDACTED]
Foglio: 44	Iscritto all'albo:
Particella: 152	Geometri
Subalterno:	Prov. Sassari N. 2201

Scheda n. 1      Scala 1:500

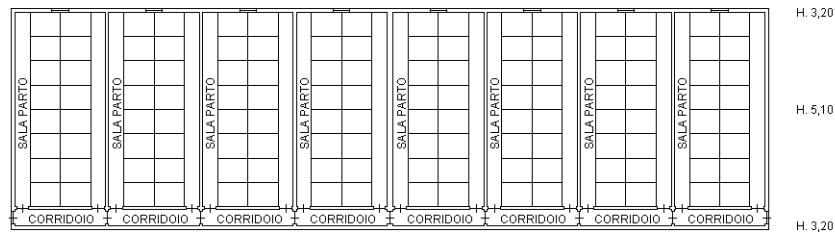

PIANO TERRA

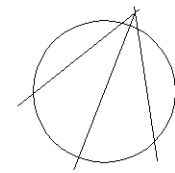

10 metri

Catasto dei Fabbricati - Situazione al 02/12/2011 - Comune di BERCHIDDA (A789) - < Foglio: 44 - Particella: 152 - Subalterno: 0 >  
CATASTO FABBRICATI SAN MARCO SNC piano: T;

**Agenzia del Territorio  
CATASTO FABBRICATI  
Ufficio Provinciale di  
Sassari**

Dichiarazione protocollo n. SS0346531 del 29/11/2007	
Planimetria di u.i.u. in Comune di Berchidda	
Regione San Marco	civ. SNC
Identificativi Catastali:	Compilatore: [REDACTED]
Sezione:	Iscritto all'albo: Geometri
Foglio: 44	Prov. Sassari
Particella: 153	N. 2201
Subalterno:	

Scheda n. 1      Scala 1:500

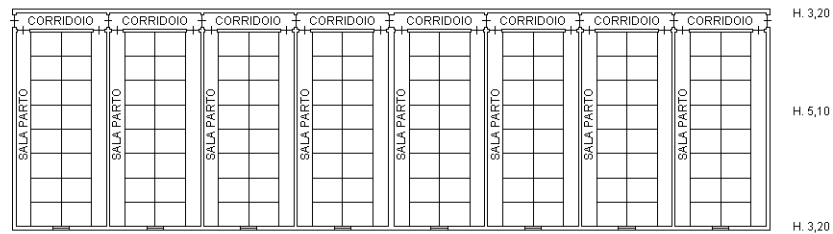

PIANO TERRA

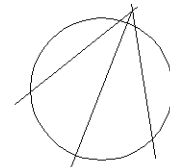

10 metri

Catasto dei Fabbricati - Situazione al 02/12/2011 - Comune di BERCHIDDA (A789) - < Foglio: 44 - Particella: 153 - Subalterno: 0 >  
CATASTO FABBRICATI SAN MARCO SNC piano: T;

**Agenzia del Territorio  
CATASTO FABBRICATI  
Ufficio Provinciale di  
Sassari**

Dichiarazione protocollo n. SS0346531 del 29/11/2007

Planimetria di u.i.u. in Comune di Berchidda

Regione San Marco

civ. SNC

Identificativi Catastali:

Sezione:

Foglio: 44

Particella: 154

Subalterno:

Comilato da:

Iscritto all'albo:  
Geometri

Prov. Sassari

N. 2201

Scheda n. 1

Scala 1:500

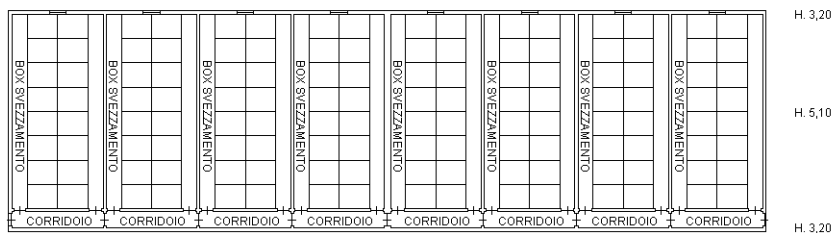

PIANO TERRA

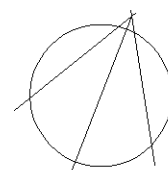

Catasto dei Fabbricati - Situazione al 02/12/2011 - Comune di BERCHIDDA (A/89) - < Foglio: 44 - Particella: 154 - Subalterno: 0 >  
LOCALITA' SAN MARCO SNC piano: T;

10 metri

Ultima planimetria in atti



**Agenzia del Territorio  
CATASTO FABBRICATI  
Ufficio Provinciale di  
Sassari**

Dichiarazione protocollo n. SS0346531 del 29/11/2007	
Planimetria di u.i.u. in Comune di Berchidda	
Regione San Marco	civ. SNC
Identificativi Catastali:	Comune: ██████████
Sezione:	Isritto all'albo: Geometri
Foglio: 44	
Particella: 155	
Subalterno:	Prov. Sassari N. 2201

Scheda n. 1      Scala 1:500

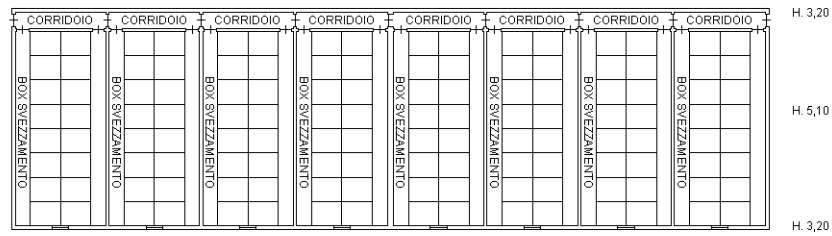

PIANO TERRA

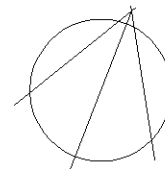

10 metri

Catasto dei Fabbricati - Situazione al 02/12/2011 - Comune di BERCHIDDA (A789) - < Foglio: 44 - Particella: 155 - Subalterno: 0 >  
CATASTO FABBRICATI SAN MARCO SNC piano: T;

**Agenzia del Territorio  
CATASTO FABBRICATI  
Ufficio Provinciale di  
Sassari**

Dichiarazione protocollo n. SS0346531 del 29/11/2007	
Planimetria di u.i.u. in Comune di Berchidda	
Regione San Marco	civ. SNC
Identificativi Catastali:	Comune di [REDACTED]
Sezione:	[REDACTED]
Foglio: 44	Iscritto all'albo: Geometri
Particella: 156	Prov. Sassari
Subalterno:	N. 2201

Scheda n. 1      Scala 1:500

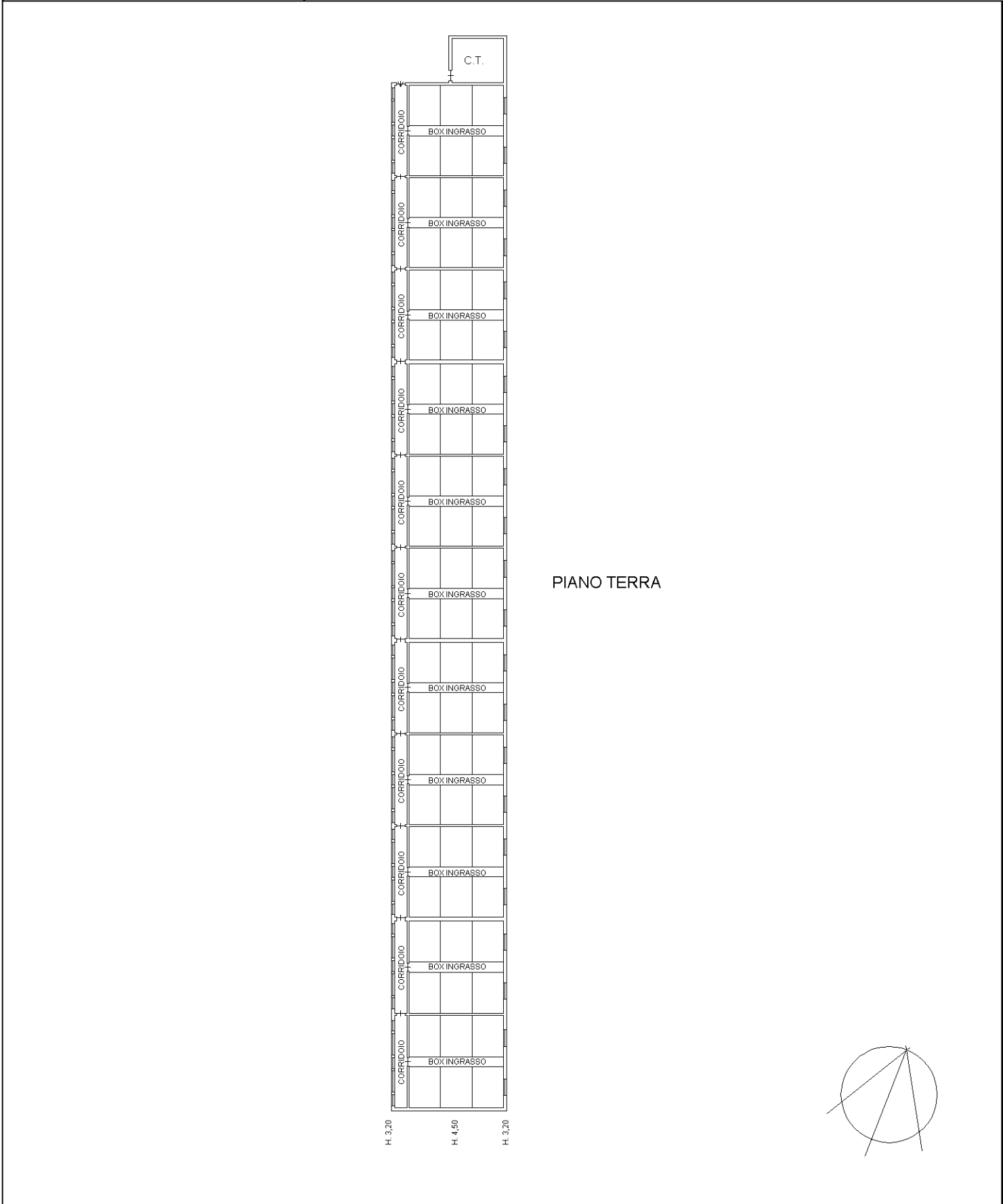

10 metri

Catasto dei Fabbricati - Situazione al 02/12/2011 - Comune di BERCHIDDA (A789) - < Foglio: 44 - Particella: 156 - Subalterno: 0 >  
CATASTO FABBRICATI - SAN MARCO SNC piano: T;

**Agenzia del Territorio  
CATASTO FABBRICATI  
Ufficio Provinciale di  
Sassari**

Dichiarazione protocollo n. SS0340652 del 27/11/2008

Planimetria di u.i.u. in Comune di Berchidda

Regione San Marco

civ. SNC

Identificativi Catastali:

Sezione:  
Foglio: 44  
Particella: 169  
Subalterno:

Compilata da:

Iscritto all'albo:  
Geometri

Prov. Sassari

N. 2201

Scheda n. 1

Scala 1:200

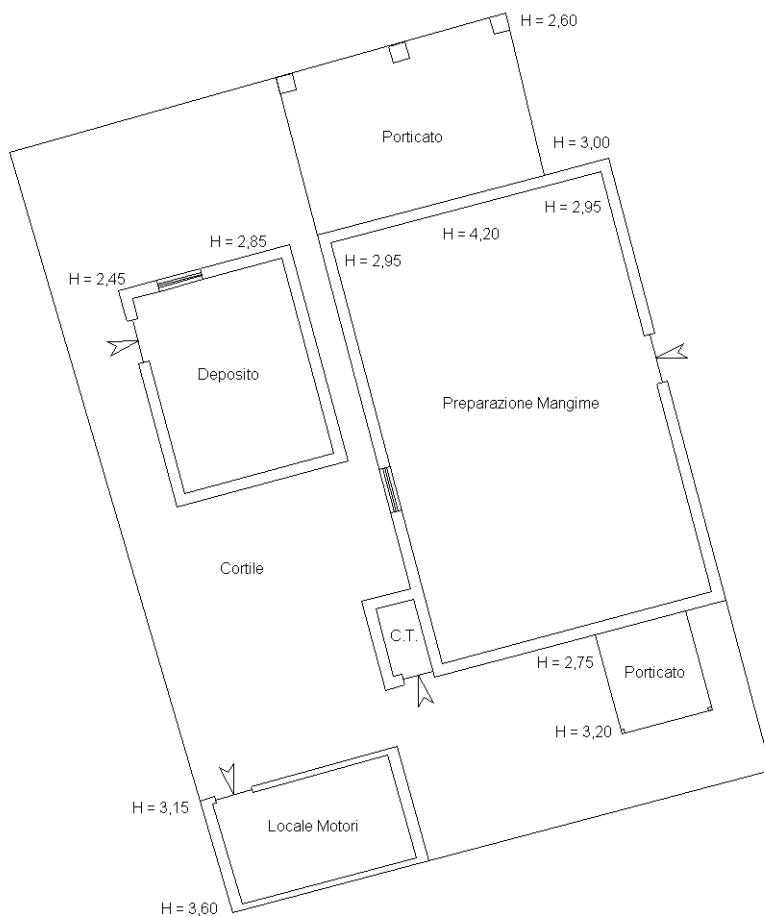

PIANO TERRA

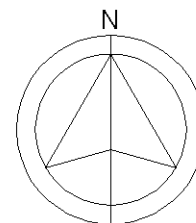

IL TECNICO

Ultima planimetria in atti \_\_\_\_\_

Catasto dei Fabbricati - Situazione al 01/12/2011 - Comune di BERCHIDDA (A789) - < Foglio: 44 - Particella: 169 - Subalterno: 0 >  
LOCALITA' SAN MARCO SNC piano: T;

10 metri

**Agenzia del Territorio  
CATASTO FABBRICATI  
Ufficio Provinciale di  
Sassari**

Dichiarazione protocollo n. SS0053711 del 19/04/2013

Planimetria di u.i.u. in Comune di Berchidda

Localita' San Marco

civ. SN

Identificativi Catastali:

Sezione:

Foglio: 44

Particella: 185

Subalterno:

Compilato

Iscritto all'albo:  
Ingegneri

Prov. Sassari

N. 00737

Scheda n. 1

Scala 1:200

### PIANO TERRA

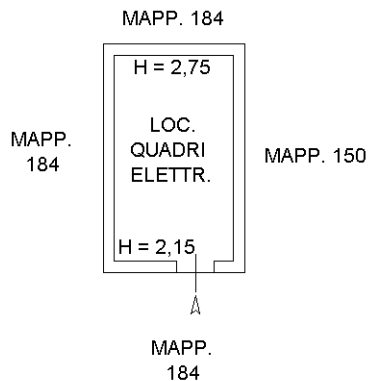

ORIENTAMENTO



Catasto dei Fabbricati - Situazione al 30/05/2013 - Comune di BERCHIDDA (A789) - < Foglio: 44 - Particella: 196 - Subalterno: 0 >  
LOCALITA' SAN MARCO n. SN piano: T;

10 metri

Ultima planimetria in atti

**Agenzia del Territorio  
CATASTO FABBRICATI  
Ufficio Provinciale di  
Sassari**

Dichiarazione protocollo n. SS0053752 del 19/04/2013

Planimetria di u.i.u. in Comune di Berchidda

Localita' San Marco

civ. SN

Identificativi Catastali:

Sezione:

Foglio: 44

Particella: 186

Subalterno:

Completato

Iscritto all'albo:  
Ingegneri

Prov. Sassari

N. 00737

Scheda n. 1

Scala 1:200

### PRIMO TERRA

MAPP.  
184



### PRIMO PIANO

MAPP.  
184

MAPP.  
184



MAPP.  
184

10 metri

ORIENTAMENTO



Catasto dei Fabbricati - Situazione al 30/05/2013 - Comune di BERCHIDDA (A789) - < Foglio: 44 - Particella: 197 - Subalterno: 0 >  
LOCALITA' SAN MARCO n. SN piano: T-I;

Ultima planimetria in atti

**Agenzia del Territorio  
CATASTO FABBRICATI  
Ufficio Provinciale di  
Sassari**

Dichiarazione protocollo n. SS0053752 del 19/04/2013

Planimetria di u.i.u. in Comune di Berchidda

Localita' San Marco

civ. SN

Identificativi Catastali:

Sezione:

Foglio: 44

Particella: 187

Subalterno:

Compilata da:

Iscritto all'albo:  
Ingegneri

Prov. Sassari

N. 00737

Scheda n. 1

Scala 1:200

**PIANO TERRA**

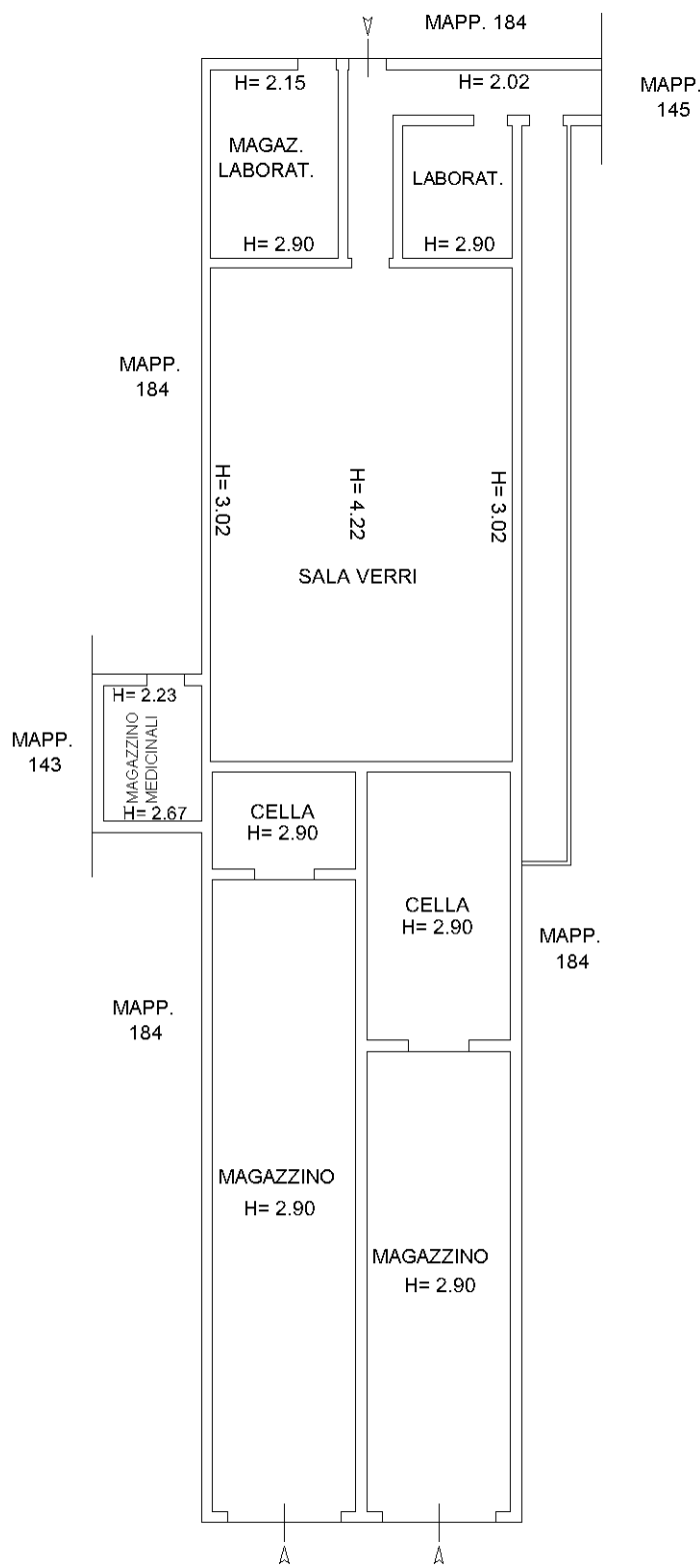

ORIENTAMENTO

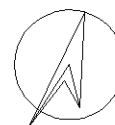

Catasto dei Fabbricati - Situazione al 30/05/2013 - Comune di BERCHIDDA (A789) - < Foglio: 44 - Particella: 198 - Subalterno: 0 >  
LOCALITA' SAN MARCO n. SN piano: T;

Ultima planimetria in atti

**Agenzia del Territorio  
CATASTO FABBRICATI  
Ufficio Provinciale di  
Sassari**

Dichiarazione protocollo n. SS0053752 del 19/04/2013

Planimetria di u.i.u. in Comune di Berchidda

Localita' San Marco

civ. SN

Identificativi Catastali:

Sezione:

Foglio: 44

Particella: 188

Subalterno:

Compilato da

Iscritto all'albo:  
Ingegneri

Prov. Sassari

N. 00737

Scheda n. 1

Scala 1:200

### PIANO TERRA

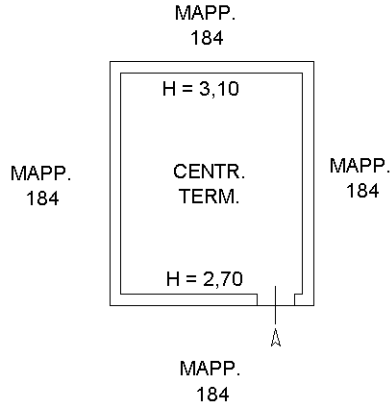

ORIENTAMENTO



Catasto dei Fabbricati - Situazione al 30/05/2013 - Comune di BERCHIDDA (A789) - < Foglio: 44 - Particella: 199 - Subalterno: 0 >  
LOCALITA' SAN MARCO n. SN piano: T;

10 metri

Ultima planimetria in atti

**Agenzia del Territorio  
CATASTO FABBRICATI  
Ufficio Provinciale di  
Sassari**

Dichiarazione protocollo n. SS0053752 del 19/04/2013

Planimetria di u.i.u. in Comune di Berchidda

Localita' San Marco

civ. SN

Identificativi Catastali:

Sezione:

Foglio: 44

Particella: 189

Subalterno:

Compilata da:

Iscritto all'albo:  
Ingegneri

Prov. Sassari

N. 00737

Scheda n. 1

Scala 1:200

### PIANO TERRA

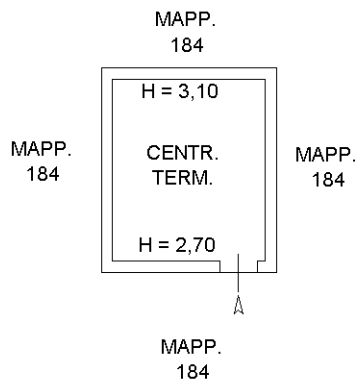

10 metri

ORIENTAMENTO



Catasto dei Fabbricati - Situazione al 30/05/2013 - Comune di BERCHIDDA (A789) - < Foglio: 44 - Particella: 200 - Subalterno: 0 >  
LOCALITA' SAN MARCO n. SN piano: T;

Ultima planimetria in atti



**Agenzia del Territorio  
CATASTO FABBRICATI  
Ufficio Provinciale di  
Sassari**

Dichiarazione protocollo n. SS0053752 del 19/04/2013

Planimetria di u.i.u. in Comune di Berchidda

Localita' San Marco

civ. SN

Identificativi Catastali:

Sezione:

Foglio: 44

Particella: 190

Subalterno:

Compilata da:

Iscritto all'albo:  
Ingegneri

Prov. Sassari

N. 00737

Scheda n. 1

Scala 1:200

### PRIMO TERRA

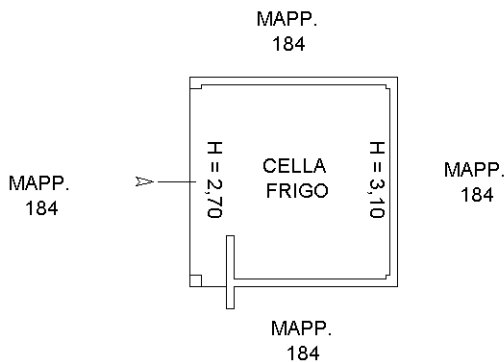

ORIENTAMENTO



Catasto dei Fabbricati - Situazione al 30/05/2013 - Comune di BERCHIDDA (A789) - < Foglio: 44 - Particella: 201 - Subalterno: 0 >  
LOCALITA' SAN MARCO n. SN piano: T;

10 metri

Ultima planimetria in atti

Catasto dei Fabbricati - Situazione al 30/05/2013 - Comune di BERCHIDDA (A789) - < Foglio: 44 - Particella: 202 - Subalterno: 0 >  
LOCALITA' SAN MARCO n. SN piano: T;

**Agenzia del Territorio**  
**CATASTO FABBRICATI**  
Ufficio provinciale di  
**Sassari**

Scheda n. 13  
Scala 1: 200

Dichiarazione protocollo n. SS0053752 del 19/04/2013  
Planimetria di u.i.u. in Comune di Berchidda  
Localita' San Marco civ. SN

Identificativi Catastali:  
Sezione:  
Foglio: 44  
Particella: 191  
Subalterno:  
Estratta da:  
Ingegneri:  
Prov. Sassari N. 00737

**PRIMO TERRA**

MAPP.  
184

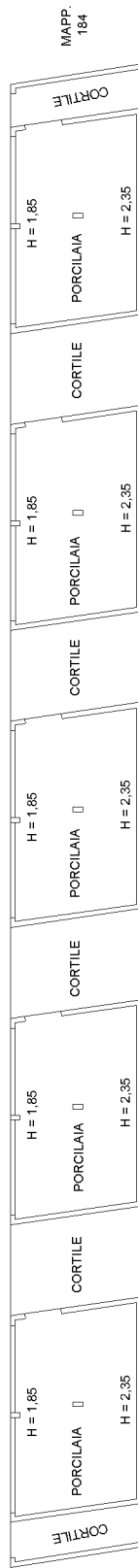

10 metri

**Agenzia del Territorio  
CATASTO FABBRICATI  
Ufficio Provinciale di  
Sassari**

Dichiarazione protocollo n. SS0057050 del 26/04/2013

Planimetria di u.i.u. in Comune di Berchidda

Localita' San Marco

civ. SN

Identificativi Catastali:

Sezione:

Foglio: 44

Particella: 193

Subalterno:

Compilata da:

Iscritto all'albo:  
Ingegneri

Prov. Sassari

N. 00737

Scheda n. 1

Scala 1:200

### PIANO TERRA

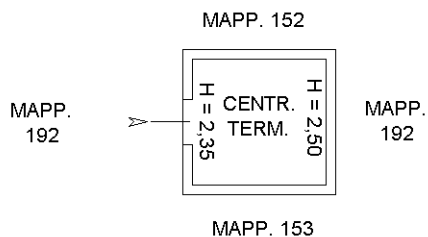

ORIENTAMENTO



Catasto dei Fabbricati - Situazione al 30/05/2013 - Comune di BERCHIDDA (A789) - < Foglio: 44 - Particella: 203 - Subalterno: 0 >  
LOCALITA' SAN MARCO n. SN piano: T;

10 metri

Ultima planimetria in atti

**Agenzia del Territorio  
CATASTO FABBRICATI  
Ufficio Provinciale di  
Sassari**

Dichiarazione protocollo n. SS0057050 del 26/04/2013	
Planimetria di u.i.u. in Comune di Berchidda	
Localita' San Marco	civ. SN
Identificativi Catastali:	Compilata da: [REDACTED]
Sezione:	Iscritto all'albo: Ingegneri
Foglio: 44	
Particella: 194	Prov. Sassari
Subalterno:	N. 00737

Scheda n. 1      Scala 1:200

**PIANO TERRA**

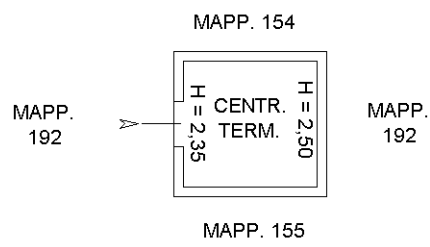

ORIENTAMENTO

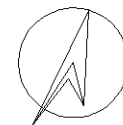

10 metri

Catasto dei Fabbricati - Situazione al 30/05/2013 - Comune di BERCHIDDA (A789) - < Foglio: 44 - Particella: 204 - Subalterno: 0 >  
LOCALITA' SAN MARCO n. SN piano: T;

## Visura per soggetto limitata ad un comune

### Situazione degli atti informatizzati al 16/01/2022

<b>Dati della richiesta</b>	<b>Denominazione</b> [REDACTED]
<b>Soggetto individuato</b>	<b>Terreni e Fabbricati siti nel comune di BERCHIDDA ( Codice: A789) Provincia di SASSARI</b>

#### 1. Unità Immobiliari site nel Comune di BERCHIDDA(Codice A789) - Catasto dei Fabbricati

N.	DATI IDENTIFICATIVI				DATI DI CLASSAMENTO							ALTRE INFORMAZIONI	
	Sezione Urbana	Foglio	Particella	Sub	Zona Cens.	Micro Zona	Categoria	Classe	Consistenza	Superficie Catastale	Rendita	Indirizzo Dati derivanti da	Dati ulteriori
1		44	142				D/10				<b>Euro 6.120,00</b>	LOCALITA' SAN MARCO SNC piano: T; VARIAZIONE TOPONOMASTICA del 15/12/2009 protocollo n. SS0350693 in atti dal 15/12/2009 VARIAZIONE DI TOPONOMASTICA (n. 40287.1/2009)	Notifica
2		44	143				D/10				<b>Euro 6.120,00</b>	LOCALITA' SAN MARCO SNC piano: T; VARIAZIONE TOPONOMASTICA del 15/12/2009 protocollo n. SS0350694 in atti dal 15/12/2009 VARIAZIONE DI TOPONOMASTICA (n. 40288.1/2009)	Notifica
3		44	144				D/1				<b>Euro 6.337,00</b>	LOCALITA' SAN MARCO SNC piano: T; VARIAZIONE TOPONOMASTICA del 15/12/2009 protocollo n. SS0350695 in atti dal 15/12/2009 VARIAZIONE DI TOPONOMASTICA (n. 40289.1/2009)	Notifica
4		44	145				D/10				<b>Euro 11.418,00</b>	LOCALITA' SAN MARCO SNC piano: T; VARIAZIONE TOPONOMASTICA del 15/12/2009 protocollo n. SS0350696 in atti dal 15/12/2009 VARIAZIONE DI TOPONOMASTICA (n. 40290.1/2009)	Notifica
5		44	146				D/10				<b>Euro 6.219,00</b>	LOCALITA' SAN MARCO SNC piano: T; VARIAZIONE TOPONOMASTICA del 15/12/2009 protocollo n. SS0350697 in atti dal 15/12/2009 VARIAZIONE DI TOPONOMASTICA (n. 40291.1/2009)	Notifica

## Visura per soggetto limitata ad un comune

### Situazione degli atti informatizzati al 16/01/2022

Data: 16/01/2022 - Ora: 18.59.09

Segue

Visura n.: T43762 Pag: 2

6		44	147	1		A/3	2	4,5 vani	Totale: 84 m <sup>2</sup> Totale escluse aree scoperte**: 84 m <sup>2</sup>	Euro 255,65	CATEGORIA PARIFICATA ALLA A10 SNC piano: T; Variazione del 09/11/2015 - Inserimento in visura dei dati di superficie.	Annotazione
7		44	147	2		A/3	2	4,5 vani	Totale: 83 m <sup>2</sup> Totale escluse aree scoperte**: 83 m <sup>2</sup>	Euro 255,65	LOCALITA' SAN MARCO SNC piano: T; Variazione del 09/11/2015 - Inserimento in visura dei dati di superficie.	Annotazione
8		44	147	3		A/3	2	8,5 vani	Totale: 162 m <sup>2</sup> Totale escluse aree scoperte**: 158 m <sup>2</sup>	Euro 482,89	LOCALITA' SAN MARCO SNC piano: I; Variazione del 09/11/2015 - Inserimento in visura dei dati di superficie.	Annotazione
9		44	148			C/2	1	10 m <sup>2</sup>	Totale: 14 m <sup>2</sup>	Euro 23,76	LOCALITA' SAN MARCO SNC piano: T; Variazione del 09/11/2015 - Inserimento in visura dei dati di superficie.	Annotazione
10		44	149			D/10				Euro 2.638,00	LOCALITA' SAN MARCO SNC piano: T; VARIAZIONE TOPONOMASTICA del 15/12/2009 protocollo n. SS0350701 in atti dal 15/12/2009 VARIAZIONE DI TOPONOMASTICA (n. 40295.1/2009)	Notifica
11		44	150			D/1				Euro 169,00	LOCALITA' SAN MARCO SNC piano: T; VARIAZIONE TOPONOMASTICA del 15/12/2009 protocollo n. SS0350702 in atti dal 15/12/2009 VARIAZIONE DI TOPONOMASTICA (n. 40296.1/2009)	Notifica
12		44	151			D/10				Euro 4.369,00	LOCALITA' SAN MARCO SNC piano: T; VARIAZIONE TOPONOMASTICA del 15/12/2009 protocollo n. SS0350703 in atti dal 15/12/2009 VARIAZIONE DI TOPONOMASTICA (n. 40297.1/2009)	Notifica
13		44	152			D/10				Euro 3.108,00	LOCALITA' SAN MARCO SNC piano: T; VARIAZIONE TOPONOMASTICA del 15/12/2009 protocollo n. SS0350704 in atti dal 15/12/2009 VARIAZIONE DI TOPONOMASTICA (n. 40298.1/2009)	Notifica
14		44	153			D/10				Euro 3.180,00	LOCALITA' SAN MARCO SNC piano: T; VARIAZIONE TOPONOMASTICA del 15/12/2009 protocollo n. SS0350705 in atti dal 15/12/2009 VARIAZIONE DI TOPONOMASTICA (n. 40299.1/2009)	Notifica

**Visura per soggetto  
limitata ad un comune  
Situazione degli atti informatizzati al 16/01/2022**

15		44	154				D/10				Euro 3.132,00	LOCALITA' SAN MARCO SNC piano: T; VARIAZIONE TOPONOMASTICA del 15/12/2009 protocollo n. SS0350706 in atti dal 15/12/2009 VARIAZIONE DI TOPONOMASTICA (n. 40300.1/2009)	Notifica
16		44	155				D/10				Euro 3.180,00	LOCALITA' SAN MARCO SNC piano: T; VARIAZIONE TOPONOMASTICA del 15/12/2009 protocollo n. SS0350707 in atti dal 15/12/2009 VARIAZIONE DI TOPONOMASTICA (n. 40301.1/2009)	Notifica
17		44	156				D/10				Euro 4.937,00	LOCALITA' SAN MARCO SNC piano: T; VARIAZIONE TOPONOMASTICA del 15/12/2009 protocollo n. SS0350708 in atti dal 15/12/2009 VARIAZIONE DI TOPONOMASTICA (n. 40302.1/2009)	Notifica

- Immobile 1: Notifica:** effettuata il 17/02/2009 con prot. n. SS0038105/2009 del 11/02/09
- Immobile 2: Notifica:** effettuata il 17/02/2009 con prot. n. SS0038118/2009 del 11/02/09
- Immobile 3: Notifica:** effettuata il 17/02/2009 con prot. n. SS0038138/2009 del 11/02/09
- Immobile 4: Notifica:** effettuata il 17/02/2009 con prot. n. SS0038143/2009 del 11/02/09
- Immobile 5: Notifica:** effettuata il 17/02/2009 con prot. n. SS0038145/2009 del 11/02/09
- Immobile 6: Annotazione:** classamento e rendita validati (d.m. 701/94)
- Immobile 7: Annotazione:** classamento e rendita validati (d.m. 701/94)
- Immobile 8: Annotazione:** classamento e rendita validati (d.m. 701/94)
- Immobile 9: Annotazione:** classamento e rendita non rettificati entro dodici mesi dalla data di iscrizione in atti della dichiarazione (d.m. 701/94)
- Immobile 10: Notifica:** effettuata il 17/02/2009 con prot. n. SS0038146/2009 del 11/02/09
- Immobile 11: Notifica:** effettuata il 17/02/2009 con prot. n. SS0038148/2009 del 11/02/09
- Immobile 12: Notifica:** effettuata il 17/02/2009 con prot. n. SS0038151/2009 del 11/02/09
- Immobile 13: Notifica:** effettuata il 17/02/2009 con prot. n. SS0038158/2009 del 11/02/09
- Immobile 14: Notifica:** effettuata il 17/02/2009 con prot. n. SS0038163/2009 del 11/02/09

## Visura per soggetto limitata ad un comune

### Situazione degli atti informatizzati al 16/01/2022

**Immobilabile 15: Notifica:** effettuata il 17/02/2009 con prot. n. SS0038169/2009 del 11/02/09

**Immobilabile 16: Notifica:** effettuata il 17/02/2009 con prot. n. SS0038178/2009 del 11/02/09

**Immobilabile 17: Notifica:** effettuata il 17/02/2009 con prot. n. SS0038183/2009 del 11/02/09

**Totale: vani 17,5 m<sup>2</sup> 10 Rendita: Euro 61.944,95**

#### Intestazione degli immobili indicati al n. 1

N.	DATI ANAGRAFICI	CODICE FISCALE	DIRITTI E ONERI REALI
1	[REDACTED]		
DATI DERIVANTI DA			

#### 2. Unità Immobiliari site nel Comune di BERCHIDDA(Codice A789) - Catasto dei Fabbricati

N.	DATI IDENTIFICATIVI				DATI DI CLASSAMENTO						ALTRE INFORMAZIONI		
	Sezione Urbana	Foglio	Particella	Sub	Zona Cens.	Micro Zona	Categoria	Classe	Consistenza	Superficie Catastale	Rendita	Indirizzo  Dati derivanti da	Dati ulteriori
1		44	169				D/10				<b>Euro 464,80</b>	LOCALITA' SAN MARCO SNC piano: T; VARIAZIONE TOPONOMASTICA del 15/12/2009 protocollo n. SS0350712 in atti dal 15/12/2009 VARIAZIONE DI TOPONOMASTICA (n. 40306.1/2009)	Notifica

**Immobilabile 1: Notifica:** effettuata il 09/10/2009 con prot. n. SS0261503/2009 del 25/09/09



## Visura per soggetto limitata ad un comune

### Situazione degli atti informatizzati al 16/01/2022

#### Intestazione degli immobili indicati al n. 2

N.	DATI ANAGRAFICI	CODICE FISCALE	DIRITTI E ONERI REALI
1			(1) Proprietà per 1/1
DATI DERIVANTI DA			

#### 3. Unità Immobiliari site nel Comune di BERCHIDDA(Codice A789) - Catasto dei Fabbricati

N.	DATI IDENTIFICATIVI				DATI DI CLASSAMENTO							ALTRE INFORMAZIONI	
	Sezione Urbana	Foglio	Particella	Sub	Zona Cens.	Micro Zona	Categoria	Classe	Consistenza	Superficie Catastale	Rendita	Indirizzo  Dati derivanti da	Dati ulteriori
1		44	196				D/1				<b>Euro 74,00</b>	LOCALITA' SAN MARCO n. SN piano: T; VARIAZIONE NEL CLASSAMENTO del 19/04/2014 protocollo n. SS0051312 in atti dal 19/04/2014 VARIAZIONE DI CLASSAMENTO (n. 12267.1/2014)	Annotazione

**Immobile 1: Annotazione:** classamento e rendita non rettificati entro dodici mesi dalla data di iscrizione in atti della dichiarazione (d.m. 701/94)

#### Intestazione degli immobili indicati al n. 3

N.	DATI ANAGRAFICI	CODICE FISCALE	DIRITTI E ONERI REALI
1			(1) Proprietà per 1/1

## Visura per soggetto limitata ad un comune

### Situazione degli atti informatizzati al 16/01/2022

#### 4. Unità Immobiliari site nel Comune di BERCHIDDA(Codice A789) - Catasto dei Fabbricati

N.	DATI IDENTIFICATIVI				DATI DI CLASSAMENTO							ALTRE INFORMAZIONI	
	Sezione Urbana	Foglio	Particella	Sub	Zona Cens.	Micro Zona	Categoria	Classe	Consistenza	Superficie Catastale	Rendita	Indirizzo  Dati derivanti da	Dati ulteriori
1		44	197				D/10				<b>Euro 188,00</b>	LOCALITA' SAN MARCO n. SN piano: T-1; VARIAZIONE NEL CLASSAMENTO del 19/04/2014 protocollo n. SS0051312 in atti dal 19/04/2014 VARIAZIONE DI CLASSAMENTO (n. 12267.1/2014)	Annotazione

**Immobile 1: Annotazione:** classamento e rendita non rettificati entro dodici mesi dalla data di iscrizione in atti della dichiarazione (d.m. 701/94)

#### Intestazione degli immobili indicati al n. 4

N.	DATI ANAGRAFICI	CODICE FISCALE	DIRITTI E ONERI REALI
1			(1) Proprieta` per 1/1

#### 5. Unità Immobiliari site nel Comune di BERCHIDDA(Codice A789) - Catasto dei Fabbricati

N.	DATI IDENTIFICATIVI				DATI DI CLASSAMENTO							ALTRE INFORMAZIONI	
	Sezione Urbana	Foglio	Particella	Sub	Zona Cens.	Micro Zona	Categoria	Classe	Consistenza	Superficie Catastale	Rendita	Indirizzo  Dati derivanti da	Dati ulteriori
1		44	198				D/10				<b>Euro 1.064,00</b>	LOCALITA' SAN MARCO n. SN piano: T; VARIAZIONE NEL CLASSAMENTO del 19/04/2014 protocollo n. SS0051312 in atti dal 19/04/2014 VARIAZIONE DI CLASSAMENTO (n. 12267.1/2014)	Annotazione

## Visura per soggetto limitata ad un comune

### Situazione degli atti informatizzati al 16/01/2022

**Immibile 1: Annotazione:** classamento e rendita non rettificati entro dodici mesi dalla data di iscrizione in atti della dichiarazione (d.m. 701/94)

#### Intestazione degli immobili indicati al n. 5

N.	DATI ANAGRAFICI	CODICE FISCALE	DIRITTI E ONERI REALI
1			(1) Proprietà per 1/1

#### 6. Unità Immobiliari site nel Comune di BERCHIDDA(Codice A789) - Catasto dei Fabbricati

N.	DATI IDENTIFICATIVI				DATI DI CLASSAMENTO						ALTRE INFORMAZIONI		
	Sezione Urbana	Foglio	Particella	Sub	Zona Cens.	Micro Zona	Categoria	Classe	Consistenza	Superficie Catastale	Rendita	Indirizzo Dati derivanti da	Dati ulteriori
1		44	199				D/10				<b>Euro 86,00</b>	LOCALITA' SAN MARCO n. SN piano: T; VARIAZIONE NEL CLASSAMENTO del 19/04/2014 protocollo n. SS0051312 in atti dal 19/04/2014 VARIAZIONE DI CLASSAMENTO (n. 12267.1/2014)	Annotazione

**Immibile 1: Annotazione:** classamento e rendita non rettificati entro dodici mesi dalla data di iscrizione in atti della dichiarazione (d.m. 701/94)

## Visura per soggetto limitata ad un comune

### Situazione degli atti informatizzati al 16/01/2022

#### Intestazione degli immobili indicati al n. 6

N.	DATI ANAGRAFICI	CODICE FISCALE	DIRITTI E ONERI REALI
1			(1) Proprietà per 1/1

#### 7. Unità Immobiliari site nel Comune di BERCHIDDA(Codice A789) - Catasto dei Fabbricati

N.	DATI IDENTIFICATIVI				DATI DI CLASSAMENTO							ALTRE INFORMAZIONI	
	Sezione Urbana	Foglio	Particella	Sub	Zona Cens.	Micro Zona	Categoria	Classe	Consistenza	Superficie Catastale	Rendita	Indirizzo Dati derivanti da	Dati ulteriori
1		44	200				D/10				Euro 62,00	LOCALITA' SAN MARCO n. SN piano: T; VARIAZIONE NEL CLASSAMENTO del 19/04/2014 protocollo n. SS0051312 in atti dal 19/04/2014 VARIAZIONE DI CLASSAMENTO (n. 12267.1/2014)	Annotazione

**Immobile 1: Annotazione:** classamento e rendita non rettificati entro dodici mesi dalla data di iscrizione in atti della dichiarazione (d.m. 701/94)

#### Intestazione degli immobili indicati al n. 7

N.	DATI ANAGRAFICI	CODICE FISCALE	DIRITTI E ONERI REALI
1			(1) Proprietà per 1/1

## Visura per soggetto limitata ad un comune Situazione degli atti informatizzati al 16/01/2022

Data: 16/01/2022 - Ora: 18.59.09

Segue

Visura n.: T43762 Pag: 9

### 8. Unità Immobiliari site nel Comune di BERCHIDDA(Codice A789) - Catasto dei Fabbricati

N.	DATI IDENTIFICATIVI				DATI DI CLASSAMENTO							ALTRE INFORMAZIONI	
	Sezione Urbana	Foglio	Particella	Sub	Zona Cens.	Micro Zona	Categoria	Classe	Consistenza	Superficie Catastale	Rendita	Indirizzo Dati derivanti da	Dati ulteriori
1		44	201				D/10				<b>Euro 40,00</b>	LOCALITA' SAN MARCO n. SN piano: T; VARIAZIONE NEL CLASSAMENTO del 19/04/2014 protocollo n. SS0051312 in atti dal 19/04/2014 VARIAZIONE DI CLASSAMENTO (n. 12267.1/2014)	Annotazione

**Immobile 1: Annotazione:** classamento e rendita non rettificati entro dodici mesi dalla data di iscrizione in atti della dichiarazione (d.m. 701/94)

### Intestazione degli immobili indicati al n. 8

N.	DATI ANAGRAFICI	CODICE FISCALE	DIRITTI E ONERI REALI
1			(1) Proprietà per 1/1

### 9. Unità Immobiliari site nel Comune di BERCHIDDA(Codice A789) - Catasto dei Fabbricati

N.	DATI IDENTIFICATIVI				DATI DI CLASSAMENTO							ALTRE INFORMAZIONI	
	Sezione Urbana	Foglio	Particella	Sub	Zona Cens.	Micro Zona	Categoria	Classe	Consistenza	Superficie Catastale	Rendita	Indirizzo Dati derivanti da	Dati ulteriori
1		44	202				D/10				<b>Euro 380,00</b>	LOCALITA' SAN MARCO n. SN piano: T; VARIAZIONE NEL CLASSAMENTO del 19/04/2014 protocollo n. SS0051312 in atti dal 19/04/2014 VARIAZIONE DI CLASSAMENTO (n. 12267.1/2014)	Annotazione

## Visura per soggetto limitata ad un comune

### Situazione degli atti informatizzati al 16/01/2022

**Immobile 1: Annotazione:** classamento e rendita non rettificati entro dodici mesi dalla data di iscrizione in atti della dichiarazione (d.m. 701/94)

#### Intestazione degli immobili indicati al n. 9

N.	DATI ANAGRAFICI	CODICE FISCALE	DIRITTI E ONERI REALI
1			(1) Proprietà per 1/1

#### 10. Unità Immobiliari site nel Comune di BERCHIDDA(Codice A789) - Catasto dei Fabbricati

N.	DATI IDENTIFICATIVI				DATI DI CLASSAMENTO						ALTRE INFORMAZIONI		
	Sezione Urbana	Foglio	Particella	Sub	Zona Cens.	Micro Zona	Categoria	Classe	Consistenza	Superficie Catastale	Rendita	Indirizzo Dati derivanti da	Dati ulteriori
1		44	203				D/10				<b>Euro 36,00</b>	LOCALITA' SAN MARCO n. SN piano: T; VARIAZIONE NEL CLASSAMENTO del 26/04/2014 protocollo n. SS0052802 in atti dal 26/04/2014 VARIAZIONE DI CLASSAMENTO (n. 12816.1/2014)	Annotazione

**Immobile 1: Annotazione:** classamento e rendita non rettificati entro dodici mesi dalla data di iscrizione in atti della dichiarazione (d.m. 701/94)

## Visura per soggetto limitata ad un comune

### Situazione degli atti informatizzati al 16/01/2022

#### Intestazione degli immobili indicati al n. 10

N.	DATI ANAGRAFICI	CODICE FISCALE	DIRITTI E ONERI REALI
1			(1) Proprietà per 1/1

#### 11. Unità Immobiliari site nel Comune di BERCHIDDA(Codice A789) - Catasto dei Fabbricati

N.	DATI IDENTIFICATIVI				DATI DI CLASSAMENTO						ALTRE INFORMAZIONI		
	Sezione Urbana	Foglio	Particella	Sub	Zona Cens.	Micro Zona	Categoria	Classe	Consistenza	Superficie Catastale	Rendita	Indirizzo Dati derivanti da	Dati ulteriori
1		44	204				D/10				Euro 34,00	LOCALITA' SAN MARCO n. SN piano: T; VARIAZIONE NEL CLASSAMENTO del 26/04/2014 protocollo n. SS0052802 in atti dal 26/04/2014 VARIAZIONE DI CLASSAMENTO (n. 12816.1/2014)	Annotazione

**Immobile 1: Annotazione:** classamento e rendita non rettificati entro dodici mesi dalla data di iscrizione in atti della dichiarazione (d.m. 701/94)

#### Intestazione degli immobili indicati al n. 11

N.	DATI ANAGRAFICI	CODICE FISCALE	DIRITTI E ONERI REALI
1			(1) Proprietà per 1/1

## Visura per soggetto limitata ad un comune

### Situazione degli atti informatizzati al 16/01/2022

#### 12. Immobili siti nel Comune di BERCHIDDA(Codice A789) - Catasto dei Terreni

N.	DATI IDENTIFICATIVI			DATI DI CLASSAMENTO						ALTRE INFORMAZIONI				
	Foglio	Particella	Sub	Porz.	Qualità Classe	Superficie(m²)			Deduz.	Reddito		Dati derivanti da	Dati ulteriori	
						ha are ca				Dominicale	Agrario			
1	44	33		-	PASCOLO	5	1	93	34		Euro 5,99 L. 11.600	Euro 2,00 L. 3.867	Impianto meccanografico del 06/11/1985	
2	44	59		-	VIGNETO	2	1	10	00		Euro 107,94 L. 209.000	Euro 39,77 L. 77.000	Impianto meccanografico del 06/11/1985	

**Totale: Superficie 03.03.34 Redditi: Dominicale Euro 113,93 Agrario Euro 41,77**

#### Intestazione degli immobili indicati al n. 12

N.	DATI ANAGRAFICI	CODICE FISCALE	DIRITTI E ONERI REALI
1			(1) Proprietà per 1/1
DATI			

#### 13. Immobili siti nel Comune di BERCHIDDA(Codice A789) - Catasto dei Terreni

N.	DATI IDENTIFICATIVI			DATI DI CLASSAMENTO						ALTRE INFORMAZIONI				
	Foglio	Particella	Sub	Porz.	Qualità Classe	Superficie(m²)			Deduz.	Reddito		Dati derivanti da	Dati ulteriori	
						ha are ca				Dominicale	Agrario			
1	44	236		-	PASCOLO	4	7	84	02		Euro 48,59	Euro 20,25	FRAZIONAMENTO del 19/05/2017 protocollo n. SS0056176 in atti dal 19/05/2017 presentato il 17/05/2017 (n. 56176.1/2017)	



# Visura per soggetto limitata ad un comune

## Situazione degli atti informatizzati al 16/01/2022

### Intestazione degli immobili indicati al n. 13

N.	DATI ANAGRAFICI	CODICE FISCALE	DIRITTI E ONERI REALI
1			(1) Proprietà per 1/1

**Totale Generale: vani 17,5 m<sup>2</sup> 10 Rendita: Euro 64.373,75**

**Totale Generale: Superficie 10.87.36 Redditi: Dominicale Euro 162,52 Agrario Euro 62,02**

Unità immobiliari n. 30

Tributi erariali: Euro 2,70

Visura telematica

\* Codice Fiscale Validato in Anagrafe Tributaria

\*\* Si intendono escluse le "superfici di balconi, terrazzi e aree scoperte pertinenziali e accessorie, comunicanti o non comunicanti"  
(cfr. Provvedimento del Direttore dell'Agenzia delle Entrate 29 marzo 2013).