



D13184

COMUNE DI ALESSANDRIA

SETTORE URBANISTICA - SERVIZIO EDILIZIA PRIVATA

DENUNCIA DI INIZIO ATTIVITÀ

D13184

**RIDISTRIBUZIONE INTERNA DELL'IMMOBILE SITO IN -
SPINETTA MARENGO - VIA TORTONA N. 62**

progettista: VELLA GEOM. GAETANO

presentata il: 05/03/01

resp. proc.: BORASO GEOM. VALENTINA

DIRITTI DI SEG. ETERIA
CORRISPOSTI, nella MISURA
DI L. 50.000, ALL'ATTO
della PRESENTAZIONE della
DOMANDA.

AL SIGNOR SINDACO del Comune di Alessandria

DENUNCIA DI INIZIO ATTIVITA'
art.2 comma 60 della Legge n°662 del 23/12/96



L'INCARICATO

[Handwritten signature]

Prat. N° D13184

I sottoscritti Sig.ri :

- **[Redacted]** ad Alessandria il 14/07/70 residente in Alessandria Fraz.Spinetta M.go, Via Levata n.49
 - **[Redacted]** nata ad Alessandria il 29/10/69 residente ad Altavilla M.to Frazione Franchini Via Stefano Gatti n.56, Proprietari dell'immobile sito in Alessandria, Frazione Spinetta M.go Via Tortona n.62, identificato all'UTE di Alessandria, al Foglio 200, Mappale 61 sub 3, avente destinazione "residenziale"
- DENUNCIANO con la presente, ai sensi dell'Art.2, comma 60 Legge n°662 del 23.12.96, l'inizio di attività, nel suddetto immobile consistente nei lavori seguenti:

RISTRUTTURAZIONE E DIVERSA DISTRIBUZIONE INTERNA SENZA MODIFICA SI SAGOMA O DI PROSPETTO

Dette opere sono più dettagliatamente descritte nell'allegata relazione e relativa documentazione, redatta dal progettista incaricato *Geom. Gaetano Vella* ed avranno inizio a partire dal giorno 26/03/01 (almeno 20 giorni dopo la presentazione della denuncia), verranno effettuate IN ECONOMIA con recapito in _____ con direzione lavori condotta dal Geom. Gaetano Vella, con domicilio in Alessandria, Via Palestro n°24.

Alessandria li 2/03/2001

COMUNE DI ALESSANDRIA		
08.03.01	<i>19.962</i>	
RIP.	SEZ.	SER. <u>34512</u>

Firma **[Redacted]**

riservato all'ufficio

Il sottoscritto tecnico comunale incaricato dall'accettazione della presente denuncia, verificata la completezza dei dati forniti e della documentazione richiesta, ne restituisce una copia all'incaricato della presentazione affinché venga custodita sul luogo dei lavori.

Si informa che l'amministrazione potrà a norma dell'Art.19 L.241/90, verificare entro 60 giorni dalla data odierna la sussistenza dei presupposti e dei requisiti di legge richiesti e disporre, se del caso, il divieto di prosecuzione dell'attività e la rimozione dei suoi effetti.

Si precisa altresì che ai sensi del comma 60 dell'art.2 L.662/96 la denuncia di inizio attività è sottoposta al termine massimo di validità fissato in anni tre, con obbligo per l'interessato di comunicare al comune la data di ultimazione dei lavori. Il progettista abilitato deve emettere inoltre un certificato di collaudo finale che attesti la conformità dell'opera al progetto presentato.

Ai fini dell'applicazione delle agevolazioni fiscali previste dalla normativa vigente, si attesta che l'intervento oggetto della presente comunicazione è conforme all'art.31 - lett C della Legge n.457/78.

PER RICEVUTA- l'incaricato della presentazione:

[Redacted] *[Handwritten signature]*

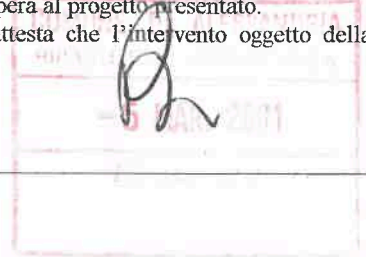

RELAZIONE TECNICA

Il sottoscritto Geometra Gaetano Vella, iscritto al Collegio dei Geometri della provincia di Alessandria al n. 1854, con domicilio in Alessandria, Via Palestro n.24, precisa che le opere oggetto della presente denuncia consistono:

- Demolizione e realizzazione di tramezze per una diversa distribuzione interna dei vani abitativi,
- revisione dell'impianto idrico – sanitario con realizzazione di nuovi bagni,
- revisione dell'impianto elettrico,
- tinteggiatura dei locali e di alcuni serramenti esterni.

Il tecnico sottoscritto, in qualità di persona esercente un servizio di pubblica necessità ai sensi degli artt.39 e 481 del codice penale, assevera le conformità delle opere da realizzare agli strumenti urbanistici ed ai regolamenti edilizi vigenti, nonché il rispetto delle norme di sicurezza e di quelle igienico-sanitarie.

Le opere di cui sopra rientrano nella lettera _____ della casistica prevista dal comma 60 dell'art.2 della Legge n.662 del 23/12/96, e sono meglio evidenziate dalla seguente documentazione allegata alla presente denuncia:

- | | |
|---|---|
| <input type="checkbox"/> denuncia di inizio attività | <input type="checkbox"/> Piante,sezioni e prospetti in scala 1:100
relativi allo stato attuale |
| <input type="checkbox"/> titolo di proprietà | <input type="checkbox"/> Piante,sezioni e prospetti in scala 1:100
relativi allo stato finale |
| <input type="checkbox"/> scheda riassuntiva con stralcio PRG e
catastale | <input type="checkbox"/> Piante,sezioni e prospetti in scala 1:100
con demoliz./ricostr. in giallo e rosso |
| <input type="checkbox"/> fotografie | <input type="checkbox"/> relazione sugli impianti |
| <input type="checkbox"/> planimetrie in scala 1: 500 | <input type="checkbox"/> relazione sulle barriere architettoniche |
| <input type="checkbox"/> _____ | <input type="checkbox"/> relazione sulle strutture |

Il progettista
(timbro e firma)



COMUNE DI ALESSANDRIA

PROGETTAZIONE DEGLI IMPIANTI TECNICI
IN CONFORMITA' ALLA LEGGE 46/90 ED AL DPR 447/91

DICHIARAZIONE RELATIVA
AD EDIFICIO CIVILE



Il sottoscritto GEOM. GAETANO DELLA
nato a ALESSANDRIA il 31/03/68
iscritto all'Albo professionale GEOMETRI
della Provincia di ALESSANDRIA
in qualità di (1) PROGETTISTA DELLE OPERE EDILI
consapevole delle responsabilità che si assume

DICHIARA

che l'edificio civile, contenente n° 2 unità immobiliari, di proprietà di (2)

ubicata in Via TORONA n° 62
foglio 200 mappale 61 numero 3
destinata a:

- uso abitativo
 studio professionale (3) _____
 sede di persone giuridiche private (4) _____
 sede di associazione (4) _____
 circolo, convento e simili (4) _____

ai fini della legge n. 46/90 e del suo regolamento di attuazione DPR 447/91,
l'EDIFICIO CIVILE NEL SUO COMPLESSO E/O I SERVIZI CONDOMINIALI presenta/no
le seguenti caratteristiche:

SEZIONE 1

*Nel caso previsto da questa sezione, barrare la casella relativa e
passare direttamente alla Sezione 3*

Non sono previste nuova realizzazione né modificazioni di alcun tipo (ad
esclusione della ordinaria manutenzione) agli impianti dell'edificio nel suo
complesso e delle singole unità immobiliari, così come individuati dalla legge
46/90 e dal DPR 447/91

Non sono previste
(passare alla Sezione 3)

Sono previste
(passare alla Sezione 2)

SEZIONE 2

Sezione da compilare in alternativa alla Sezione 1.

1) impianti elettrici (art.1 comma 1a legge 46/90)

- a) la potenza elettrica impegnata per le utenze condominiali di uso comune dell'edificio è pari a _____ KW
- b) la centrale termica ha potenzialità pari a _____ Kcal/h
- è alimentata a gas (5) _____
- è alimentata a combustibile solido o liquido ed è classificato come compartimento antincendio di classe: _____
- > 30
- < 30
- non esiste centrale termica in quanto gli impianti di riscaldamento sono autonomi
- c) L'autorimessa è progettata per un numero di autoveicoli:
- > 9 autoveicoli
- < 9 autoveicoli
- non esiste autorimessa
- d) sono previsti box auto in numero di:
- > 9 box
- < 9 box
- non esistono box
- e) nell'edificio sono previsti impianti con lampade fluorescenti a catodo _____ freddo: _____ VA
- di potenza resa agli alimentatori _____
- non sono presenti impianti di tale tipologia

2) impianto di protezione contro le scariche atmosferiche ed impianti elettronici in genere esclusi gli impianti radiotelevisivi e le antenne (art.1 comma 1b legge 46/90)

- a) L'edificio civile presenta una altezza pari a _____ m
- b) L'edificio civile presenta un volume pari a _____ m
- c) L'edificio civile comprende al suo interno locali:
- con pericolo di esplosione (4) _____
- con maggior rischio d'incendio (4) _____
- locali ad uso medico
- nessuno di quelli sopra indicati
- d) l'unità immobiliare presenta impianti elettronici coesistenti con impianti elettrici con obbligo di progetto:
- si no non presenta impianti elettronici

3) impianti di riscaldamento e di climatizzazione azionati da fluido liquido, aeriforme, gassoso e di qualsiasi natura o specie (art.1 comma 1c legge 46/90)

- a) nell'edificio civile sono previsti impianti di riscaldamento individuali:
- si con canna fumaria collettiva ramificata
- no con canna fumaria singola

- b) nell'edificio civile è prevista l'installazione di un impianto di climatizzazione:
 sì, di potenzialità _____ frigorie/h
 no

4) impianti per il trasporto e l'utilizzazione di gas allo stato liquido o aeriforme all'interno degli edifici a partire dal punto di consegna del combustibile gassoso fornito dall'ente distributore (art.1 comma 1e legge 46/90)

- a) nell'edificio civile sono presenti impianti per il trasporto e l'utilizzazione di gas combustibili:
 sì, di potenzialità termica _____ Kcal/h o _____ KW
 no, non esistono impianti di tale tipologia
- b) nell'edificio civile sono presenti impianti per il trasporto di gas medicinali di uso ospedaliero e simili, nel caso di stoccaggi:
 sì no

5) impianti di protezione antincendio (art.1 comma 1g legge 46/90)

- a) nell'edificio civile sono presenti attività soggette al rilascio del Certificato di Prevenzione Incendi:
 sì, individuate al n° _____ del Decreto del Ministro dell'Interno 16 febbraio 1982 (G.U. n.98 del 9 aprile 1982)
 no
- b) nell'edificio civile sono presenti idranti:
 sì, in numero pari a _____ no
- c) nell'edificio civile sono presenti apparecchi di rilevamento:
 sì, in numero pari a _____ no

ALLEGA

In conformità all'art. 6 della legge 46/90 i seguenti progetti degli impianti tecnici (6), relativi all'attività di :

- installazione trasformazione ampliamento

1) impianti elettrici

- utenze condominiali di uso comune di potenza > 6 KW
 impianti condominiali a lampade fluorescenti a catodo freddo di potenza resa agli alimentatori > 1200
 impianti in locali condominiali soggetti a norme specifiche CEI (luoghi con pericolo di esplosione, luoghi a maggior rischio in caso d'incendio)
 non rientrano nei limiti dimensionali di cui all'art. 4 commi 1a e 1c del DPR 06/12/1991 n. 447

2) impianti di protezione contro le scariche atmosferiche ed impianti elettronici

- calcolo della probabilità di fulminazione
 progetto dell'impianto di protezione base e/o dell'impianto integrativo

- impianti elettronici in locali condominiali coesistenti con impianti elettrici con obbligo di progetto
- non rientrano nei limiti dimensionali di cui all'art. 4 comma 1d del DPR 06/12/1991 n. 447

3) impianti riscaldamento e di climatizzazione

- impianti di scarico fumi a canne collettive ramificate
- impianti centralizzati di climatizzazione aventi potenzialità frigorifera > 46.5 KW (40.000 frigorie/h)
- non rientrano nei limiti dimensionali di cui all'art. 4 comma 1e del DPR 06/12/1991 n. 447

4) impianti per il trasporto e utilizzazione del gas

- impianti per il trasporto e utilizzazione di gas combustibili di potenzialità termica > 34.8 KW
- impianti per il trasporto e utilizzazione di gas medicinali per uso ospedaliero e simili, in caso di stoccaggi
- non rientrano nei limiti dimensionali di cui all'art. 4 commi 1f del DPR 06/12/1991 n. 447

5) impianti di protezione antincendio

- in edifici che ospitano attività soggette a CPI
- impianti con numero di idranti < 4
- impianti con numero di sensori di rilevamento > 10
- non rientrano nei limiti dimensionali di cui all'art. 4 comma 1g del DPR 06/12/1991 n. 447

6) N° _____ schede relative agli impianti tecnologici installati nelle unità immobiliari, o parte di esse, contenute nell'edificio civile

SEZIONE 3
Sezione da compilare sempre

Il tecnico sottoscritto, premesso quanto sopra dichiarato

SI IMPEGNA

a produrre le varianti e lo stato finale del progetto prima della richiesta di agibilità/abitabilità dei locali o contestualmente alla presentazione della dichiarazione di collaudo ai sensi dell'articolo 2, comma 60, della legge 662/96.

Alessandria li,

IL TECNICO

Il sottoscritto, nella sua qualità di Committente/Proprietario per le opere/edifici in oggetto, dichiara di aver preso visione di quanto sopra, di essere a conoscenza degli obblighi previsti dalla normativa citata e di impegnarsi a comunicare ogni variazione avente rilievo ai sensi di detta normativa.

IL COMMITTENTE/PROPRIETARIO



- (1) Progettista delle opere edili e/o degli impianti
- (2) Indicare nome, cognome ed indirizzo, oppure la ragione sociale completa
- (3) Specificare l'attività professionale
- (4) Specificare l'attività
- (5) Metano - GPL
- (6) I progetti devono contenere gli schemi dell'impianto e disegni planimetrici nonché una relazione tecnica sulla consistenza e sulla tipologia dell'installazione, della trasformazione o dell'ampliamento dell'impianto stesso, con particolare riguardo all'individuazione dei materiali e componenti da utilizzare e alle misure di prevenzione da adottare: si considerano redatti secondo buona tecnica professionale i progetti elaborati in conformità alle indicazioni delle guide dell'Ente italiano di Unificazione (UNI) e del CEI (art. 4 comma 2 del DPR 06/12/1991 n. 447).

COMUNE DI ALESSANDRIA

PROGETTAZIONE DELLE OPERE ATTINENTI AL CONTENIMENTO
DEL CONSUMO ENERGETICO NEGLI EDIFICI

LEGGE 10/91
D.P.R. 412/93 così come modificato dal D.P.R. 551/99
D.M. 13.11.93
Circolare 13.12.93 n° 231/F (modulistica)

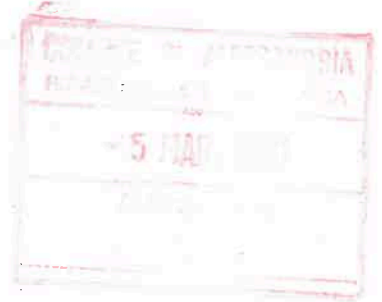

DICHIARAZIONE

Il sottoscritto GEOM. GAETANO JELLA
nato a ALESSANDRIA il 31/03/78
iscritto all'Albo professionale GEOMETRI
della Provincia di ALESSANDRIA
in qualità di (1) PROCELSIA DELLE OPERE EDILI
consapevole delle responsabilità che si assume

DICHIARA

che le opere individuate dalla richiesta/dichiarazione/comunicazione, cui la presente dichiarazione è allegata, prevedono:

(barrare la casella corrispondente)

- A edificio di nuova costruzione o in ristrutturazione
- B installazione o ristrutturazione di impianti termici in edifici esistenti
- C sostituzione di generatori di calore con valore nominale della potenza termica utile superiore a 35 kW
- D esclusiva sostituzione di generatori di calore esistenti con valore nominale della potenza termica utile inferiore a 35 kW
- E non è previsto alcun intervento tra quelli sopra elencati.

DICHIARA INOLTRE

(casi A,B,C)
che, ai sensi degli articoli 25-26-28 della legge 10/91, provvederà al deposito della prevista documentazione progettuale prima dell'inizio dei lavori

(casi D,E)
che, ai sensi della normativa indicata in epigrafe, non è necessaria la presentazione del progetto.

Il tecnico sottoscritto, premesso quanto sopra dichiarato

SI IMPEGNA

a produrre, in caso di varianti, la relativa documentazione prima della richiesta di agibilità/abitabilità dei locali o contestualmente alla presentazione della dichiarazione di collaudo ai sensi dell'articolo 2, comma 60, della legge 662/96.

Alessandria li,

IL TECNICO

Il sottoscritto , nella sua qualità di Committente/Proprietario per le opere/edifici in oggetto, dichiara di aver preso visione di quanto sopra, di essere a conoscenza degli obblighi previsti dalla normativa citata e di impegnarsi a comunicare ogni variazione avente rilievo ai sensi di detta normativa.

IL COMMITTENTE/PROPRIETARIO



(1) Progettista delle opere edili e/o degli impianti

COMUNE DI ALESSANDRIA

PROGETTAZIONE DEGLI IMPIANTI TECNICI
IN CONFORMITA' ALLA LEGGE 46/90 ED AL DPR 447/91

DICHIARAZIONE RELATIVA AGLI IMPIANTI DI PROTEZIONE DALLE SCARICHE ATMOSFERICHE

Il sottoscritto GEOM. GAETANO VELLA
iscritto all'Albo professionale GEOMETRI
della Provincia di ALESSANDRIA
in qualità di PROGETTISTA DELLE OPERE EDILI

ai sensi di quanto previsto dalla legge n. 46/90 e dal DPR 447/91 per gli impianti di protezione dalle scariche atmosferiche (art. 1, comma 1, lettera b della legge),

DICHIARA

che per l'edificio destinato a ABITAZIONE
ubicato in SPINETA P.G.O.
foglio 200 mappale 81

pur risultando superati i limiti dimensionali previsti dall'art. 4, comma 1, lettera d) del DPR 447/91 per l'obbligo di progetto dell'impianto di protezione dalle scariche atmosferiche,

effettuate le opportune valutazioni ai sensi

- della norma CEI 81-1² (Protezione delle strutture contro i fulmini)
 altra normativa (citare) _____

l'edificio risulta "autoprotetto" e pertanto non si ritiene necessaria l'installazione di impianti di protezione dalle scariche atmosferiche.

Alessandria li, 3/03/2001



NOTE PER LA COMPILAZIONE

Il presente modulo è da utilizzare in allegato alla dichiarazione relativa agli impianti soggetti all'applicazione della legge 46/90, qualora:

- risultino superati i limiti dimensionali per l'obbligo di progetto degli impianti di protezione dalle scariche atmosferiche (edifici di volume superiore a 200 mc dotati di impianti elettrici soggetti a normativa specifica CEI o edifici con volume superiore a 200 mc ed altezza superiore a 5 metri)
- risulti verificata la non necessità di installazione di specifico impianto di protezione.

¹ Progettista delle opere edili e/o degli impianti

² Per edifici di tipo ordinario, si vedano in particolare l'allegato F (Scelta misure di protezione) e l'allegato G (Procedura semplificata per la scelta delle misure di protezione) della norma citata.

RELAZIONE SULLE STRUTTURE

In relazione agli interventi strutturali compresi nel progetto edilizio in oggetto, il sottoscritto progettista, dichiara quanto segue:

Le fondazioni saranno del tipo: *NON PREVISTE* e verranno realizzate in / nel rispetto delle prescrizioni del D.M. 21.01.81 e delle altre normative vigenti riguardanti tale settore.

Le strutture portanti verticali saranno in : *NON PREVISTE*

Le strutture portanti orizzontali saranno realizzate in *NON PREVISTE*

I solai saranno realizzati in *NON PREVISTI*



In particolare il tecnico scrivente dichiara che nell'intervento in oggetto *NON E PREVISTA* (1) la realizzazione di opere in conglomerato cementizio armato o in struttura metallica di cui all'Art.1 della legge n.1086 del 5/11/71;

IL PROGETTISTA

(Timbro e firma)

(1) “è prevista” oppure “non è prevista”



ALLEGATO FOTOGRAFICO

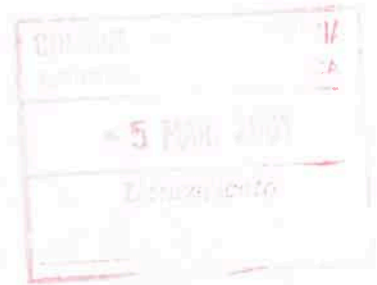

Geom. Gaetano Vella

Via Palestro n° 24 - 15100 Alessandria
Tel. Fax 0131-265455 E-mail: gaetanovella@iol.it
P.IVA 01689650065

COMMITTENTE : **BALACHIA SAM E FRACCHIA BARBARA**

OPERA : **DENUNCIA DI INIZIO ATTIVITA' PER DIVERSA DISTRIBUZIONE INTERNA SENZA MODIFICA DI SAGOMA O DI PROSPETTO**

SCALA : _____

IL PROGETTISTA _____



IL COMMITTENTE _____

Balacha Sam
Fracchia Barbara

RELAZIONE SUGLI IMPIANTI

-Ai fini dell'applicazione delle prescrizioni della legge 10 del 9.1.1991, ed in particolare all'obbligo di presentazione della documentazione prevista dall'art.28 da redigere conformemente ai modelli approvati con decreto del Ministero dell'Industria del 13.12.1993, si precisa che l'intervento in oggetto prevede:

- A) Edifici di nuova costruzione o in ristrutturazione;
- B) Installazione o ristrutturazione di impianti termici in edifici esistenti;
- C) Sostituzione di generatori di calore con valore nominale termico utile superiore a 35 KW;
- Interventi manutentivi sugli impianti non rientranti nelle precedenti casistiche.

-Ai fini della verifica degli impianti previsti dalla legge n.46 del 5.3.90 "Norme per la sicurezza degli impianti" e relativo regolamento di attuazione emanato con D.P.R. n.447 del 6.12.1991, viste le disposizioni contenute nelle suddette normative ed in particolare gli artt.6 e 12 della Legge 46/90 e l'art.4 D.P.R. 447/91, si dichiara che:

! ! gli interventi sugli impianti compresi nei lavori in oggetto non rientrano in alcuno dei casi per i quali è da ritenersi obbligatoria la presentazione, contestuale al progetto edilizio, del progetto degli impianti;

oppure;

contestualmente al progetto edilizio, viene presentato il progetto degli impianti redatto da _____

IL PROGETTISTA
(timbro e firma)

DICHIARAZIONE DI CONFORMITA' ALLA NORMATIVA IN MATERIA DI BARRIERE ARCHITETTONICHE

Il sottoscritto progettista dichiara la conformità degli elaborati allegati alla legge 13/89 e D.M. 14.6.89 n.236, ed in particolare che nell'intervento in progetto sono soddisfatti i seguenti requisiti:

- ADATTABILITA'
- VISITABILITA'
- ACCESSIBILITA'

Per quanto riguarda il requisito di accessibilità, di rimanda alla relazione specifica contenente la descrizione delle soluzioni progettuali e gli accorgimenti tecnico-strutturali, impiantistici e dei materiali previsti a tale scopo.

IL PROGETTISTA
(timbro e firma)



COMUNE DI ALESSANDRIA
 RIPARTIZIONE URBANISTICA
 - 5 MAR. 2001
 L'Incaricato

Geom. Gaetano Vella
 Via Palestro n.24 - 15100 Alessandria
 Tel. e Fax 0131-265455
 P.IVA - 01689650065

Committente	Disegno
[REDACTED]	Tavola n°1
Opera	Scala
D.I.A. per modifiche interne senza modifiche di prospetto	1:100
Oggetto	Data
STATO ATTUALE : piante, prospetti, sezione	1/03/2001
Progettista	Committente
[REDACTED]	[REDACTED]

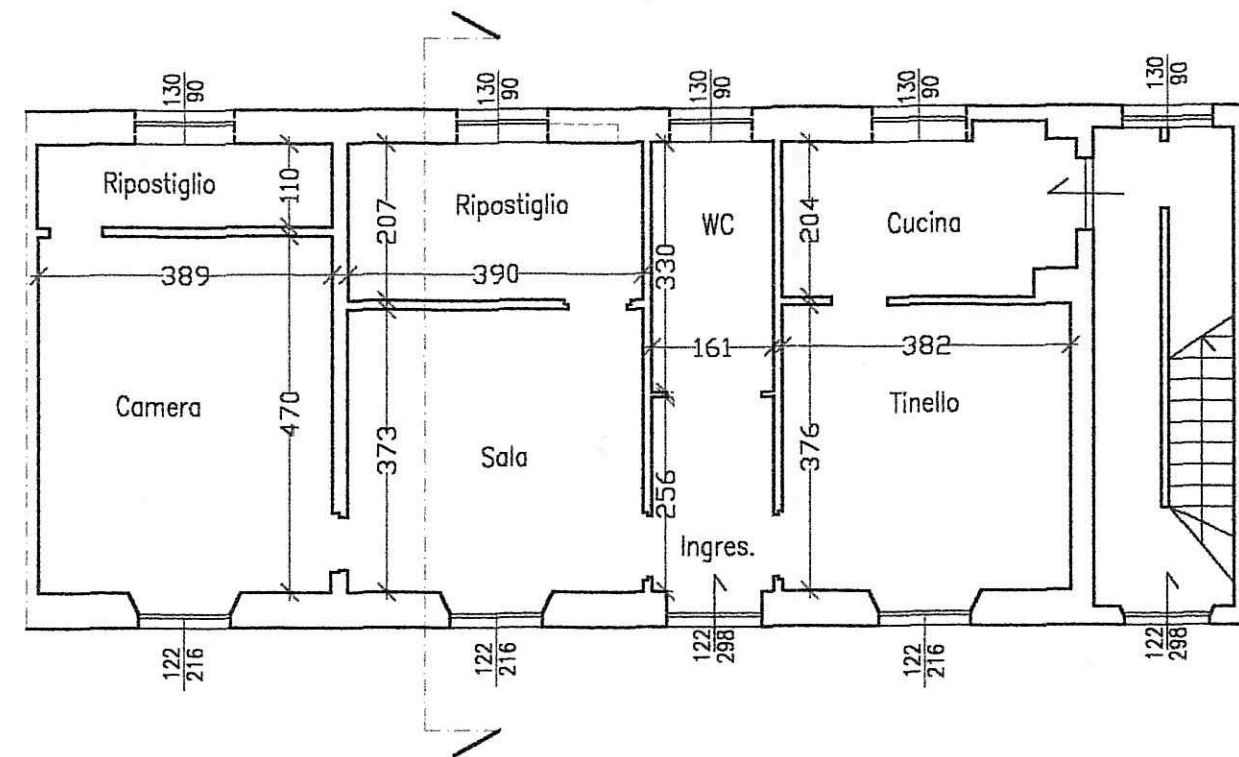

PIANTA PIANO TERRA

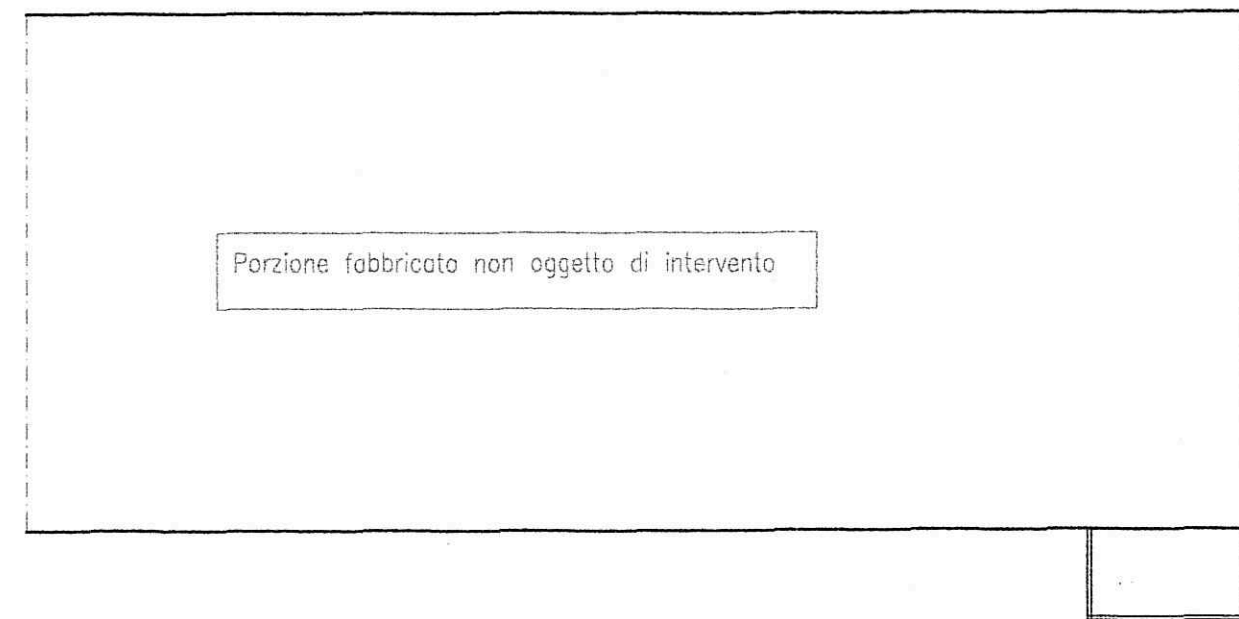

PIANTA PIANO PRIMO

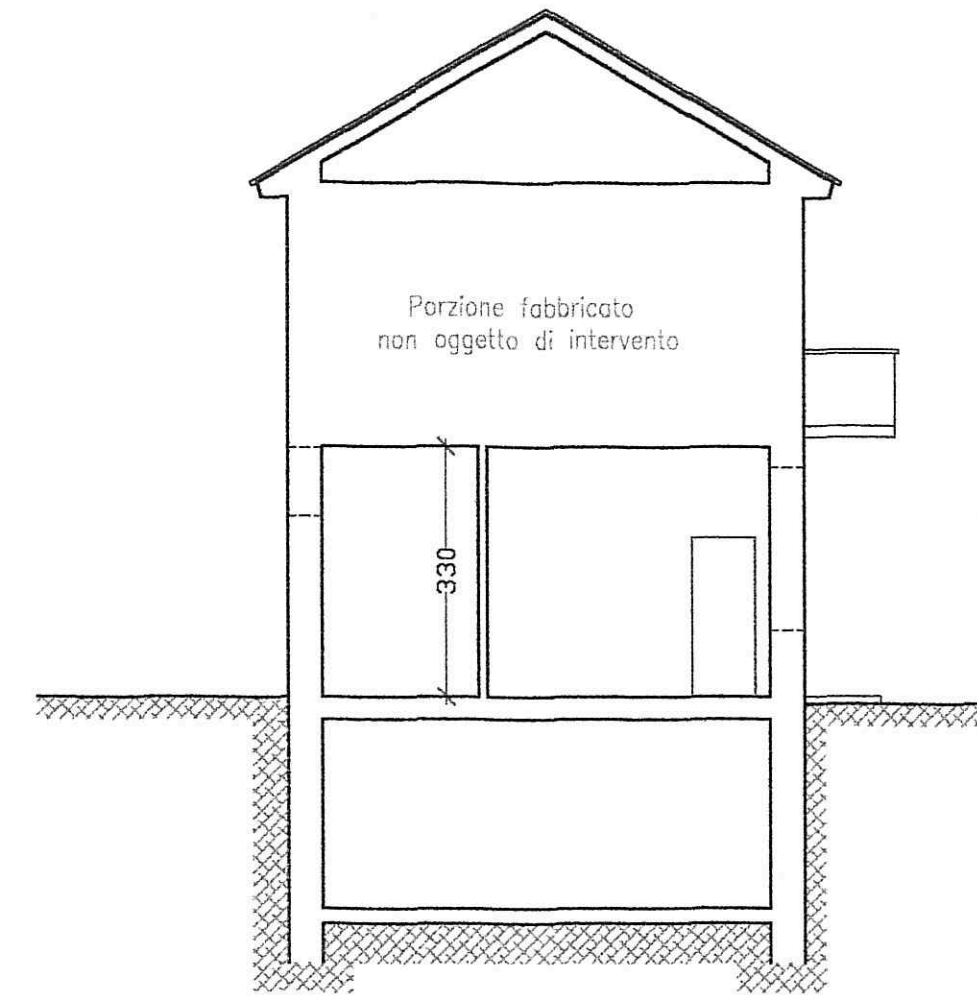

SEZIONE

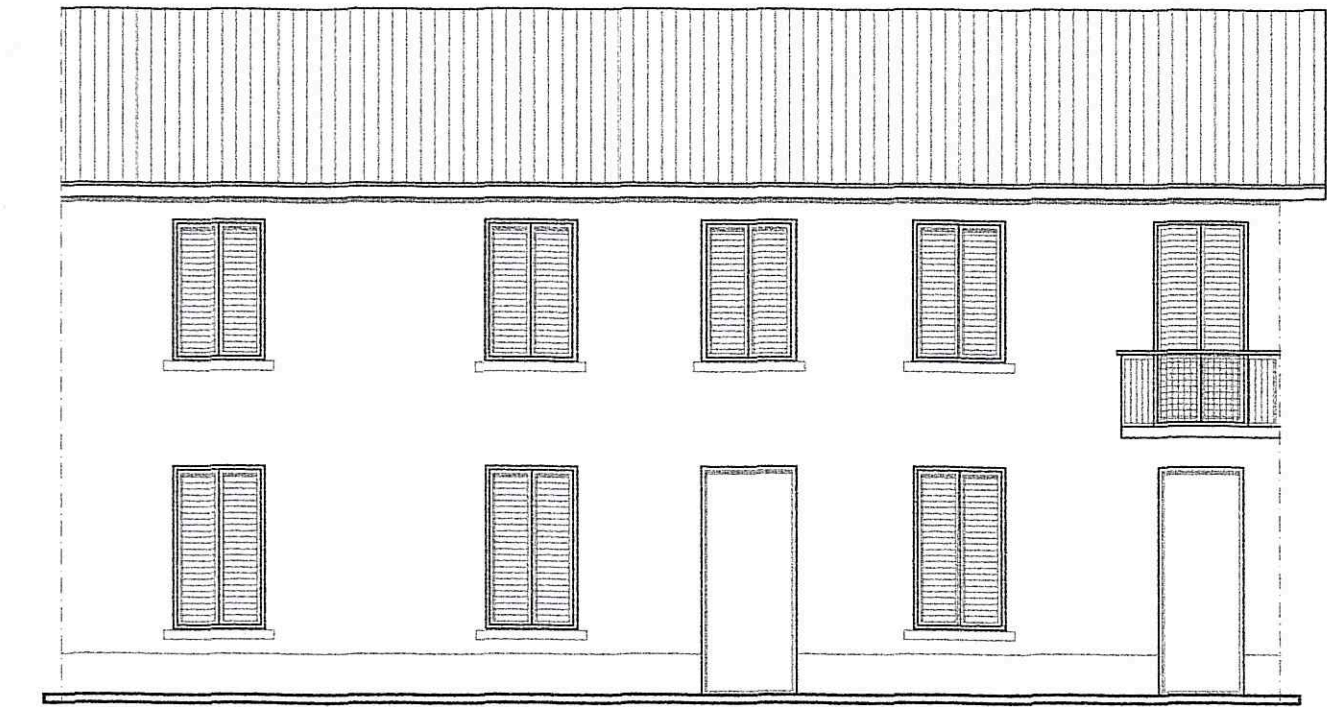

PROSPETTO FRONTALE

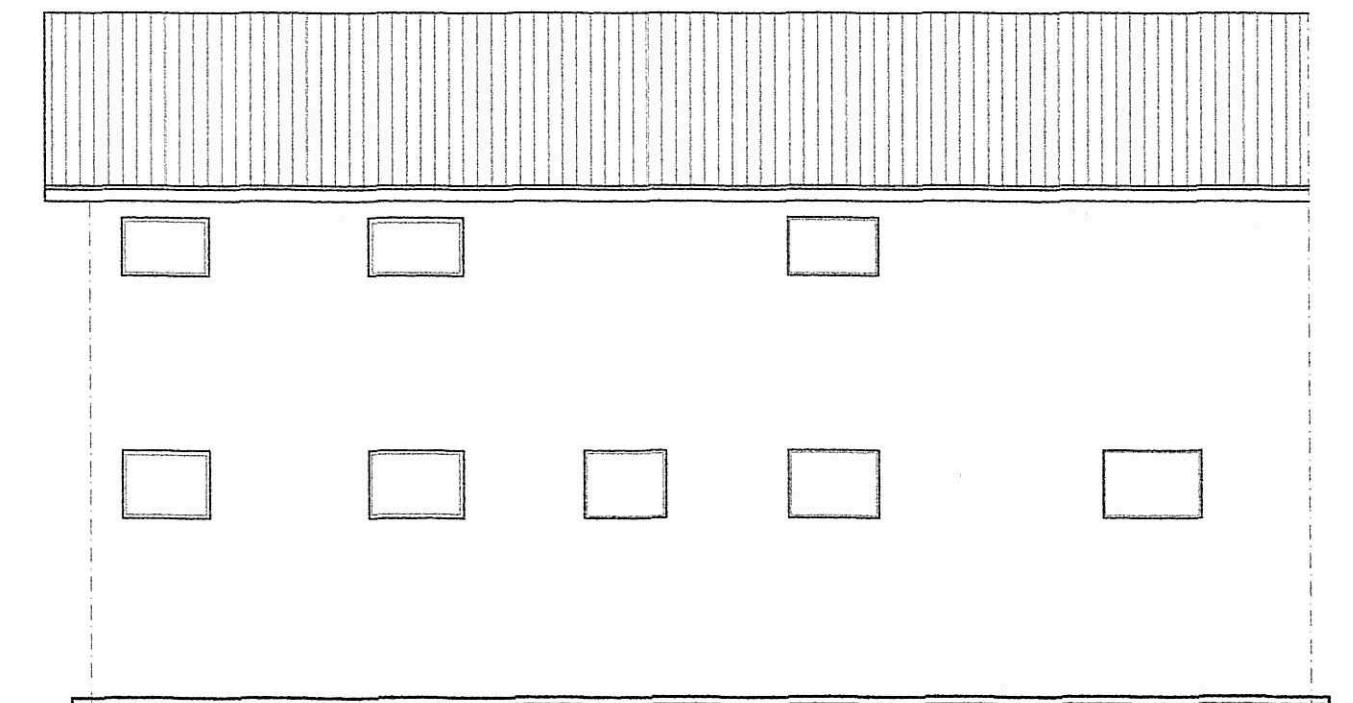

PROSPETTO RETRO

COMUNE DI ALESSANDRIA
 RIPARTIZIONE URBANISTICA
 5 MAR. 2001
 Incasato

Demolizione
 Ricostruzione

Geom. Gaetano Vella
 Via Palestro n.24 - 15100 Alessandria
 Tel. e Fax 0131-265455
 P.IVA - 01689650065

Committente: [redacted] Disegno: **Tavola n°2**
 Opera: D.I.A. per modifiche interne senza modifiche di prospetto Scala: 1:100
 Oggetto: **VARIANTE** piante, prospetti, sezione Data: 1/03/2001
 Progettista: [redacted]

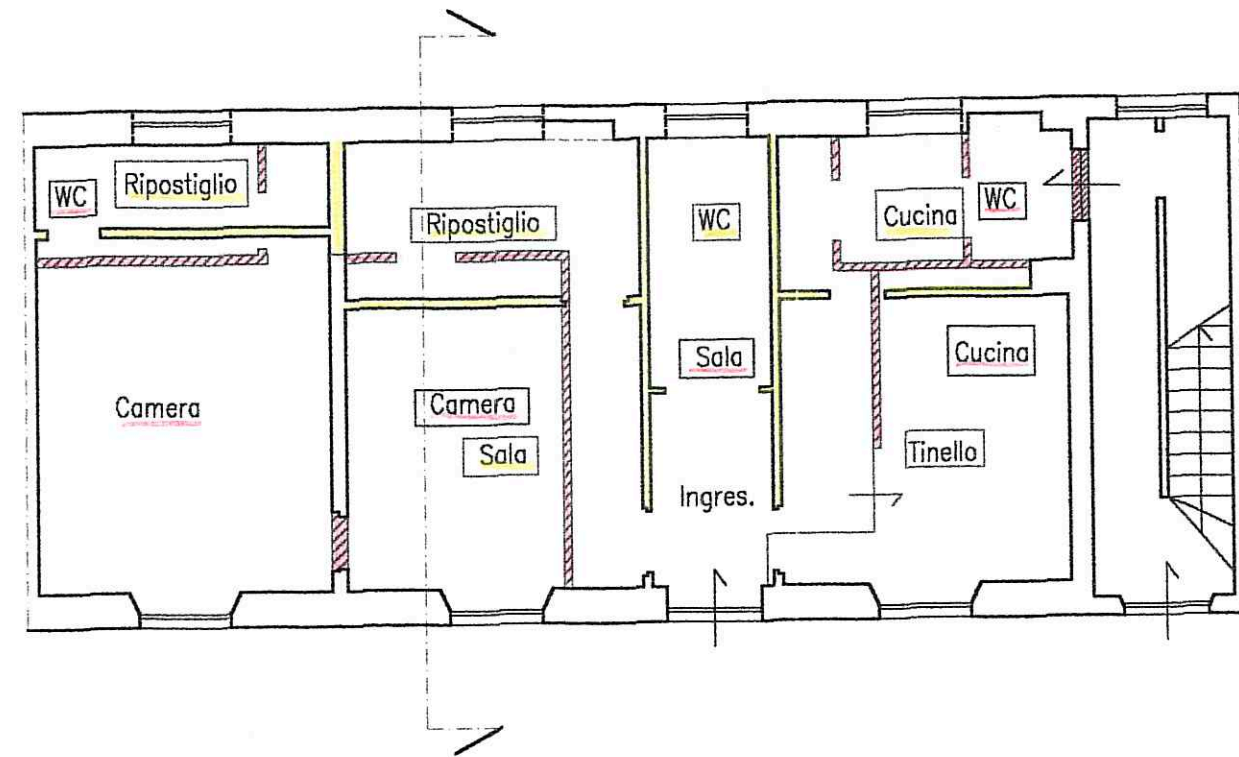

PIANTA PIANO TERRA

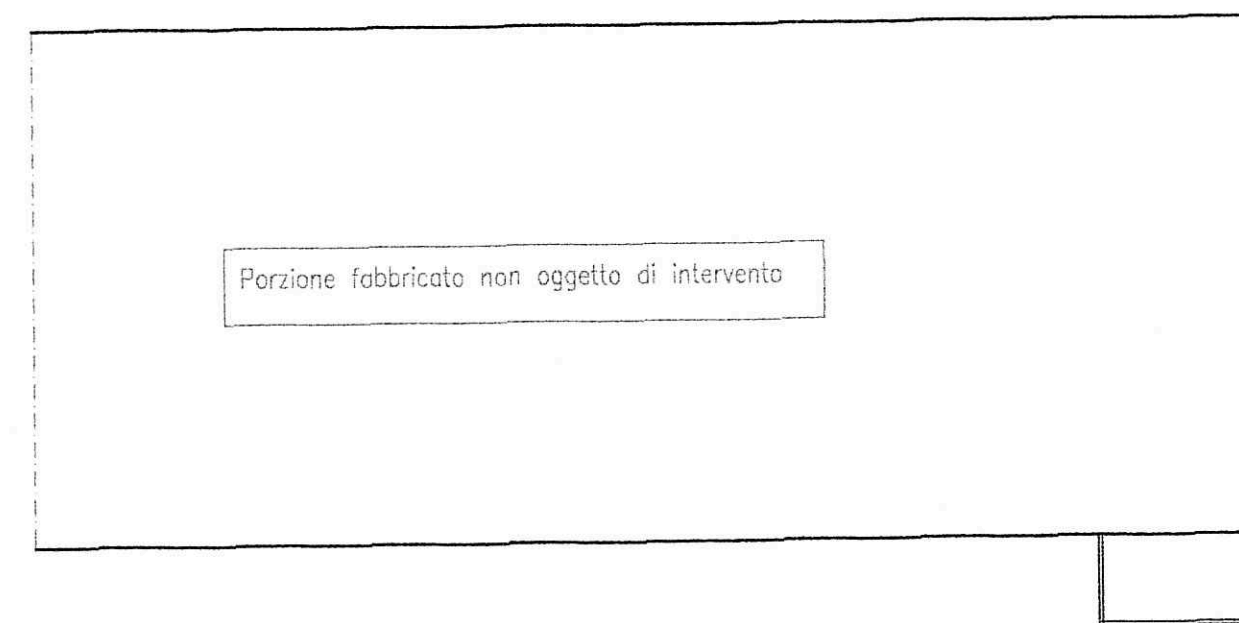

PIANTA PIANO PRIMO

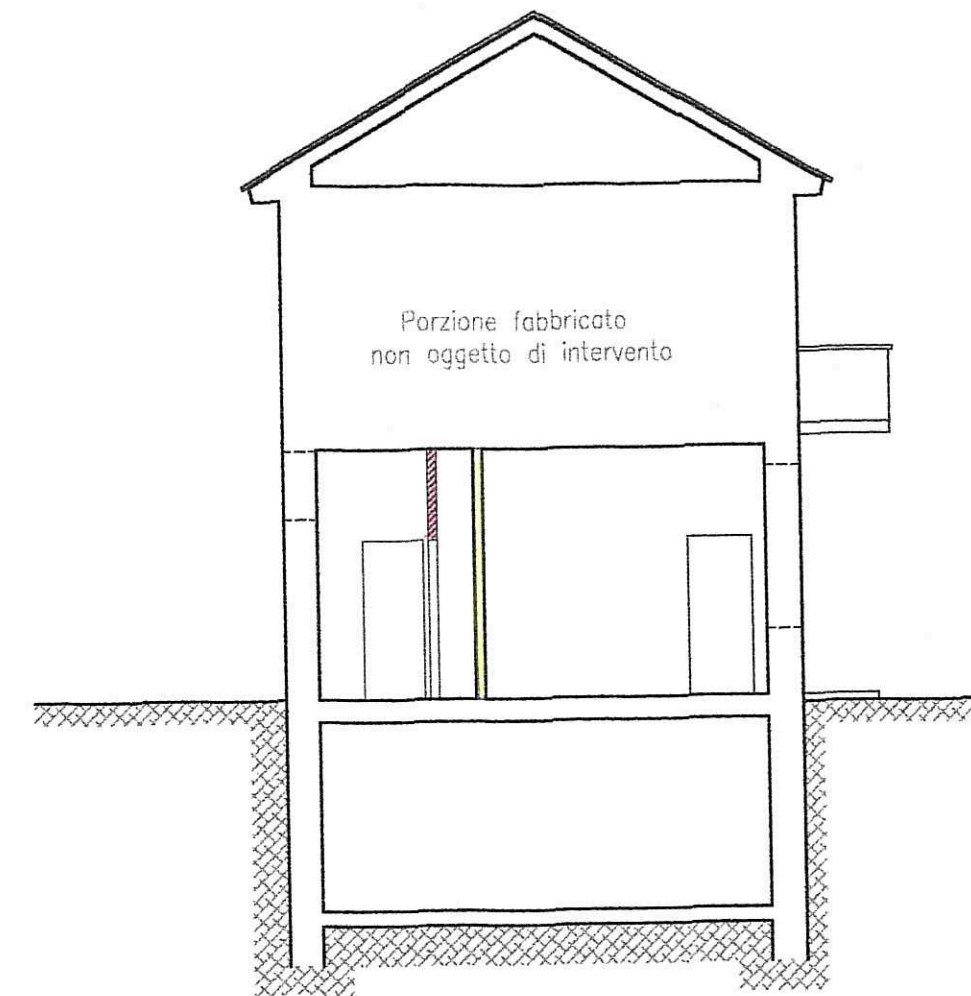

SEZIONE

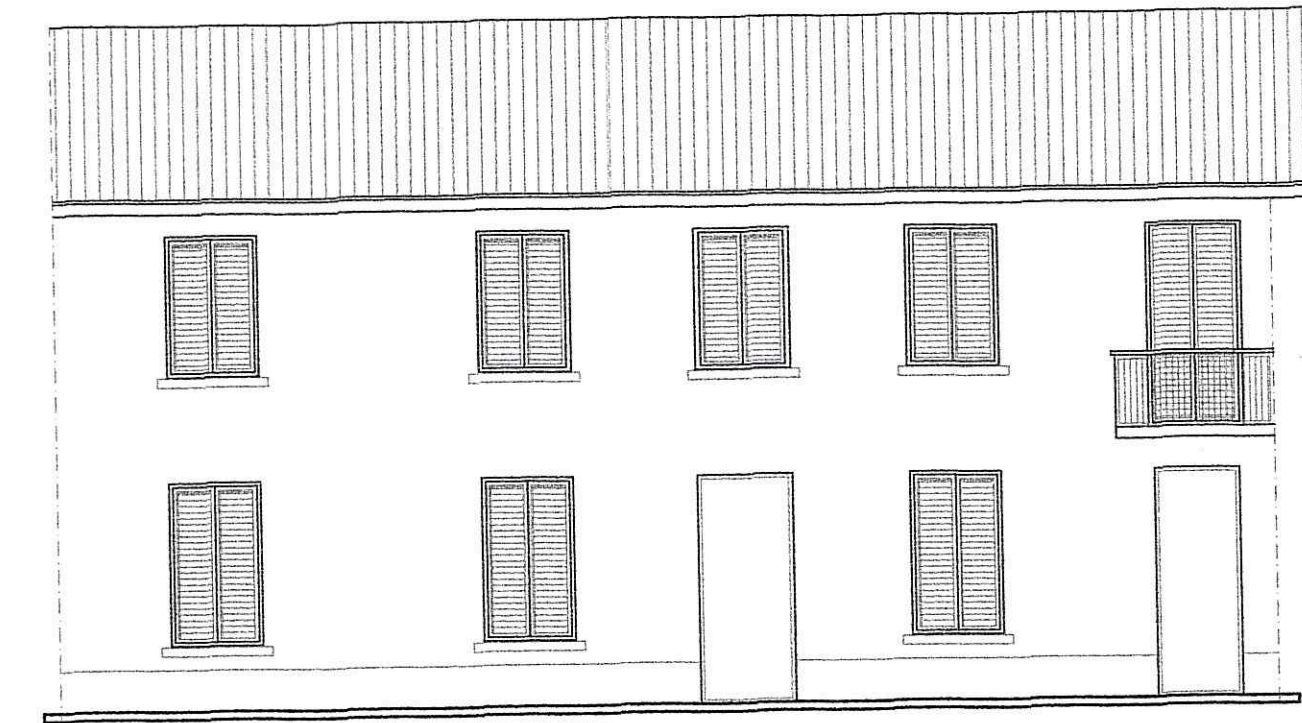

PROSPETTO FRONTALE

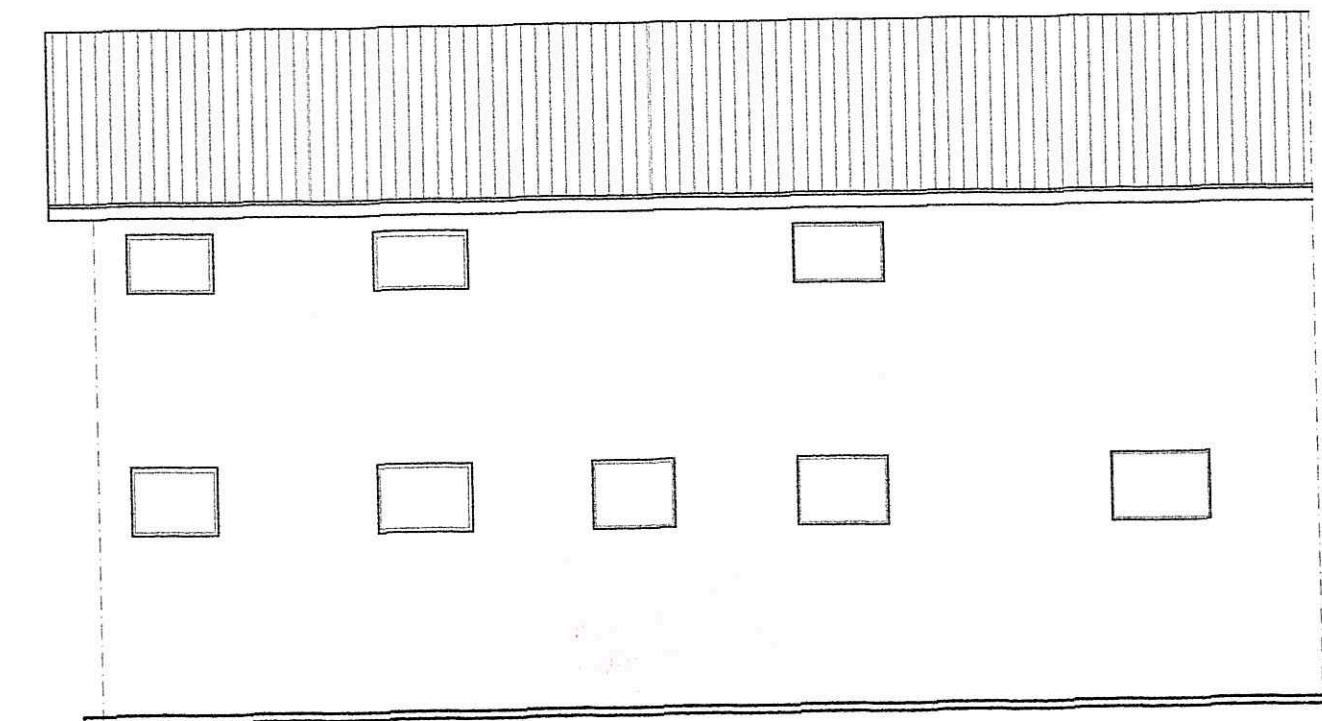

PROSPETTO RETRO

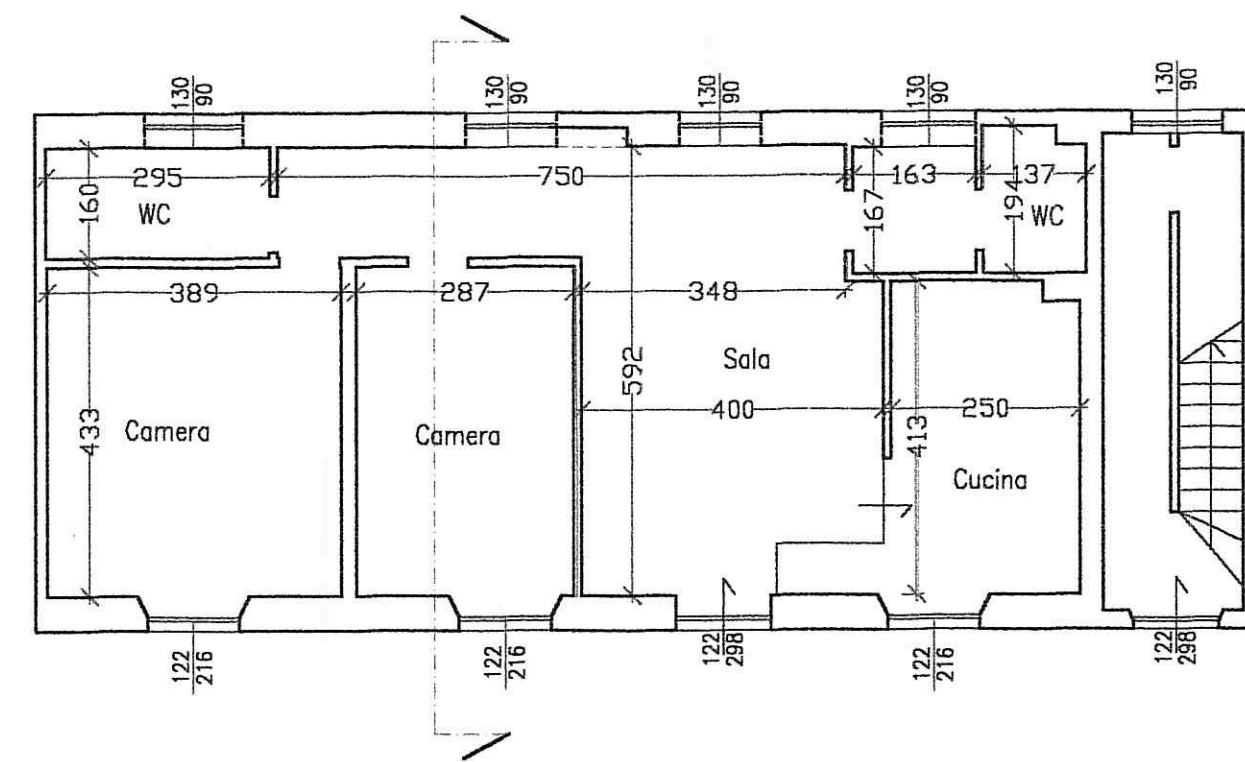

PIANTA PIANO TERRA

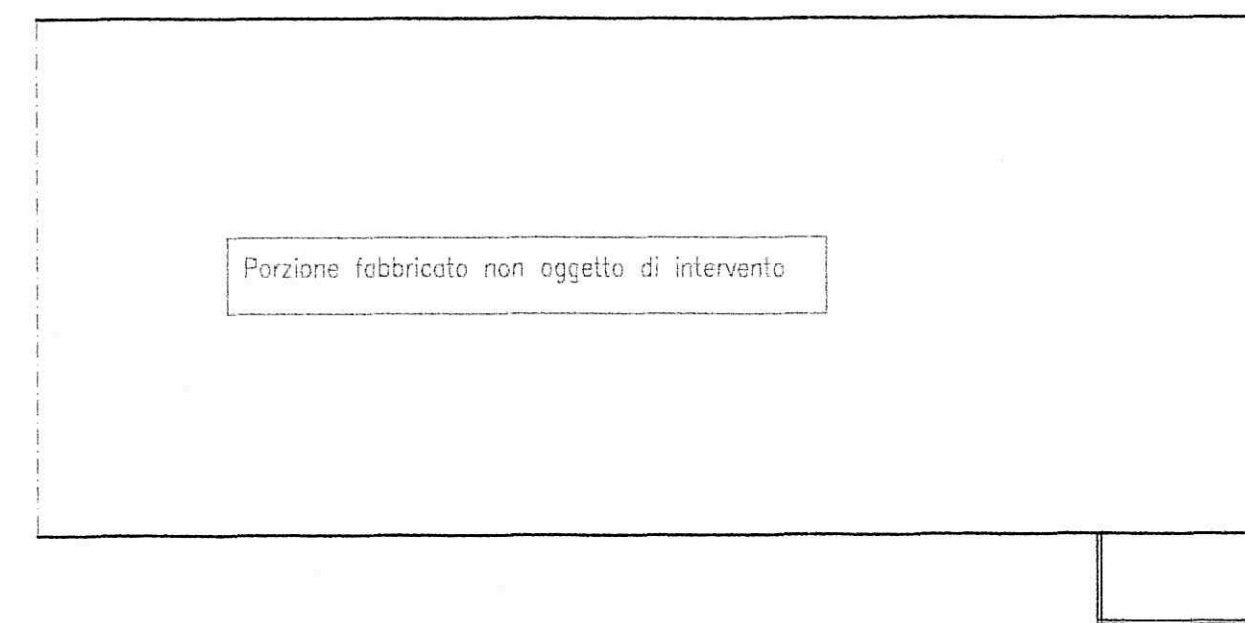

PIANTA PIANO PRIMO

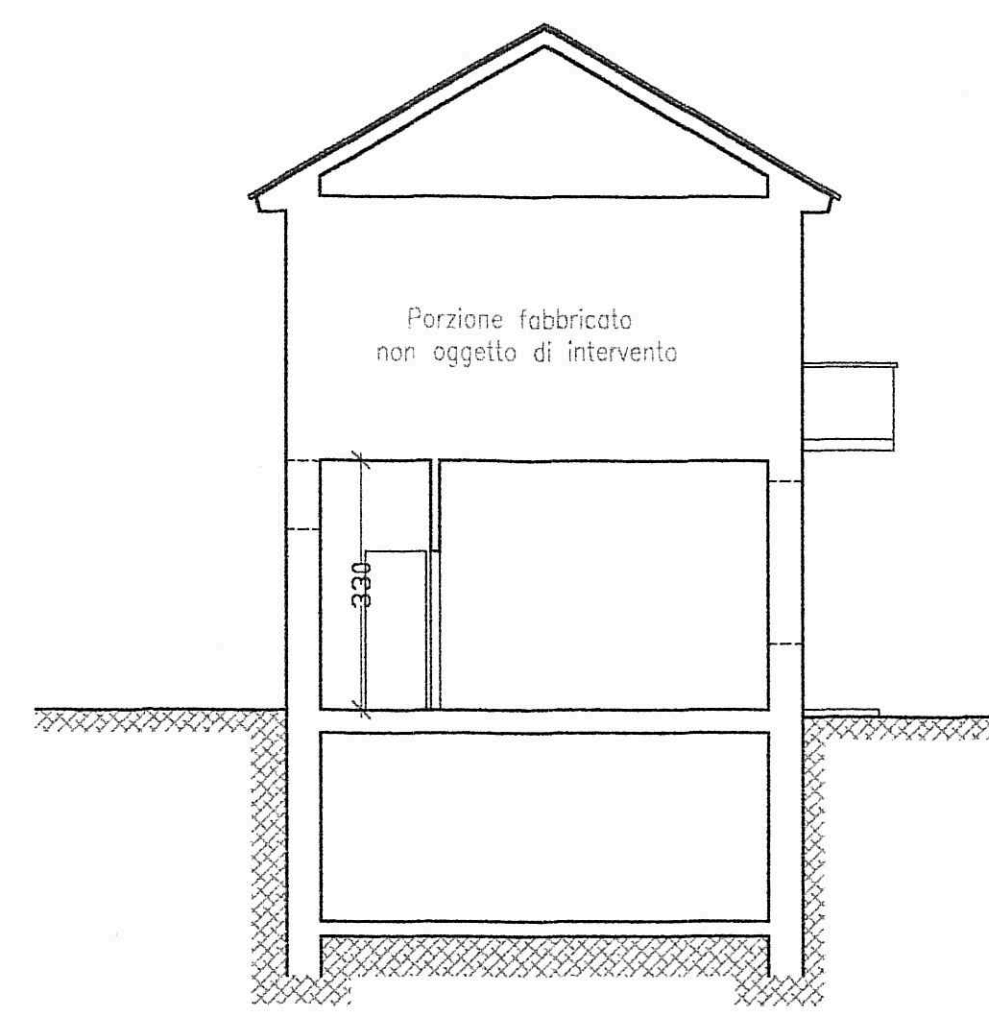

SEZIONE

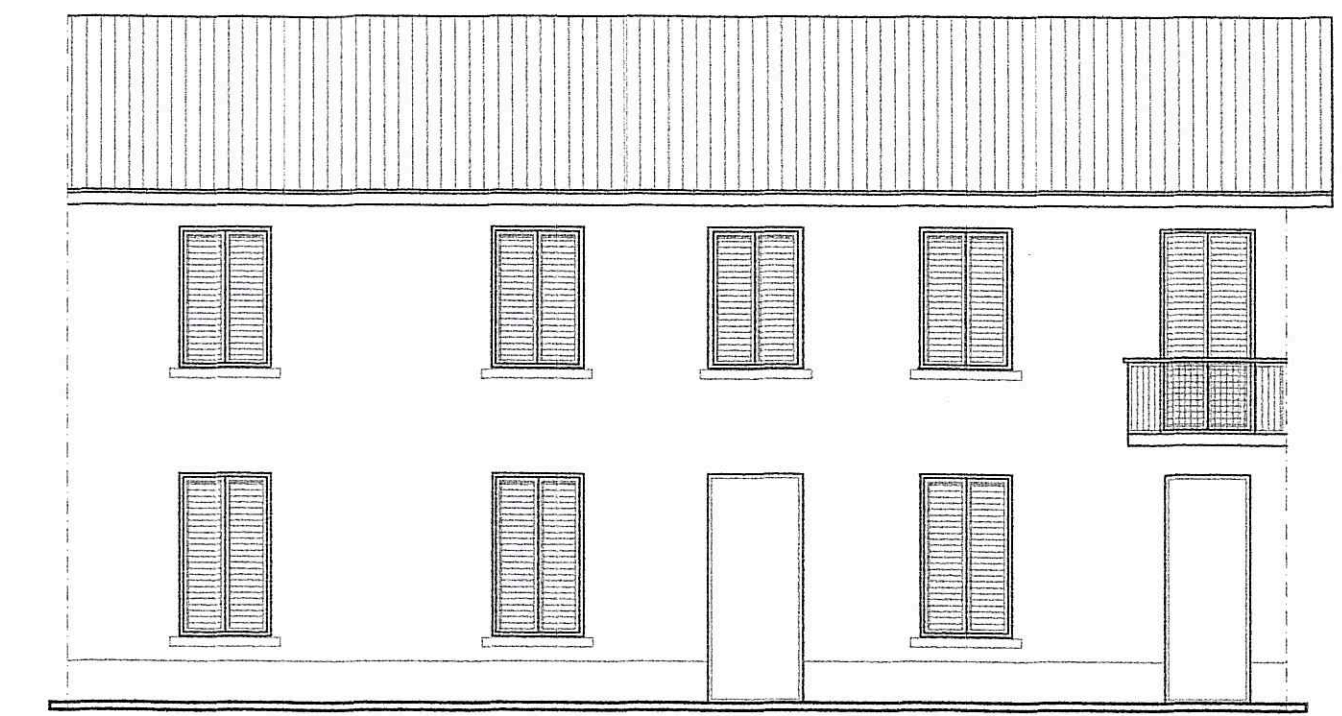

PROSPETTO FRONTALE

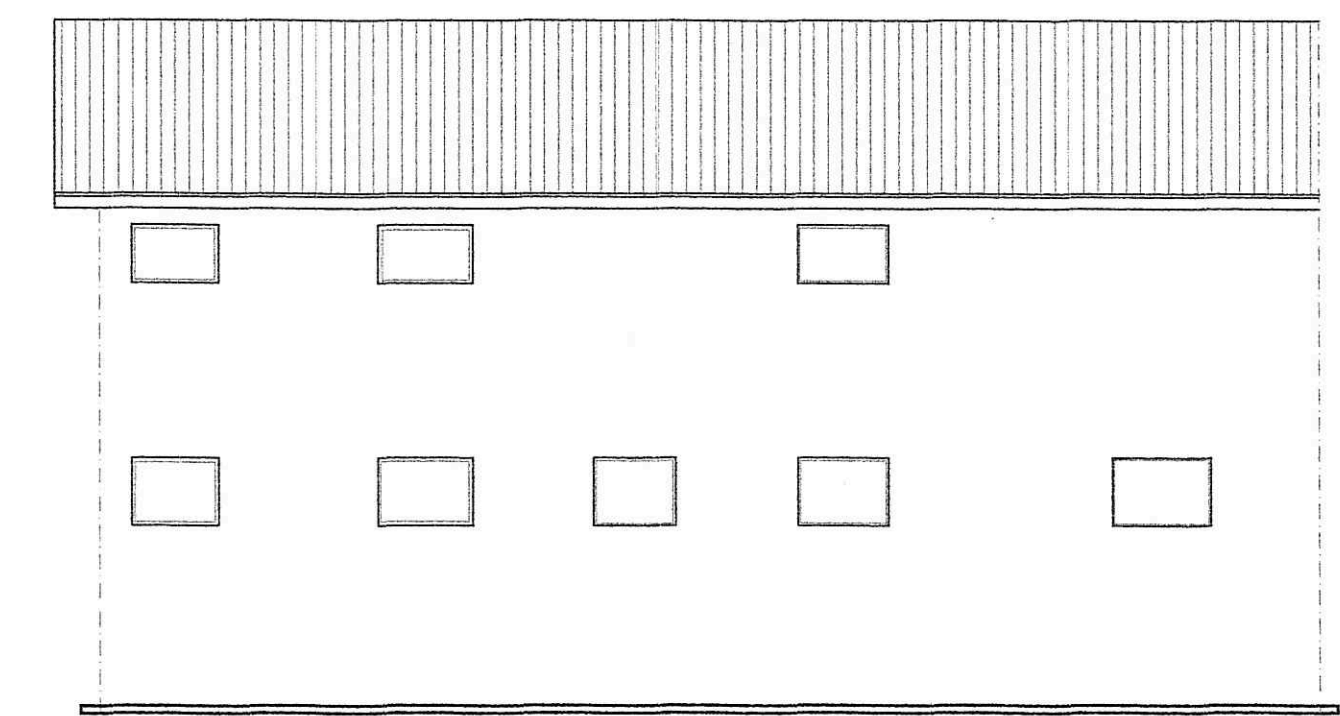

PROSPETTO RETRO



Geom. Gaetano Vella
 Via Milano n.36 - 15100 Alessandria
 Tel. e Fax 0131-265455
 P.JVA - 01689650065

Com. [REDACTED]	Disegno Tavola n°3
Opera D.I.A. per modifiche interne senza modifiche di prospetto	Scala 1:100
Oggetto STATO FINALE : piante, prospetti, sezione	Data 1/03/2001
Progettista [REDACTED]	