



TRIBUNALE DI ALESSANDRIA

ESECUZIONE IMMOBILIARE N° 71/2025

Del Tribunale di Alessandria

Contro



Promossa da

INTESA SANPAOLO S.P.A.

ALLEGATO 3

- Documentazione urbanistica ed edilizia

Giudice

Dott. ssa Elisabetta Bianco

C.T.U.

Dott. arch. Roberto Massone



Voghera, 16 Settembre 2025

REGIONE PIEMONTE

PROVINCIA di ALESSANDRIA

COMUNITA' MONTANA
delle valli Curone-Grue-Ossona

COMUNE di
POZZOL GROPPO

III VARIANTE GENERALE P.R.G.I.

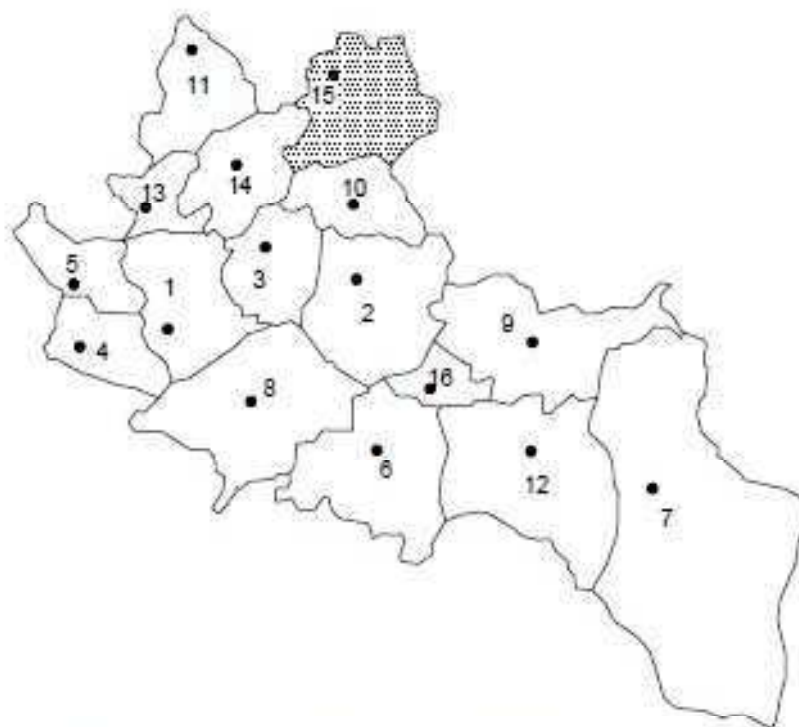

- 1 - Avolasca
- 2 - Brignano Frascata
- 3 - Casasco
- 4 - Castellania
- 5 - Costa Vescovato
- 6 - Demice
- 7 - Fabbrica Curone
- 8 - Garbagna
- 9 - Gremiasco
- 10- Momperone
- 11- Monleale
- 12- Montacuto
- 13- Montegioco
- 14- Montemarzino
- 15- POZZOL GROPPO
- 16- San Sebastiano Curone

Titolo:
AZZONAMENTO

..... San Lorenzo
..... Vignole

Cascinassa
Cignolo
Osteria Nuova
Monticelli



Tavola:
4.15.1

Scala:
1:5000

Data:
aprile 00

Aggiornamenti:
febbraio 02

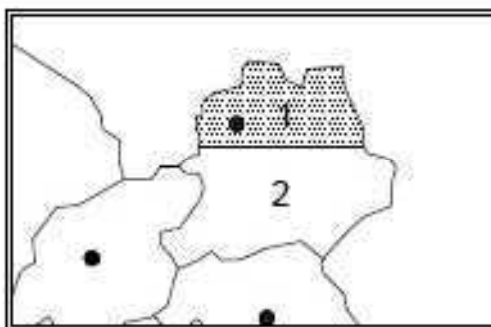
I PROGETTISTI:

O. BRACCIFORTI - Architetto
C. DELLACASA - Architetto
G. DELLACASA - Ingegnere - Architetto

COLLABORATORE

R. AMISANO - Geometra

IL SEGRETARIO:

IL RESPONSABILE DEL SERVIZIO URBANISTICO:

LEGENDA

Art. N.d.A.

	Nucleo Antico di interesse storico ambientale	14
	Aree di Recupero di tipo Misto (RM)	15
	Aree di Completamento di tipo Misto (CM)	16
	Aree di Sviluppo Residenziale (SR)	19.1
	Aree Agricole	25
	Edifici con caratteristiche tipologiche rurali soggetti a recupero speciale (RS)	25
	Aree per impianti sportivi privati esistenti (ISPE)	28
	Aree per impianti socio-assistenziali (SA)	29
	Aree per Spazi Pubblici	30
	Limite fasce di rispetto cimiteriale	32
	Limite fasce di rispetto stradale e fluviali	32
	Limite fasce di rispetto imp. tecn. presa acqua	32
	Limite fasce di rispetto imp. tecn. Imhoff	32
	Aree a Verde Privato vincolato (VP)	35
	36.....
	Zone a Vincolo Idrogeologico (VI)	39
	Edifici Pubblici	
	Impianto Tecnologico presa acqua	
	Impianto Tecnologico Imhoff	
	Limite aree soggette all'art.146, c.1, lett.c) del D.Lgs.490/99	
	Limite aree boscate	

P.R.G.I. VIGENTE
III VARIANTE GENERALE SCALA 1: 5.000

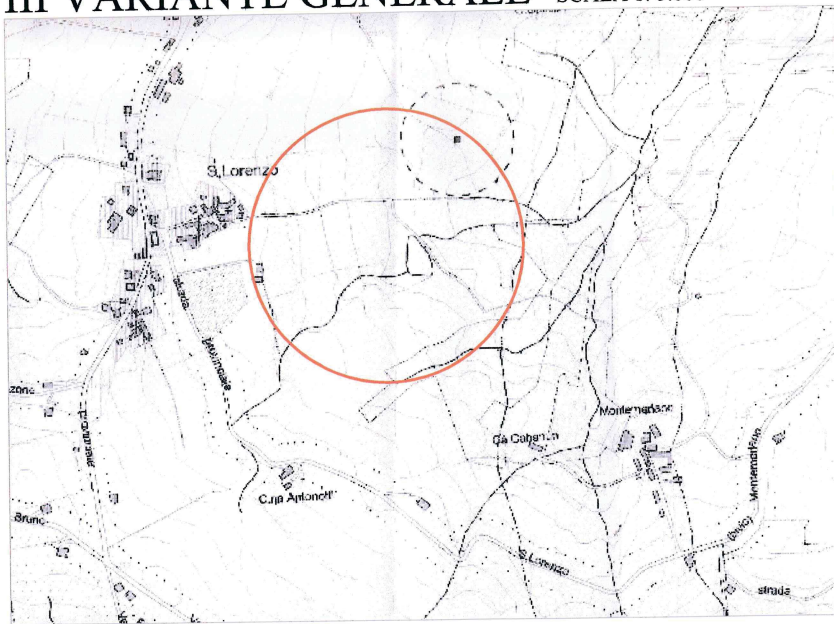

LEGENDA

- | | | | |
|--|--------------------------------|--|-------------------------------------|
| | Terreni accorpati in Proprietà | | Chiudende Zoot. Recinzioni in Legno |
| | Perimetro Terreni in proprietà | | Oper Ing. Natur. Palificate ecc. |
| | Terreni in Conduzione | | |
| | Fondazioni | | |

STRALCIO PLANIMETRO

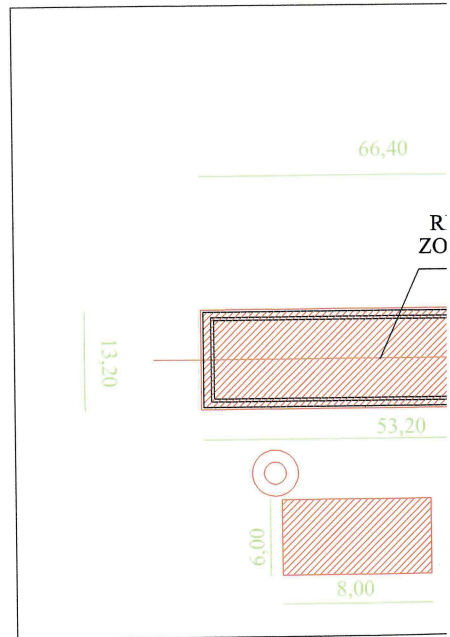

COMUNE di POZZOL GROPPO
 TABELLA DEGLI
 IDENTIFICATIVI CATASTALI

Catasto	Foglio	Mappale	Sup.
N.C.T.	4	231	1.32.30
N.C.T.	4	89	0.56.80
TOTALE			1.89.10

NT

COMUNE DI POZZOL GROPPO

Prov. di Alessandria

Via San Lorenzo n° 1 - 15050 POZZOL GROPPO



UFFICIO TECNICO

PERMESSO DI COSTRUIRE

N° 1 in data 02/09/2011

IL RESPONSABILE DEL SERVIZIO



Vista la richiesta del Sig. CESARANI PAOLO nato a Voghera il 12/01/4982 residente a Pozzol Groppo via Osteria Nuova n. 12/A c.f. CSR PLA 82A12 M109H in qualità di imprenditore agricolo iscritto alla Camera di Commercio di Alessandria pos. n. 239400 ed affittuario dei terreni intestati al Sig. Cassetti Gino Salvatore nato a Cervignano del Friuli (UD) il 10/09/1945 e residente a Vigevano, per la costruzione di numero due strutture in lamellare, una di mq 660,00 da adibire a ricovero zootecnico e l'altra di mq 300,00 da adibire a ricovero attrezzi e scorte: le due strutture si collegano direttamente con l'incastro dei tetti in modo d'avere tutti i passaggi e collegamenti al coperto, ne lotto ubicato in località San Lorenzo e censito al Fg. 4 mappali n. 231 e 89;

Visti gli atti istruttori con particolare riferimento a quelli dell'ufficio tecnico comunale;

Visti gli elaborati grafici a tal fine predisposti dal dott. Agr. Cesare Giordano con studio in Alessandria via Merula n. 8 iscritto all'ordine di Alessandria pos. n. 115;

Visti i regolamenti comunali d'igiene e polizia urbana.

Viste le Leggi n° 1150 del 17/08/1942, n° 765 del 06/08/1967 e n° 10 del 28/01/1977 e s.i.m.;

Visto il T.U. N° 380/2001;

Visto lo strumento urbanistico vigente;

Visto il parere favorevole dell' ASL AL in data 01/08/2011 a prot. n. 73552 a condizione che:

- i locali anti wc, wc e spogliatoi privi di areazione naturale dovranno essere dotati di idoneo impianto di aspirazione forzata in grado di garantire un coefficiente di ricambio d'aria pari a 5 vol/h se in espulsione continua e 10 vol/h se in intermittente a comando adeguatamente temporizzato in modo da assicurare n. 3 ricambi d'aria completi ad ogni utilizzo e collegato all'interruttore dell'illuminazione;
- deve essere conseguita l'autorizzazione allo scarico dei reflui civili ai sensi del D.Lgs 156/06 LR 13/90, LR 6/2003 DGR 13-9588 del 09/06/2003.

VISTO lo studio geologico-tecnico redatto dal dott. geologo Mario Repregosi con studio in Tortona con studio Tortona via Bidone 17 iscritto all'Ordine della Regione Piemonte posizione n.

194 accertante la compatibilità dell'intervento proposto con l'equilibrio idrogeologico del territorio;

Visto che detto intervento edilizio non è soggetto al contributo di cui all'art. 16 e seguenti del T.U. 380/2001 e pertanto è stato presentato atto di vincolo di destinazione data 29/07/2011 rep.95897 racc 22700 del Notaio Dr. Ottavio Pilotti di Tortona;

PRESCRIZIONI ED AVVERTENZE GENERALI:

- dovranno trovare applicazione tutte le norme sulla prevenzione degli infortuni sul lavoro;
- i diritti dei terzi dovranno essere salvi, riservati e rispettati in ogni fase dell'esecuzione dei lavori;
- deve evitarsi in ogni caso di ingombrare le vie e gli spazi pubblici adiacenti e debbono essere adottate tutte le cautele atte a rimuovere ogni pericolo di danno a persone e a cose;
- per eventuali occupazioni di aree e spazi pubblici è necessaria l'apposita autorizzazione dell'ufficio comunale;
- per manomettere il suolo pubblico (allacciamenti fognatura, acquedotto, ecc.) il costruttore dovrà munirsi di speciale autorizzazione dell'ente competente;
- il luogo destinato alla costruzione di cui trattasi dovrà essere recintato lungo i lati prospicienti le vie, le aree o gli spazi pubblici a norma di Legge;
- è assolutamente vietato apportare modifiche di qualsiasi genere al progetto approvato, pena i provvedimenti e l'applicazione delle sanzioni comminate dalla Legge;
- dovranno, infine, essere osservate le norme e disposizioni sulle opere in conglomerato cementizio normale e precompresso ed a strutture metalliche; prima dell'inizio dei lavori dovrà essere collocata, all'esterno del cantiere, ben visibile al pubblico, una tabella con le indicazioni di legge sul cantiere;
- entro 5 giorni dall'inizio dei lavori dovrà essere comunicato all'ufficio tecnico comunale il nominativo dell'impresa con allegato D.U.R.C. e verifica l'idoneità tecnico-professionale dell'impresa affidataria, delle imprese esecutrici e dei lavoratori autonomi in relazione alle funzioni o ai lavori da affidare, con le modalità di cui all'allegato XVII, dichiarazione dell'organico medio annuo, distinto per qualifica, corredata dagli estremi delle denunce dei lavoratori effettuate all'Istituto nazionale della previdenza sociale (INPS), all'Istituto nazionale assicurazione infortuni sul lavoro (INAIL) e alle casse edili, nonché una dichiarazione relativa al contratto collettivo stipulato dalle organizzazioni sindacali comparativamente più rappresentative, applicato ai lavoratori dipendenti; il nominativo direttore dei lavori e se dovuto del coordinatore per la progettazione e per l'esecuzione della sicurezza;
- nel caso di sostituzione dell'impresa o del direttore dei lavori, il titolare dell'autorizzazione dovrà darne immediatamente notizia all'ufficio tecnico comunale segnalando i nuovi nominativi;
- il presente permesso di costruire viene rilasciato ed è da ritenersi valida sotto la specifica condizione che i disegni, così come tutti gli altri elaborati di progetto, corrispondano a verità. In caso contrario è da ritenersi nulla e di nessun effetto;

PRESCRIZIONI PARTICOLARI: PRIMA DELL'INIZIO DEI LAVORI:

- Trattandosi di intervento in zona sismica 3 dovrà essere presentata denuncia per le opere strutturali come da circolare DGR 61-11017 del 17/11/2003;
- progetto dell'impianto elettrico ai sensi del D.M. 37/2008
- denuncia e progetto delle opere in cemento armato e nomina del collaudatore.

Visto il DPR 6 giugno 2001 n° 380;
Visto il D.Lgs. 18 agosto 2000 n° 267;
Fatti salvi e rispettati i diritti dei terzi;

CONCEDE

Al Sig. **CESARANI PAOLO** nato a Voghera il 12/01/4982 residente a Pozzol Groppo via Osteria Nuova n. 12/A c.f. CSR PLA 82A12 M109H, in qualità di imprenditore agricolo iscritto alla Camera di Commercio di Alessandria pos. n. 239400 ed affittuario dei terreni intestati al **Sig. Cassetti Gino Salvatore** nato a Cervignano del Friuli (UD) il 10/09/1945 e residente a Vigevano, permesso per la costruzione di numero due strutture in lamellare, una di mq 660,00 da adibire a ricovero zootecnico e l'altra di mq 300,00 da adibire a ricovero attrezzi e scorte: le due strutture si collegano direttamente con l'incastro dei tetti in modo d'avere tutti i passaggi e collegamenti al coperto, nel lotto ubicato in località San Lorenzo e censito al Fg. 4 mappali n. 231 e 89, in conformità al progetto presentato e secondo la perfetta regola d'arte a condizione che vengano rispettate le prescrizioni in premessa ed in particolare:

- le condizioni riportate nella relazione geologica a firma Mario Repregosi con studio in Tortona con studio Tortona via Bidone 17 iscritto all'Ordine della Regione Piemonte posizione n. 194 e che i movimenti terra dovranno essere limitati alla quantità strettamente indispensabile e le scarpate convenientemente regolarizzate e sagomate facilitandone l'inerbimento e curando in modo particolare lo smaltimento delle acque superficiali;
- le condizioni riportate nel parere ASL AL in data 01/08/2011 a prot. n. 73552;
- il tamponamento sia intonacato e tinteggiato (colore che verrà concordato successivamente con l'ufficio tecnico);
- il tetto sia in cotto con adeguata pendenza delle falde.

I lavori dovranno essere iniziati entro 12 mesi ed ultimati entro 36 mesi pena la decadenza.

Entrambi i termini possono essere prorogati con provvedimento motivato. Decorso tali termini il permesso decade di diritto per la parte non eseguita, tranne che anteriormente alla scadenza venga richiesta proroga. La proroga può essere accordata con provvedimento motivato, esclusivamente in condizione della mole dell'opera da realizzare.

La realizzazione della parte dell'intervento non ultimata nel termine stabilito è subordinata al rilascio di nuovo permesso per le opere ancora da eseguire, salvo che le stesse non rientrino tra quelle realizzabili mediante denuncia di inizio attività ai sensi dell'art. 22.

Copia del presente atto deve essere tenuta a disposizione dell'Autorità nel luogo dei lavori con copia del progetto debitamente vistata.

Il permesso decade con l'entrata in vigore di contrastanti previsioni urbanistiche, salvo che i lavori siano già iniziati e

vengano completati entro il termine di tre anni dalla data d'inizio.

IL RESPONSABILE DEL SERVIZIO

Geom. Cinzia Bidone



Pubblicazione n° _____

Il presente permesso viene affisso per estratto all'albo pretorio del Comune il _____ e vi rimarrà pubblicata per quindici giorni consecutivi.

, li _____

IL MESSO COMUNALE

Il sottoscritto dichiara di avere ritirato oggi 01/03/2014 l'originale del presente atto con allegati n° 2 e di essere a conoscenza di tutte le condizioni e prescrizioni cui il rilascio è stato subordinato.

IL DICHIARANTE



Allegato al permesso
n. 1 del 2/08/2010

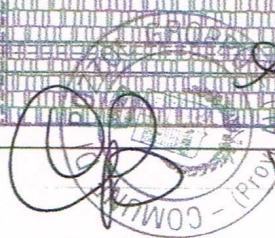

1.00
1.00

DOTT. AGR.
CESARE GIORDANO

REGIONE PIEMONTE
PROVINCIA di ALESSANDRIA
COMUNE di POZZOL GROPPO

via Merula, 8 - ALESSANDRIA Tel/Fax 0131-234564

PERMESSO di COSTRUIRE

Firma

Timbro

Az. Agr. CESARANI Paolo



CESARANI PAOLO
Fraz. Osteria Nuova, 12/A
15050 POZZOL GROPPO (AL)
Cell. 327 8206248
C.F. CSR PLA 82A12 M109H
P. IVA: 02250510068

Nuove Costruzioni
Fabbricati Rurali
Ricovero
Animali - Scorte - Attrezzi

av. 3

Scala: 1:100

STATO DI PROGETTO
PIANTE - PROSPETTI - SEZIONI

Data: 10/07/2010

File: Cesarani P - Progetto esecutivo

DESCRIZIONE DELLE OPERE

VARIANTE DEL PROGETTO, AUTORIZZATO CON PERMESSO DI COSTRUIRE N. 1 DEL 08-09-2011 RELATIVO A **Costruzione di fabbricato adibito a ricovero animali, scorte ed attrezzi per allevamento zootecnico**, LA VARIANTE NON MODIFICA IN NESSUNA PARTE IL PROGETTO, MA CONSISTE ESCLUSIVAMENTE NELL' INVERSIONE A SPECCHIO DEL POSIZINAMENTO DEL FABBRICATO DOVUTO A MIGLIORE INDIVIDUAZIONE DELLA DISPOSIZIONE DELLE ENTRATE DELLA STRUTTURA A SEGUITO DI PRESENZA DI SPUNTONI DI ROCCIA E CONSEGUENTE VERIFICA ACCESSI DOPO SCAVI.

Dette opere sono più dettagliatamente descritte nell'allegata Relazione Tecnica asseverata e relativa documentazione tecnica redatta dal **PROGETTISTA INCARICATO**:

Cognome Nome	GIORDANO Cesare		
Recapito in	Alessandria	Prov. AL	Cap. 15121
Indirizzo	Via G. Merula		n. 8
Codice Fiscale	GRDCSR55B27A182Q		
Tel.		Fax.	E.mail
Numero iscrizione ordine/collegio	DOTTORI AGRONOMI E FORESTALI		Prov. ALESSANDRIA

Si allega copia fotostatica di un documento di identità in corso di validità.

Per conferma ed accettazione



Il progettista (timbro e firma)

Il sottoscritto, ai sensi dell'art. 23 comma 2 del D.P.R. 380/2001 e s.m.i. comunicherà a Codesta Amministrazione Comunale la data di ultimazione dei lavori, corredando la stessa di un certificato di collaudo finale attestante la conformità dell'opera al progetto presentato, redatto dal progettista sopra indicato, come previsto dall'art. 23 comma 7 del D.P.R. 380/2001 e s.m.i..

Contestualmente presenta ricevuta dell'avvenuta variazione catastale, completa delle schede grafiche, conseguente alle opere realizzate o dichiarazione che le stesse non hanno comportato modificazioni del classamento.

Precisa di essere a conoscenza che il termine di validità della presente segnalazione certificata di inizio attività è fissato in **anni 3 dalla data di presentazione** e che pertanto trascorso tale termine le eventuali opere non realizzate dovranno essere legittimate con la presentazione di una nuova segnalazione certificata di inizio attività (art. 23 comma 2 del D.P.R. 380/2001 e s.m.i.).

Il sottoscritto si impegna a conservare nel cantiere oggetto dei lavori, copia della presente segnalazione certificata di inizio attività e degli elaborati alla stessa allegati (da esibire in caso di controllo da parte di personale incaricato).

Paolo G. ...
5/11/2011, li

Il dichiarante

.....

LA DIREZIONE DEI LAVORI SARÀ CONDOTTA DAL TECNICO INCARICATO:

Cognome Nome	GIORDANO CESARE		
Recapito in	ALESSANDRIA	Prov. AL	Cap. 15121
Indirizzo	VIA G. MERULA		n. 8
Codice Fiscale	GRDCSR55B27A182Q		
Tel.	0131234564	Fax. 0131267779	E.mail
Numero iscrizione ordine/collegio	N. 115 – ORDINE AGRONOMI E FORESTALI		Prov. AL

Si allega copia fotostatica di un documento di identità in corso di validità.

Per conferma ed accettazione



Il progettista (timbro e firma)

.....

I LAVORI VERRANNO EFFETTUATI DALL'IMPRESA:

Cognome Nome / Ragione Sociale			
Recapito in		Prov.	Cap.
Indirizzo			n.
Codice Fiscale / Partita IVA			
Tel.	Fax.	E.mail	
Numero iscrizione cassa edile			Prov.

Per conferma ed accettazione

L'impresa (timbro e firma)

.....

NOMINA DEL CERTIFICATORE ENERGETICO:

(da compilare a cura dell'impresa esecutrice dei lavori ai sensi della L.R. 28/05/2007 n. 13 e s.m.i.)

Cognome Nome			
Recapito in		Prov.	Cap.
Indirizzo			n.
Codice Fiscale			
Tel.	Fax.	E.mail	
Numero iscrizione ordine/collegio			Prov.

Per conferma ed accettazione

Il certificatore (timbro e firma)

.....

TUTELA DELLA SALUTE E DELLA SICUREZZA NEI LUOGHI DI LAVORO

D.lgs n. 81 del 09/04/2008 – D.lgs n. 106 del 03/08/2009

Il sottoscritto:

Cognome Nome		
Recapito in	Prov.	Cap. _____
Indirizzo _____		
Codice Fiscale _____		
Tel. _____	Fax. _____	E.mail _____
Numero iscrizione ordine/collegio _____		Prov. _____

In qualità di responsabile dei lavori in adempimento agli obblighi di legge

DICHIARA DI AVER VERIFICATO:

(lett. a)-b) comma 9 art. 90 D.lgs n. 81 e s.m.i.)

L' idoneità tecnico professionale delle imprese affidatarie, delle imprese esecutrici e dei lavoratori autonomi in relazione alle funzioni o ai lavori di cui alla lettere A) e B) art. 90 comma 9 D.lgs 09/04/2008 n. 81 con le modifiche e le integrazioni apportate dal D.lgs del 03/08/2009 n. 106.

DICHIARA inoltre:

(99 D.lgs n. 81 del 09/04/2008 e s.m.i.)

L'obbligo di presentazione di NOTIFICA PRELIMINARE ai sensi dell'art. 99 D.lgs 09/04/2008 n. 81 con le modifiche e le integrazioni apportate del D.lgs del 03/08/2009 n. 106 che il responsabile dei lavori, prima dell'inizio dei lavori, trasmette all'A.S.L. ed alla Direzione Provinciale del Lavoro territorialmente competenti e gli eventuali aggiornamenti; **se ne allega copia**;

L'esenzione della presentazione della copia di notifica preliminare che il responsabile dei lavori, prima dell'inizio dei lavori, trasmette all'A.S.L. ed alla Direzione Provinciale del Lavoro territorialmente competenti e gli eventuali aggiornamenti ai sensi dell'art. 99 D.lgs 09/04/2008 n. 81 con le modifiche e le integrazioni apportate del D.lgs del 03/08/2009 n. 106 ;

Si allega alla presente:

- Copia fotostatica del documento di identità** in corso di validità del responsabile dei lavori;
- D.U.R.C.** dell'impresa esecutrice dei lavori in corso di validità al momento dell'inizio dei lavori;

....., lì

Il responsabile dei lavori:

(timbro e firma)

ASSEVERAZIONE DI CONFORMITA'

Il sottoscritto:

Cognome Nome	GIORDANO CESARE		
Recapito in	ALESSANDRIA	Prov. AL	Cap. 15121
Indirizzo	VIA G. MERULA		n. 8
Codice Fiscale	GRDCSR55B27A182Q		
Tel.	0131234564	Fax. 0131267779	E.mail
Numero iscrizione ordine/collegio	N. 115 – ORDINE AGRONOMI E FORESTALI	Prov. AL	

progettista dell'intervento di cui alla presente denuncia di inizio attività, come individuato in precedenza, titolare della redazione degli elaborati tecnici e grafici allegati, consapevole della propria **responsabilità penale** che assume ai sensi dell'articolo 481 del codice penale e dell'articolo 76 del T.U. approvato con D.P.R. n. 445 del 2000, nel caso di dichiarazioni non veritiere e falsità degli atti,

ASSEVERA

La conformità delle opere da realizzare agli strumenti urbanistici approvati ed a quelli adottati, al regolamento edilizio vigente, nonché il rispetto delle norme di sicurezza e di quelle igienico-sanitarie. La presente asseverazione fa esplicito riferimento alla documentazione allegata alla presente denuncia di inizio attività, che ne costituisce parte integrante, individuata nell'elenco di cui alla tabella F;

DICHIARA

La veridicità, la esattezza e la completezza degli elaborati tecnici allegati alla presente segnalazione;

e inoltre **in relazione alla normativa in materia igienico-sanitaria, che:**

- il progetto non è soggetto al **parere igienico sanitario dell'A.S.L.** in quanto non sono modificati né direttamente né indirettamente i requisiti o le caratteristiche di natura igienico-sanitaria;
- in sostituzione del parere igienico sanitario dell'A.S.L. si allega l'autocertificazione** igienico-sanitaria;
- è già stato ottenuto il **parere igienico sanitario dell'A.S.L.**, di cui si allega copia;

in relazione alla normativa in materia di prevenzione incendi, che:

- il progetto non è soggetto al **parere dei Vigili del Fuoco**;
- è già stato ottenuto il **parere dei Vigili del Fuoco**, di cui si allega copia;

in relazione alla disciplina in materia di vincoli paesistici, che:

- l'intervento non è soggetto ad **autorizzazione paesistica** di cui alla parte III decreto legislativo n. 42 del 2004 e s.m.i.;
- è già stata ottenuta la **autorizzazione paesistica**, di cui si allega copia;

in relazione alla presenza del vincolo idrogeologico, che:

- l'intervento non è interessato dal vincolo idrogeologico;
- è già stata ottenuta **l'autorizzazione ai sensi della L.R. 45/89 e s.n.i.**, di cui si allega copia;

in relazione alla presenza di altri vincoli, che:

- l'intervento non è interessato da altri vincoli oltre a quelli indicati nella presente domanda;
- è già stato/a ottenuto/a il/la, di cui si allega copia;

in relazione alle norme civilistiche e alla disciplina dei rapporti di vicinato, che l'intervento richiesto:

- è conforme alle norme del **Codice Civile** e alle norme integrative dello stesso e non lede alcun diritto di terzi;
- è stato ottenuto l'assenso del terzo controinteressato:
 - come risulta da assenso scritto di cui alla tabella F;
 - come risulta dalla scrittura privata che si allega alla presente D.I.A.

in relazione alle norme per gli interventi in zona sismica 3, che le opere previste:

- NON SONO** soggette alla denuncia di cui all'art. 93 del D.P.R. 380/2001 e s.m.i. – D.G.R. n° 61/11017/03 e circolare P.G.R. 1/DOP del 27/04/2004 e si allega dichiarazione sostitutiva dell'atto di notorietà in merito;
 - SONO** soggette alla denuncia di cui all'art. 93 del D.P.R. 380/2001 e s.m.i. – D.G.R. n° 61/11017/03 e circolare P.G.R. 1/DOP del 27/04/2004 ed il relativo progetto sarà presentato prima del loro inizio.
- Le opere previste, ai sensi della D.G.R. n. 49/42336 del 21/03/1985, rientrano nella
- Categoria A;
 - Categoria B;
 - Categoria C;

In fede.



Il progettista (timbro e firma)

Si allega alla presente:

Titolo di proprietà;

Estratto di Mappa Catastale;

Estratto di P.R.G.I.;

Documentazione fotografica;

Relazione tecnica a firma di un tecnico abilitato;

- **Elaborati Progettuali** a firma di un tecnico abilitato; MODIFICATI

D.U.R.C. dell'impresa esecutrice dei lavori;

Altro _____;

Altro _____;

D.U.R.C. dell'impresa esecutrice dei lavori;

Ogni altro atto di assenso obbligatorio per le norme di settore:

- Autorizzazione Paesaggistica ai sensi dell'art. 159 D.lgs 42/04;
- Autorizzazione Soprintendenza;
- Autorizzazione per interventi sottoposti a vincolo idrogeologico ai sensi L.R. 45/89;
- Autorizzazione VVFF;
- Parere A.S.L. o Autocertificazione;
- Pratica per interventi in zona sismica 3;
- Relazione Geologica;
- Altro _____;
- Altro _____;
- Altro _____;

¹ Amministratore, rappresentante legale, procuratore ecc.

² Affittuario, usufruttuario, comodatario ecc.

³ Indicare il titolo che dà titolo di legittimazione a presentare la segnalazione (art. 23, comma 1. d.P.R. n. 380 del 2001)

⁴ L'assenso è da perfezionare con atto registrato e trascritto qualora richiesto dalle N.T.A. del P.R.G. o dal R.E.