

ALLEGATO 2

visure catastali





E=-36500

1 Particella: 1456

Comune: (PG) TORGIANO
Foglio: 25
Scala originale: 1:2000
Dimensione cornice: 534.000 x 378.000 metProtocollo pratica T253387/2024
17-Lug-2024 15:37:29

Visura storica per immobile

Situazione degli atti informatizzati al 17/07/2024

Dati della richiesta	Comune di TORGIANO (Codice:L216)
Catasto Fabbricati	Provincia di PERUGIA Foglio: 25 Particella: 1459

INTESTATI

1		(8) Usufrutto 1/1 in regime di separazione dei beni
2		(2) Nuda proprieta' 1/1 in regime di separazione dei beni

Unità immobiliare dal 09/11/2015

N.	DATI IDENTIFICATIVI				DATI DI CLASSAMENTO							DATI DERIVANTI DA
	Sezione Urbana	Foglio	Particella	Sub	Zona Cens.	Micro Zona	Categoria	Classe	Consistenza	Superficie Catastale	Rendita	
1		25	1456 1459	5			A/2	3	5 vani	Totale: 105 m² Totale: escluse aree scoperte**: 97 m²	Euro 387,34	Variazione del 09/11/2015 - Inserimento in visura dei dati di superficie.
Indirizzo		VIA ASSISI n. SN Piano T-S1										
Notifica						Partita				Mod.58		
Annotazioni		-classamento e rendita validati										

Mappali Terreni Correlati

Codice Comune L216 - Foglio 25 - Particella 1456

Codice Comune L216 - Foglio 25 - Particella 1459

Visura storica per immobile

Situazione degli atti informatizzati al 17/07/2024

Situazione dell'unità immobiliare dal 22/11/2012

N.	DATI IDENTIFICATIVI				DATI DI CLASSAMENTO							DATI DERIVANTI DA	
	Sezione Urbana	Foglio	Particella	Sub	Zona Cens.	Micro Zona	Categoria	Classe	Consistenza	Superficie Catastale	Rendita		
1		25	1459 1456	5			A/2	3	5 vani		Euro 387,34	VARIAZIONE NEL CLASSAMENTO del 22/11/2012 Pratica n. PG0340172 in atti dal 22/11/2012 VARIAZIONE DI CLASSAMENTO (n. 40457.1/2012)	
Indirizzo		VIA ASSISI n. SN Piano T-S1											
Notifica							Partita				Mod.58		
Annotazioni		-classamento e rendita validati											

Mappali Terreni Correlati

Codice Comune L216 - Foglio 25 - Particella 1456
Codice Comune L216 - Foglio 25 - Particella 1459

Situazione dell'unità immobiliare dal 28/11/2011

N.	DATI IDENTIFICATIVI				DATI DI CLASSAMENTO							DATI DERIVANTI DA	
	Sezione Urbana	Foglio	Particella	Sub	Zona Cens.	Micro Zona	Categoria	Classe	Consistenza	Superficie Catastale	Rendita		
1		25	1459 1456	5			A/2	3	5 vani		Euro 387,34	COSTITUZIONE del 28/11/2011 Pratica n. PG0439133 in atti dal 28/11/2011 COSTITUZIONE (n. 9724.1/2011)	
Indirizzo		VIA ASSISI n. SN Piano T-S1											
Notifica							Partita				Mod.58		
Annotazioni		-classamento e rendita proposti (d.m. 701/94)											

L'intestazione alla data della richiesta deriva dai seguenti atti:

Situazione degli intestati dal 22/10/2012

N.	CODICE FISCALE	DIRITTI E ONERI REALI
1		(8) Usufrutto 1/1 in regime di separazione dei beni
2		(2) Nuda proprieta' 1/1 in regime di separazione dei beni

Visura storica per immobile

Situazione degli atti informatizzati al 17/07/2024

DATI DERIVANTI DA	Atto del 22/10/2012 Pubblico ufficiale PETTINACCI PAOLO MARIA Sede ASSISI (PG) Repertorio n. 254066 - COMPRAVENDITA Nota presentata con Modello Unico n. 18246.1/2012 Reparto PI di PERUGIA in atti dal 29/10/2012
--------------------------	--

Situazione degli intestati dal 28/11/2011

N.	DATI ANAGRAFICI	CODICE FISCALE	DIRITTI E ONERI REALI
1			(1) Proprieta' 1/1 fino al 22/10/2012
DATI DERIVANTI DA	COSTITUZIONE del 28/11/2011 Pratica n. PG0439133 in atti dal 28/11/2011 COSTITUZIONE (n. 9724.1/2011)		

Visura telematica

Tributi speciali: Euro 0,90

* Codice Fiscale Validato in Anagrafe Tributaria.

** Si intendono escluse le "superfici di balconi, terrazzi e aree scoperte pertinenziali e accessorie, comunicanti o non comunicanti"
(cfr. Provvedimento del Direttore dell'Agenzia delle Entrate 29 marzo 2013).

**Agenzia del Territorio
CATASTO FABBRICATI
Ufficio Provinciale di
Perugia**

Dichiarazione protocollo n. PG0439133 del 28/11/2011

Planimetria di u.i.u. in Comune di Torgiano

Via Assisi

civ. SN

Identificativi Catastali:

Sezione:
Foglio: 25
Particella: 1456
Subalterno: 5

Compilata da:
Marcaccioli Corrado
Iscritto all'albo:
Geometri

Prov. Perugia

N. 1573

Scheda n. 1

Scala 1:200

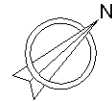
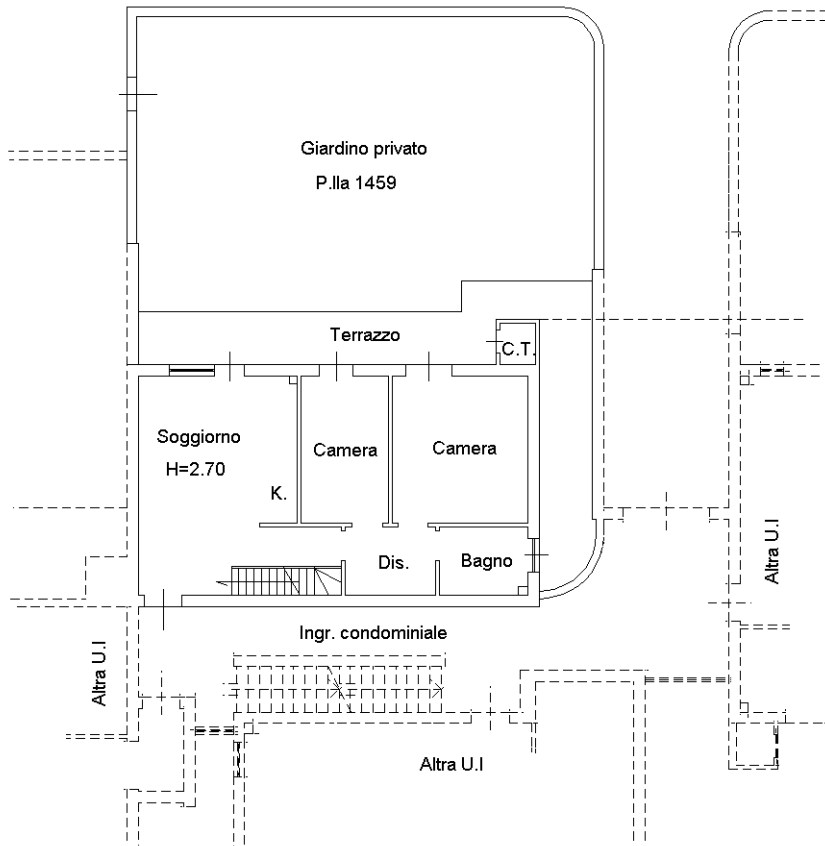

PIANO TERRA

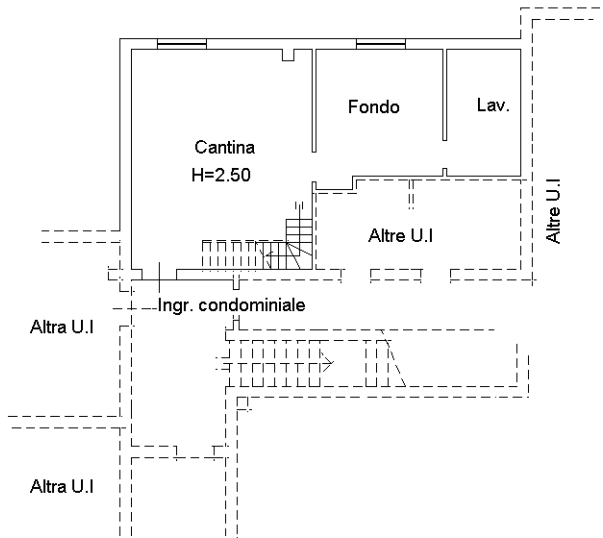

Foglio 25

P.Ila 1456 S.5

P.Ila 1459

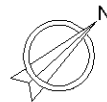

PIANO 1° S.

Ultima planimetria in atti



ELABORATO PLANIMETRICO

Compilato da:
Martinelli Feliciano

Iscritto all'albo:
Geometri

Prov. Perugia

N. 03631

**Agenzia delle Entrate
CATASTO FABBRICATI
Ufficio Provinciale di
Perugia**

Comune di Torgiano

Protocollo n. PG0026159 del 06/04/2021

Sezione: Foglio: 25

Particella: 1456

Tipo Mappale n.

del

Dimostrazione grafica dei subalterni

Scala 1 : 500

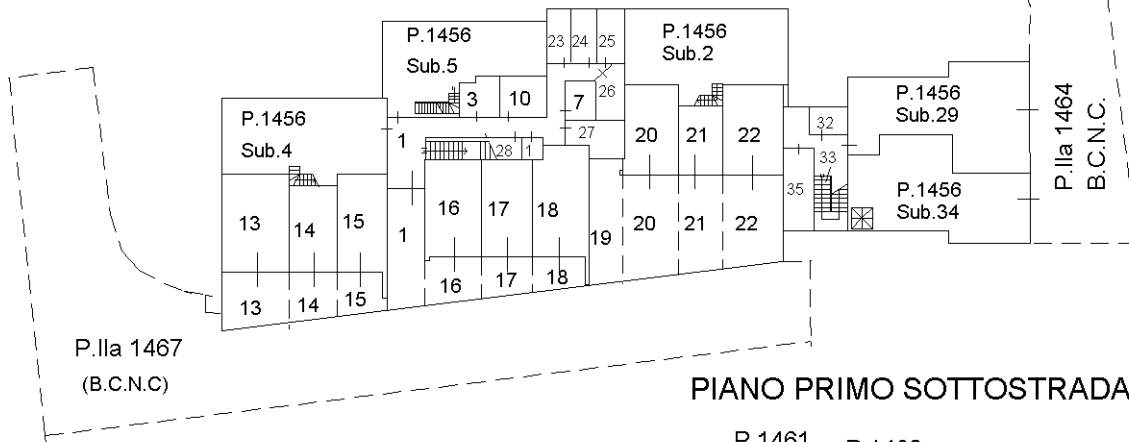

PIANO PRIMO SOTTOSTRADA

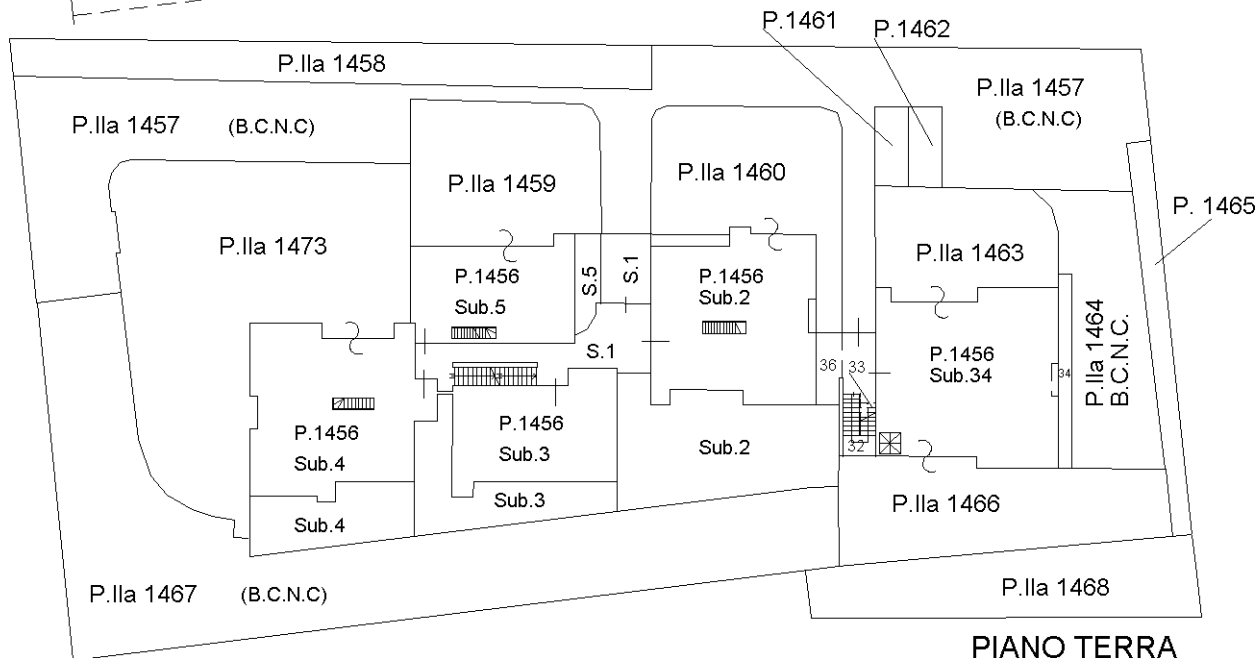

PIANO TERRA

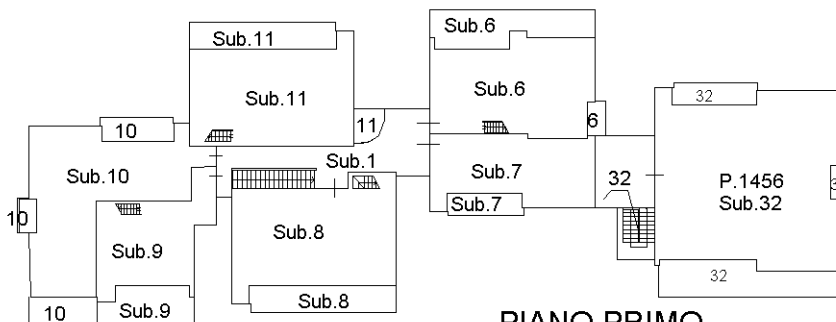

PIANO PRIMO

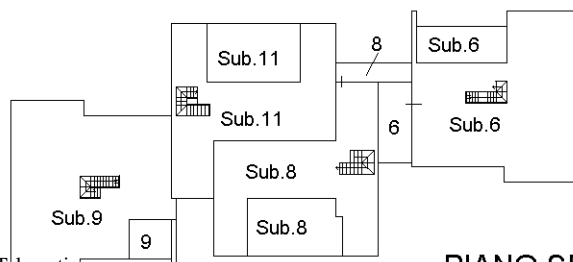

PIANO SECONDO

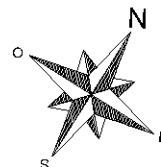

Ultima planimetria in atti

Elaborato Planimetrico - Catasto dei Fabbricati - Situazione al 17/07/2024 - Comune di TORGIANO(L216) - < Foglio 25 Particella 1456 >
Firmato Da: MIRCO VITALI Emesso Da: ARUBAPEC EU QUALIFIED CERTIFICATES CA G1 Serial#: 1be5eb0d69b2d158c1b6f3540738263f

ACCERTAMENTO DELLA PROPRIETA' IMMOBILIARE URBANA ELENCO DEI SUBALTERNI ASSEGNATI

Comune TORGIANO	Sezione	Foglio 25	Particella 1456	Tipo mappale	del:
--------------------	---------	--------------	--------------------	--------------	------

Sub	UBICAZIONE via/piazza	n.civ	Piani	Scala	Int	DESCRIZIONE
1	via assisi	SNC	S1-T			B.C.N.C. (INGRESSI P.S1 E P.T. - VANO SCALA E CORRIDOI - LOCALE TECNICO PS1) A TUTTI I SUB. DELLA PARTICELLA 1456 TRANNE I SUB. 29-32-34
2	via assisi	SNC	S1-T			ABITAZIONE DI TIPO CIVILE GRAFFATA CON LA P.LLA 1460
3	via assisi	SNC	S1-T			ABITAZIONE DI TIPO CIVILE
4	via assisi	SNC	S1-T			ABITAZIONE DI TIPO CIVILE GRAFFATA CON CORTE ESCLUSIVA P. LLA 1473
5	via assisi	SNC	S1-T			ABITAZIONE DI TIPO CIVILE GRAFFATA CON CORTE ESCLUSIVA P. LLA 1459
6	via assisi	SNC	1-2			ABITAZIONE DI TIPO CIVILE
7	via assisi	SNC	S1-1			ABITAZIONE DI TIPO CIVILE
8	via assisi	SNC	1-2			ABITAZIONE DI TIPO CIVILE
9	via assisi	SNC	1-2			ABITAZIONE DI TIPO CIVILE
10	via assisi	SNC	S1-1			ABITAZIONE DI TIPO CIVILE
11	via assisi	SNC	1-2			ABITAZIONE DI TIPO CIVILE
12	via assisi	SNC				SOPPRESSO
13	via assisi	SNC	S1			AUTORIMESSA
14	via assisi	SNC	S1			AUTORIMESSA
15	via assisi	SNC	S1			AUTORIMESSA
16	via assisi	SNC	S1			AUTORIMESSA
17	via assisi	SNC	S1			AUTORIMESSA
18	via assisi	SNC	S1			AUTORIMESSA
19	via assisi	SNC	S1			POSTO AUTO COPERTO
20	via assisi	SNC	S1			AUTORIMESSA
21	via assisi	SNC	S1			AUTORIMESSA
22	via assisi	SNC	S1			AUTORIMESSA
23	via assisi	SNC	S1			LOCALE DI DEPOSITO
24	via assisi	SNC	S1			LOCALE DI DEPOSITO
25	via assisi	SNC	S1			LOCALE DI DEPOSITO
26	via assisi	SNC	S1			LOCALE DI DEPOSITO
27	via assisi	SNC	S1			LOCALE DI DEPOSITO
28	via assisi	SNC	S1			LOCALE DI DEPOSITO
29	via assisi	SNC	S1			AUTORIMESSA



30						SOPPRESSO
31						SOPPRESSO
32	via assisi	SNC	S1-1			ABITAZIONE DI TIPO CIVILE
33	via assisi	SNC	S1-T			B.C.N.C. (INGRESSO, SCALE P.S1, SPAZZI IN COMUNE AL P.S1) AI SUB.29-32-34 DELLA P.LLA 1456
34	via assisi	SNC	S1-T	1		ABITAZIONE DI TIPO CIVILE
35	via assisi	SNC	S1			LOCALE DI DEPOSITO
36	via assisi	SNC	T			PORTICATO

Comune	Sezione	Foglio	Particella	Tipo mappale	del:
TORGIANO		25	1457		

Sub	UBICAZIONE via/piazza	n.civ	Piani	Scala	Int	DESCRIZIONE
	via assisi	SNC	T			B.C.N.C. (CORTE E VIABILITA') A TUTTI I SUB. DELLA P.LLA 1456

Comune	Sezione	Foglio	Particella	Tipo mappale	del:
TORGIANO		25	1458		

Sub	UBICAZIONE via/piazza	n.civ	Piani	Scala	Int	DESCRIZIONE
	via assisi	SNC	T			AREA URBANA DI MQ 115

Comune	Sezione	Foglio	Particella	Tipo mappale	del:
TORGIANO		25	1459		

Sub	UBICAZIONE via/piazza	n.civ	Piani	Scala	Int	DESCRIZIONE
	via assisi	SNC	T			CORTE ESCLUSIVA GRAFFATA CON LA P.LLA 1456 SUB.5



Comune TORGIANO	Sezione	Foglio 25	Particella 1460	Tipo mappale	del:
--------------------	---------	--------------	--------------------	--------------	------

Sub	UBICAZIONE via/piazza	n.civ	Piani	Scala	Int	DESCRIZIONE
	via assisi	SNC	T			CORTE ESCLUSIVA GRAFFATA CON LA P.LLA 1456 SUB.2

Comune TORGIANO	Sezione	Foglio 25	Particella 1461	Tipo mappale	del:
--------------------	---------	--------------	--------------------	--------------	------

Sub	UBICAZIONE via/piazza	n.civ	Piani	Scala	Int	DESCRIZIONE
	via assisi	SNC	T			AREA URBANA DI MQ 11

Comune TORGIANO	Sezione	Foglio 25	Particella 1462	Tipo mappale	del:
--------------------	---------	--------------	--------------------	--------------	------

Sub	UBICAZIONE via/piazza	n.civ	Piani	Scala	Int	DESCRIZIONE
	via assisi	SNC	T			AREA URBANA DI MQ 12

Comune TORGIANO	Sezione	Foglio 25	Particella 1463	Tipo mappale	del:
--------------------	---------	--------------	--------------------	--------------	------

Sub	UBICAZIONE via/piazza	n.civ	Piani	Scala	Int	DESCRIZIONE
	via assisi	SNC	T			CORTE ESCLUSIVA GRAFFATA CON LA P.LLA 1456 SUB.34 E P.LLA 1466



Comune TORGIANO	Sezione	Foglio 25	Particella 1464	Tipo mappale	del:
--------------------	---------	--------------	--------------------	--------------	------

Sub	UBICAZIONE via/piazza	n.civ	Piani	Scala	Int	DESCRIZIONE
	via assisi	SNC	S1-T			B.C.N.C. (CORSIA GARAGE P.S1) AI SUB. 29-32-34 DELLA P.LLA 1456

Comune TORGIANO	Sezione	Foglio 25	Particella 1465	Tipo mappale	del:
--------------------	---------	--------------	--------------------	--------------	------

Sub	UBICAZIONE via/piazza	n.civ	Piani	Scala	Int	DESCRIZIONE
	via assisi	SNC	T			AREA URBANA DI MQ 38

Comune TORGIANO	Sezione	Foglio 25	Particella 1466	Tipo mappale	del:
--------------------	---------	--------------	--------------------	--------------	------

Sub	UBICAZIONE via/piazza	n.civ	Piani	Scala	Int	DESCRIZIONE
	via assisi	SNC	T			CORTE ESCLUSIVA GRAFFATA CON LA P.LLA 1456 SUB.34 E P.LLA 1463

Comune TORGIANO	Sezione	Foglio 25	Particella 1467	Tipo mappale	del:
--------------------	---------	--------------	--------------------	--------------	------

Sub	UBICAZIONE via/piazza	n.civ	Piani	Scala	Int	DESCRIZIONE
	via assisi	SNC	S1-T			B.C.N.C. (CORSIA ACCESSO P.S1 E CONTATORI) A TUTTI I SU. DELLA P. LLA 1456



Comune TORGIANO	Sezione	Foglio 25	Particella 1468	Tipo mappale	del:
--------------------	---------	--------------	--------------------	--------------	------

Sub	UBICAZIONE via/piazza	n.civ	Piani	Scala	Int	DESCRIZIONE
	via assisi	SNC	T			AREA URBANA DI MQ 117

Comune TORGIANO	Sezione	Foglio 25	Particella 1473	Tipo mappale	del:
--------------------	---------	--------------	--------------------	--------------	------

Sub	UBICAZIONE via/piazza	n.civ	Piani	Scala	Int	DESCRIZIONE
	via assisi	SNC	T			CORTE ESCLUSIVA GRAFFATA CON LA P.LLA 1456 SUB.4

Visura telematica

