



# - TRIBUNALE di POTENZA -

SEZIONE CIVILE

**ESECUZIONE IMMOBILIARE**

**46/96**

*Rinvio 11 maggio 2022*

*IL C.T.U.*  
*Geom. Vito Rocco MOLINARI*

**geom. Vito Rocco MOLINARI**–Via Adolfo Consolini, 52–85100 POTENZA – (tel. 3474828544)  
email:vitorocco.molinari@gmail.com– p.e.c.:vitorocco.molinari@geopec.it



## **(indice)**

- 1. Consulenza da pag. 01 a pag.40**
- 2. Lotto n.° 1 - pag. 24**
- 3. Lotto n.° 2 – pag.25**

## **(allegati)**

- 4. Incarico**
- 5. Estratto di matrimonio**
- 6. Certificato di Residenza**
- 7. Relazione Notarile**
- 8. Nota di trascrizione**
- 9. Verbale di sopralluogo**
- 10. Valori OMI comune di Filiano**
- 11. CDU comune di Filiano**
- 12. Mappe – Ortofoto**
- 13. Concessioni Edilizie 85/79 – 25/82 – 32/84 – 6/95-47/85**
- 14. Catastale**
- 15. Concessione Edilizia 33/94**
- 16. Elaborato fotografico**





## TRIBUNALE di POTENZA Sezione Civile

### PROCEDIMENTO DI ESPROPRIAZIONE IMMOBILIARE

RGE 46/1996

#### PREMESSA

*In data 03 novembre 2021, presso il Tribunale di Potenza Sezione Civile, era affidato al sottoscritto, geom. Vito Rocco MOLINARI, regolarmente iscritto all'Albo dei Geometri e dei Geometri Laureati della Provincia di Potenza, e all'Albo dei Consulenti Tecnici d'Ufficio presso il Tribunale di Potenza al n.° 573, l'incarico di redigere la presente consulenza (aggiornamento vecchia CTU), disponendo che il perito, proceda a stimare anche il Lotto 2 .*

**CONTROLLO PRELIMINARE: verificare la completezza della documentazione depositata ex art. 567 c.p.c.**

In particolare, l'esperto deve precisare in primo luogo:

- se il creditore procedente abbia optato per il deposito dei **certificati della Conservatoria dei RR.II. sulle iscrizioni e trascrizioni gravanti sul bene pignorato;**

oppure:

- se il creditore procedente abbia optato per il deposito di **certificazione notarile sostitutiva.**

Nel primo caso (**certificati delle iscrizioni e trascrizioni**), l'esperto deve precisare in riferimento a ciascuno degli immobili pignorati:

- se la certificazione delle iscrizioni si estenda per un periodo pari ad almeno venti anni a ritroso dalla trascrizione del pignoramento e sia stata richiesta in relazione a ciascun soggetto che risulti proprietario (sulla scorta dei pubblici registri immobiliari) per il periodo considerato;



- se la certificazione delle trascrizioni (sia a favore, che contro) risalga sino ad un atto di acquisto derivativo od originario che sia stato trascritto in data antecedente di almeno venti anni la trascrizione del pignoramento e sia stata richiesta in relazione a ciascun soggetto che risulti proprietario (sulla scorta dei pubblici registri immobiliari) per il periodo considerato.

Nel secondo caso (**certificazione notarile sostitutiva**), l'esperto deve precisare in riferimento a ciascuno degli immobili pignorati:

- se la certificazione risalga sino ad un atto di acquisto derivativo od originario che sia stato trascritto in data antecedente di almeno venti anni la trascrizione del pignoramento.

In secondo luogo, l'esperto deve precisare se il creditore procedente abbia depositato l'**estratto catastale attuale** (relativo cioè alla situazione al giorno del rilascio del documento) e l'**estratto catastale storico** (estratto che deve riguardare il medesimo periodo preso in considerazione dalla certificazione delle trascrizioni: il periodo cioè sino alla data dell'atto di acquisto derivativo od originario antecedente di almeno venti anni la trascrizione del pignoramento).

Nel caso di deposito della certificazione notarile sostitutiva, l'esperto deve precisare se i dati catastali attuali e storici degli immobili pignorati siano indicati nella detta certificazione.

In terzo luogo, l'esperto deve precisare se il creditore procedente abbia depositato il **certificato di stato civile** dell'esecutato.

In difetto, l'esperto deve procedere all'immediata acquisizione dello stesso, precisando lo stato civile dell'esecutato come risultante dal certificato.

Nel caso di rapporto di esistenza di rapporto di coniugio, sempre in sede di controllo preliminare (e fermo restando quanto richiesto in risposta al quesito n. 14) l'esperto deve acquisire il **certificato di matrimonio** rilasciato dal Comune del luogo in cui sia stato celebrato, con indicazione delle annotazioni a margine.

Laddove risulti che alla data dell'acquisto l'esecutato fosse coniugato in regime di comunione legale ed il pignoramento non sia stato notificato al coniuge comproprietario, l'esperto indicherà tale circostanza al creditore procedente ed al G.E..

- *Il sottoscritto, in riferimento alla verifica riguardante la completezza della documentazione ex art. 567 c.p.c., ha accertato che tale documentazione risulta idonea e completa per il prosieguo della procedura ( vedasi biglietto di cancelleria del 29/11/2002).*
- *Il creditore procedente ha scelto il deposito della certificazione notarile sostitutiva, certificazione da cui si evince che gli accertamenti sono stati eseguiti oltre il ventennio dalla data del Pignoramento ( Notaio Giulia Messina Vitrano, Notaio in Corleone).*

*I dati catastali attuali e storici degli immobili pignorati sono indicati nella predetta certificazione.*

- *In fase di redazione della presente è stato acquisito agli atti " certificato di stato civile ed estratto di matrimonio " dal quale si evince che il " ~~DEBITORE ESECUTATO~~ " è coniugato in regime di separazione dei beni dal 13/02/1997*



## - SOPRALLUOGO -

Nei giorni successivi all'incarico ricevuto, lo scrivente CTU dava inizio alle operazioni peritali mediante l'acquisizione di documentazione e dati (visure – planimetrie – mappe - conformità urbanistica e quant'altro occorrente per l'espletamento dell'incarico, il tutto per verificare, alla data odierna, la corrispondenza o meno dei dati catastali attuali con quelli riportati nell'Atto di Pignoramento e nella precedente CTU) presso l'Agenzia del Territorio e Uffici Comunali di Filiano.

*Dagli accertamenti effettuati, nonché dalla documentazione acquisita, si è accertato che tutti gli immobili sono ubicati alla Contrada Carciuso del Comune di Filiano, il tutto nella immediata vicinanza della Strada Statale 658, arteria fondamentale per il collegamento tra la regione Basilicata e la regione Puglia.*

In riferimento agli accordi telefonici presi con l'Esecutato, il sottoscritto, in data 01 febbraio 2022 alle ore 15.00, era presente presso gli immobili in oggetto e precisamente alla Contrada Carciuso del comune di Filiano per dare inizio alle operazioni peritali.

Tale giorno sul luogo convenuto, Contrada Carciuso del comune di Filiano, oltre al sottoscritto era presente il fratello dell'Esecutato, il quale si è reso disponibile a collaborare con il sottoscritto.

*Durante il sopralluogo procedevo all'aggiornamento della valutazione della consistenza qualitativa e quantitativa degli immobili, acquisendo tutta la necessaria documentazione fotografica, e le misurazioni occorrenti.*

### **QUESITO 1: identificare i diritti reali ed i beni oggetto del pignoramento.**

L'esperto deve precisare quali siano i diritti reali (piena proprietà, nuda proprietà, usufrutto, intera proprietà, quota di 1/2, ecc.) ed i beni oggetto del pignoramento.

In ordine al primo profilo (**diritti reali pignorati**) l'esperto deve precisare se il diritto reale indicato nell'atto di pignoramento corrisponda a quello in titolarità dell'esecutato in forza dell'atto d'acquisto trascritto in suo favore.

Al riguardo:

- qualora l'atto di pignoramento rechi l'indicazione di un **diritto di contenuto più ampio** rispetto a quello in titolarità dell'esecutato (ad esempio: piena proprietà in luogo della nuda proprietà o dell'usufrutto o della proprietà superficiaria; intera proprietà in luogo della quota di 1/2; quota di 1/2 in luogo della minor quota 1/4, ecc.), l'esperto proseguirà nelle operazioni di stima assumendo come oggetto del pignoramento il diritto quale effettivamente in titolarità del soggetto esecutato (anche ai fini della stima);
- qualora l'atto di pignoramento rechi l'indicazione di un **diritto di contenuto meno ampio** rispetto a quello in titolarità dell'esecutato (ad esempio: nuda proprietà in luogo della piena proprietà conseguente al consolidamento dell'usufrutto; quota di 1/2 in luogo dell'intera proprietà; quota di 1/4 in luogo della maggior quota di 1/2, ecc.), l'esperto sospenderà le operazioni di stima, dandone immediata comunicazione al G.E. per le determinazioni sul prosieguo:



In ordine al secondo profilo (**beni pignorati**), in risposta al presente quesito l'esperto deve precisare unicamente l'oggetto del pignoramento assumendo come riferimento i dati dell'identificazione catastale indicati nell'atto di pignoramento (senza procedere alla descrizione materiale del bene, descrizione alla quale dovrà invece procedersi separatamente in risposta al quesito n.º2).

Al riguardo:

- nell'ipotesi di "**difformità formali**" dei dati di identificazione catastale (**dati indicati nell'atto di pignoramento diversi da quelli agli atti del catasto alla data del pignoramento medesimo**), l'esperto dovrà precisare la difformità riscontrata:
  - nel caso in cui l'atto di pignoramento rechi l'indicazione del bene con dati di identificazione catastali completamente errati (indicazione di foglio catastale inesistente o corrispondente ad altra zona, indicazione di p.la catastale inesistente o corrispondente a bene non in titolarità dell'esecutato; indicazione di sub catastale inesistente o corrispondente a bene non in titolarità dell'esecutato), l'esperto sospenderà le operazioni di stima, dandone immediata comunicazione al G.E. per le determinazioni sul prosieguo (depositando altresì la documentazione acquisita);
  - nel caso in cui l'atto di pignoramento rechi l'indicazione del bene secondo una consistenza catastale non omogenea rispetto a quella esistente alla data del pignoramento (segnatamente: indicazione del bene con i dati del Catasto Terreni laddove sul terreno vi era già stata edificazione di fabbricato oggetto di autonoma individuazione al Catasto Fabbricati), l'esperto sospenderà le operazioni di stima, dandone immediata comunicazione al G.E. per le determinazioni sul prosieguo (depositando altresì la documentazione acquisita);
  - nel caso in cui l'atto di pignoramento rechi l'indicazione del bene secondo una consistenza catastale omogenea ma difforme rispetto a quella esistente alla data del pignoramento (indicazione di p.la del C.F. o del C.T. già soppressa e sostituita da altra particella; indicazione di sub del C.F. già soppresso e sostituito da altro sub), l'esperto preciserà:
    - se la variazione catastale intervenuta prima del pignoramento abbia avuto *carattere meramente nominale* (nel senso cioè che non abbia comportato variazione della planimetria catastale corrispondente: ad esempio, variazione per modifica identificativo-allineamento mappe), nel qual caso l'esperto proseguirà nelle operazioni di stima;
    - se la variazione catastale intervenuta prima del pignoramento abbia avuto *carattere sostanziale* (nel senso cioè che abbia comportato variazione della planimetria catastale corrispondente: ad esempio, fusione e modifica), l'esperto informerà immediatamente il G.E. per le determinazioni sul prosieguo, producendo tutta la documentazione necessaria per la valutazione del caso;
- nell'ipotesi di "**difformità sostanziali**" dei dati di identificazione catastale (**difformità della situazione di fatto rispetto alla planimetria di cui ai dati di identificazione catastale**: ad esempio, fabbricato interamente non accatastrato al C.F.; vani non indicati nella planimetria; diversa distribuzione di fatto dei vani, ecc.), l'esperto proseguirà nelle operazioni di stima assumendo come oggetto del pignoramento il bene quale effettivamente esistente (rinviando alla risposta al quesito n.º 3 per l'esatta descrizione delle difformità riscontrate).

In ogni caso, l'esperto deve assumere come dati di riferimento unicamente l'indicazione **del comune censuario, foglio, p.la e sub catastali**.

I dati di altro tipo (rendita catastale, classamento, ecc.) e le relative modifiche non devono essere presi in considerazione dall'esperto.

In particolare, quindi, le variazioni intercorse quanto alla rendita, classamento, ecc. non devono essere riportate nel testo della relazione.

Al fine dell'esatta individuazione dei fabbricati e dei terreni oggetto di pignoramento, l'esperto stimatore deve sempre effettuare una **sovrapposizione delle ortofoto o delle foto satellitari**, reperibili anche sul web, con le mappe catastali elaborate dalla SOGEI.

L'esperto deve darne esplicitamente atto nella relazione in risposta al presente quesito ed inserire le sovrapposizioni effettuate sia nel testo della relazione, che negli allegati alla stessa.

Nel caso in cui i beni oggetto di pignoramento siano interessati (in tutto o in parte) da procedure di **espropriazione per pubblica utilità**, l'esperto acquisirà la relativa documentazione presso gli uffici competenti e fornirà adeguata documentazione delle porzioni interessate dalle dette procedure (stralciandole dalla descrizione).

In risposta a tale quesito, l'esperto deve poi procedere alla **formazione** – sulla base delle caratteristiche dei beni pignorati ed in ogni caso in modo da assicurare la maggiore appetibilità sul mercato degli stessi – di **uno o più lotti per la vendita**, indicando per ciascun immobile compreso nel lotto almeno **tre confini ed i dati di identificazione catastale** (con indicazione in tal caso, unicamente dei dati di identificazione attuali).

I confini del bene devono essere menzionati con precisione, preferibilmente mediante l'esatta indicazione dei dati catastali degli immobili confinanti (foglio, p.la, sub) od altri elementi certi (ad esempio via, strada, ecc.). L'esperto non deve limitarsi a riportare genericamente la dizione "immobile confinante con fondo agricolo, con proprietà aliena, ecc.".



Nella **formazione dei lotti**, laddove sia indispensabile e comunque previa istanza da rivolgersi al G.E. (in cui siano specificatamente indicate e motivate le esigenze di indispensabilità) ed autorizzazione dello stesso, procederà altresì alla realizzazione del frazionamento e dell'accatastamento, allegando alla relazione estimativa i tipi debitamente approvati dall'Ufficio Tecnico Erariale.

Nella formazione dei lotti (unico o plurimi) l'esperto deve assicurare la maggiore appetibilità dei beni in particolare, la suddivisione in lotti deve essere evitata laddove l'individuazione di un unico lotto renda più appetibile il bene sul mercato, in ogni caso, l'esperto deve evitare nei limiti del possibile la costituzione di servitù di passaggio.

*Da quanto accertato, il diritto reale (quota di 1/1 dei diritti di proprietà spettante all'esecutato), indicato nell'atto di pignoramento corrisponde a quello in titolarità agli omissis in forza degli atti d'acquisto trascritti in loro favore.*

## **COMUNE DI FILLANO**

*Immobili ubicati alla Contrada/Via Carciuso*

*Fg. 8 part. 1810 (ex 970 – ex 41)*

*Fg. 8 part. 1811 (ex 970 – ex 41)*

*Fg. 8 part. 733 (ex 41)*

*Immobili ubicati alla Contrada Dragonetti*

*Fg. 8 part. 972 (ex 565)*

*Fg. 8 part. 1881*







*Immobili ubicati alla Contrada Dragonetti*

*Fg. 8 part. 972 (ex 565)*

*Fg. 8 part. 1881*



*I dati d'identificazione catastale indicati nell'atto di pignoramento in parte non corrispondono con quelli attuali, il tutto dovuto a frazionamenti e redazione di nuova documentazione catastale.*

**QUESITO 2: elencare ed individuare i beni componenti ciascun lotto e procedere alla descrizione materiale di ciascun lotto.**

L'esperto deve procedere alla **descrizione materiale** di ciascun lotto, mediante l'esatta indicazione della **tipologia** di ciascun immobile, della sua **ubicazione** (città, via, numero civico, piano, eventuale numero d'interno), degli **accessi**, delle eventuali **pertinenze** (previo accertamento del vincolo pertinenziale sulla base delle planimetrie allegata alla denuncia di costruzione presentata in catasto, della scheda catastale, delle indicazioni contenute nell'atto di acquisto nonché nella relativa nota di trascrizione e dei criteri oggettivi e soggettivi di cui all'art. 817 c.c. ), degli accessori, degli eventuali millesimi di parti comuni, specificando anche il contesto in cui essi si trovano, le caratteristiche e la destinazione della zona e dei servizi da essa offerti nonché le caratteristiche delle zone confinanti.

Con riguardo alle **pertinenze** ed in linea di principio, l'esperto non procederà alla descrizione di beni dotati di autonomo identificativo catastale che non siano stati oggetto di espressa indicazione nell'atto di pignoramento e nella nota di trascrizione (salvo che si tratti di beni censiti come " beni comuni non censibili ").

Con riferimento al singolo bene, devono essere indicate eventuali **dotazioni condominiali** (es. posti auto comuni, giardino, ecc.), la tipologia, l'altezza interna utile, la composizione interna, la superficie netta, il coefficiente utilizzato ai fini della determinazione della superficie commerciale, la superficie commerciale medesima, l'esposizione, le condizioni di manutenzione, le caratteristiche strutturali, nonché le caratteristiche interne di ciascun immobile, precisando per ciascun elemento l'attuale stato di manutenzione e – per gli impianti – la loro rispondenza alla vigente normativa e, in caso contrario, i costi necessari al loro adeguamento.

In particolare, l'esperto deve verificare se l'immobile sia dotato di **attestato di prestazione energetica** (acquisendolo se esistente) stimandone – in caso di assenza – i costi per l'acquisizione.

Per i terreni pignorati deve essere evidenziata la loro eventuale situazione di **fondi interclusi** (laddove circondati da fondi altrui e senza uscita sulla via pubblica) da terreni limitrofi appartenenti a terzi o comunque non oggetto dell'espropriazione in corso, anche se di proprietà dello stesso esecutato.

La medesima circostanza deve essere evidenziata in relazione ad esempio a fabbricati per i quali l'accesso con mezzi rotabili sia possibile solamente attraverso il passaggio su cortile di proprietà esclusiva di un terzo o dell'esecutato medesimo e che non sia stato pignorato.

Nella descrizione dello stato dei luoghi in risposta al presente quesito, l'esperto deve sempre inserire già nel corso della relazione (e non solamente tra gli allegati) un numero sufficiente di fotografie. L'inserimento delle fotografie nel corpo della relazione mira, infatti, a rendere agevole la comprensione della descrizione fornita.

Le fotografie saranno altresì inserite tra gli allegati alla relazione indicando con apposite didascalie a quale immobile si riferiscono, mediante la indicazione della ubicazione (comune, via, numero) e dei dati catastali.

In risposta al presente quesito, l'esperto deve procedere altresì alla predisposizione di **planimetria dello stato reale dei luoghi**.

Anche la planimetria deve essere inserita sia in formato ridotto nel testo della relazione (in modo da rendere agevole la comprensione della descrizione fornita), sia in formato ordinario in allegato alla relazione medesima.

*In riferimento a detto quesito, considerato che allo scrivente viene richiesto l'aggiornamento della CTU con la valutazione del "Lotto 2", il sottoscritto nel prosieguo procederà alla formazione dei lotti (2) così come individuati dal precedente CTU.*

Gli immobili oggetto della presente sono ubicati nel comune di :

- *Filiano alla Contrada/Via Carciuso e Dragonetti.*
- *Distano, i due lotti tra di loro in linea retta circa 200 metri.*
- *Sono ubicati a destra e sinistra della Strada Statale 658 Potenza/Melfi.*

*L'immobile oggetto del "Lotto 1" è stato realizzato con le seguenti "autorizzazioni/concessioni edilizie e concessioni edilizie in sanatoria" rilasciate dal comune di Filiano:*



- Concessione Edilizia n. 85 del 16 novembre 1979.
- Concessione Edilizia n. 25 del 29 marzo 1982.
- Concessione Edilizia n. 32 del 05 maggio 1984.
- Concessione Edilizia in Sanatoria (L. 47/85) n. 06 del 20 gennaio 1995.

*Il tutto conforme urbanisticamente ma non catastalmente (diversa distribuzione interna).*

*Gli immobili oggetto del “Lotto 2” anche se autorizzati urbanisticamente (soltanto uno) con:*

- Concessione Edilizia n. 33 del 16 marzo 1994.

*Sono tutti difformi sia urbanisticamente che catastalmente.*

## **LOTTO n.°1 (Attività ricettiva e terreno circostante)**



**Esso si compone di:**

- *Attività ricettiva (fabbricato su due livelli “PS1 e Terra” oltre al locale sottotetto non utilizzabile) con annesso terreno circostante, il tutto individuato catastalmente come segue:*
  - *fg. 8 part. 1810 (ex 970 - ex 41) - Seminativo - Cl. 2 - Are 61.70 - R.D. 15.93 - R.A. 11.15 - (Diritto reale quota 1/1).*
  - *fg. 8 part. 1811 (ex 970 - ex 41) - P1 - Cat. C01 - Cl. 02 - Consistenza mq. 43 - Rendita 228.74 - (Diritto reale quota 1/1).*
  - *fg. 8 part. 733 sub 1 (ex 41) - PS1 - C02 - Cl. 02 - Consistenza mq. 83 - Rendita 60.01 - (Diritto reale quota 1/1).*
  - *fg. 8 part. 733 sub 2 (ex 41) - PT - Cat. C01 - Cl. 03 - Consistenza mq. 87 - Rendita 539.18 - (Diritto reale quota 1/1)*



Dal sopralluogo effettuato si è riscontrata la non corrispondenza tra le planimetrie catastali e lo stato dei luoghi:

- Diversa distribuzione interna.

## CATASTALE

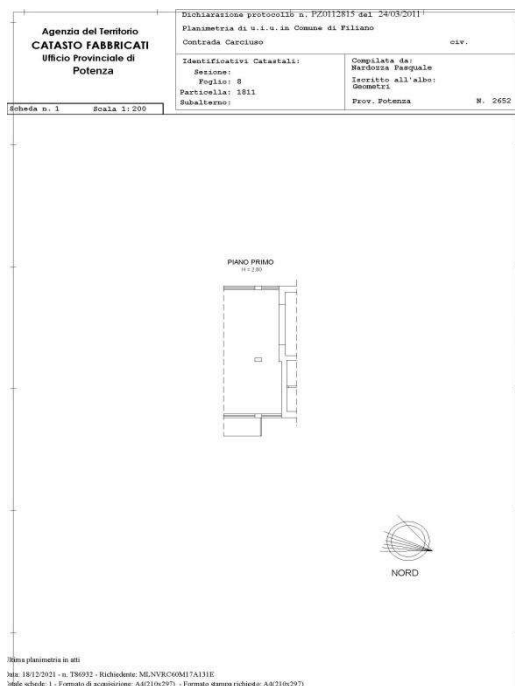
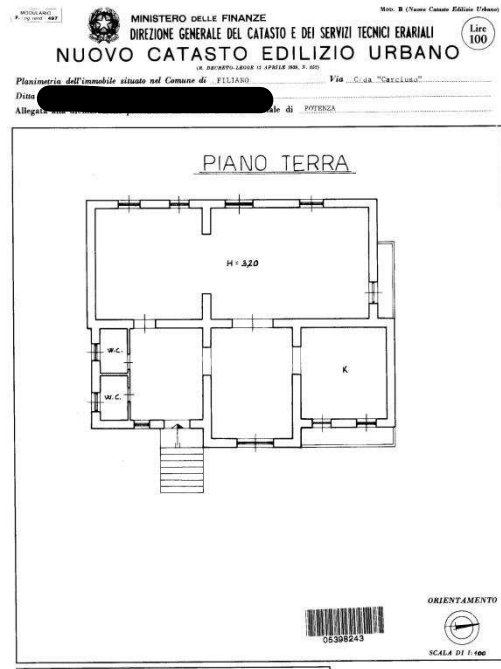
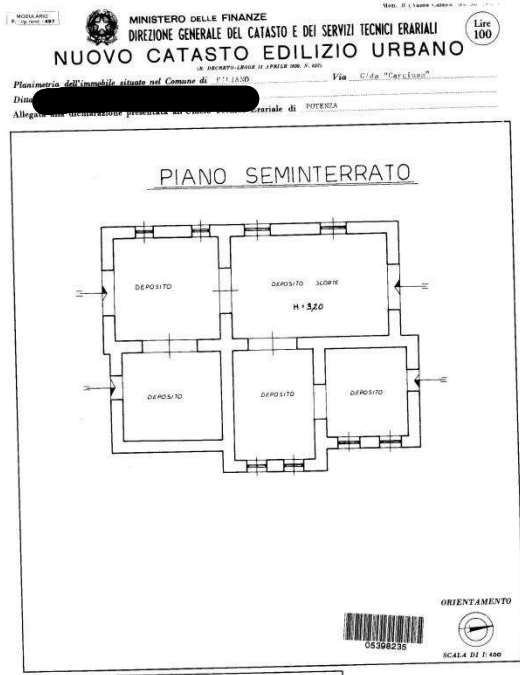

PIANTA PIANO SEMINTERRATO

**Stato Attuale**

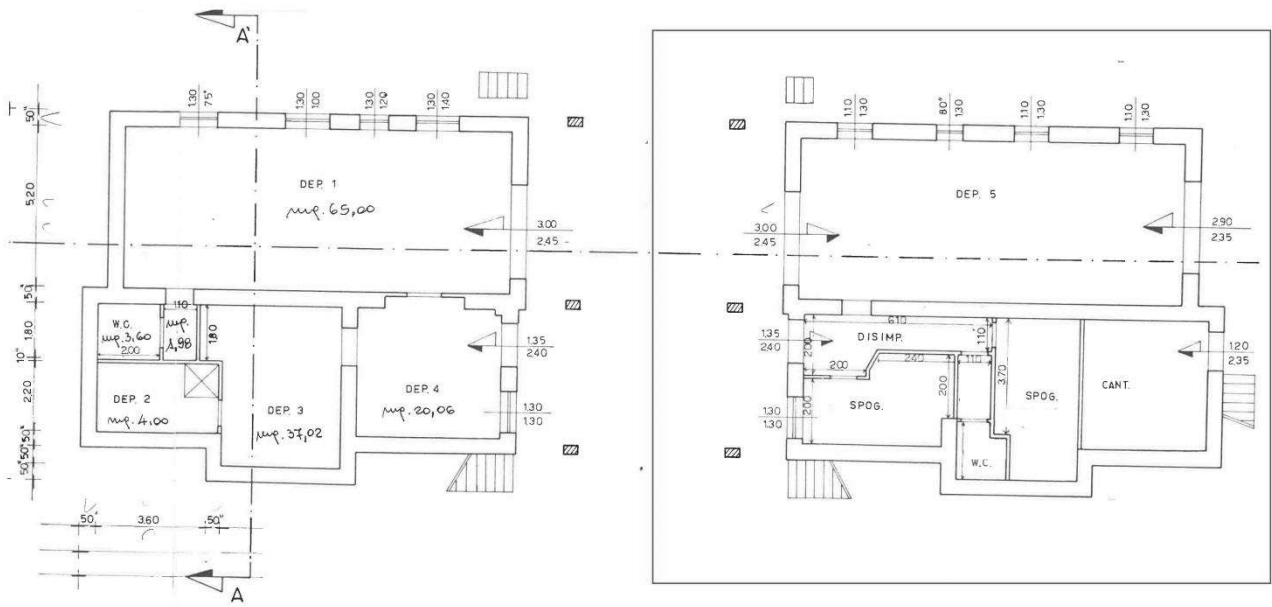

PIANTA PIANO RIALZATO

**Stato Attuale**

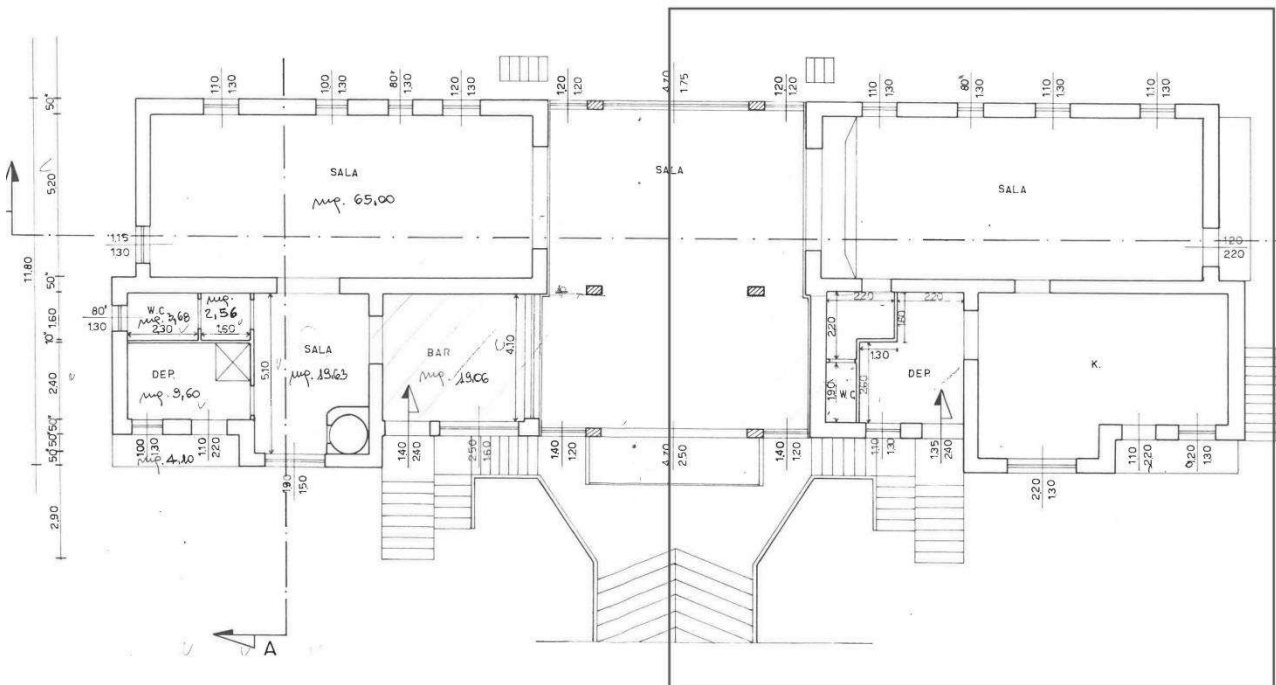





- *Prima di procedere alla descrizione particolare dei beni oggetto della presente lo scrivente precisa quanto segue:*
  - *Il lotto di terreno, originaria particella ex 41 del foglio 8 è interamente recintato in parte con recinzione metallica sovrastante muretto in Cls e blocchi in Cls., tale particella nel tempo è stata frazionata, dal suo frazionamento sono scaturite le particelle 1810 e 1812 (ex 41), 1810 particella eseguita.*
  - *Il fabbricato, sia la parte eseguita che quella non eseguita ( formano un unico corpo di fabbrica) nonché la stradina di accesso (da quanto accertato in loco e dalla documentazione catastale) sono stati realizzati sul confine che divide le due proprietà.*
  - *Tutta l'area antistante il fabbricato, considerata la destinazione d'uso dell'immobile è adibita a "parcheggi - giardini - parco giochi" , ecc. .*
  
- *Il terreno circostante su cui è stato edificato il fabbricato si sviluppa su una superficie di mq. 6.170.*
- *Esso è parte integrante di un corpo di fabbrica realizzato in struttura portante in c.a. e laterizi, intonacato e pitturato con prodotti per civile abitazione (vedasi elaborato fotografico), alla data odierna in un buono stato d'uso e manutenzione.*



- Si sviluppa su una superficie complessiva compreso ampliamento di mq. 340,00 commerciale, il calcolo delle superfici è stato eseguito in conformità a quanto previsto dal D.P.R. 138/98.
- E' fornito di tutti gli impianti di prima necessità, impianti che rispecchiano le Normative Vigenti in materia di sicurezza, nonché dell'attestato "igienico/sanitario" per l'attività di che trattasi.
- Non è provvisto di "attestato di prestazione energetica".
- L'altezza utile interna per il piano seminterrato è di H. 3.00, per il piano rialzato è di H. **2.80**.
- Dagli accertamenti effettuati si è accertato che alla data odierna esso è conforme urbanisticamente ma non catastalmente.
- Esso confina con strada comunale part. 506 - foglio 8, part. 1812 - 747 foglio 8, part. 968 - foglio 8, raccordo Strada Statale 658, salvo altri.

## **LOTTO n.°2 (Terreno con entrostanti fabbricati)**

*Esso si compone di:*

- Terreno con entrostanti fabbricati di varia natura (non conformi urbanisticamente e catastalmente), individuati catastalmente come segue:
  - fg. 8 part. 972 (ex 565) - Fu D'ACCERTAMENTO - Are 23.86 - (Diritto reale quota 1/1).
  - fg. 8 part. 1881 - Sub 1 - C.da Dragonetti - PT - Cat. C02 - Cl. 04 - Consistenza mq. 200 - Rendita 206.58 - (Diritto reale quota 1/1).

*Dal sopralluogo effettuato si sono riscontrate le seguenti difformità urbanistiche e catastali:*

- Fatta eccezione per l'immobile regolarmente autorizzato, ma realizzato in totale difformità, tutti gli altri sono stati realizzati in assenza di autorizzazioni.
- Fatta eccezione per la particella 1881 del foglio 8 (particella che individua il fabbricato regolarmente autorizzato ma non conforme) regolarizzato catastalmente da parte dell'Agenzia del territorio (accatastamento di fabbricati fantasma/non dichiarati, fabbricato regolarmente autorizzato) tutti gli altri non sono censiti nel NCEU perché Abusivi.







➤ *Il lotto si compone di:*

- *terreno della superficie di mq. 2.386 ;*
- *fabbricato autorizzato con C.E. n. 33 del 16 marzo 1994 (fabbricato non conforme urbanisticamente e catastalmente) della superficie di mq. 200;*
- *vari fabbricati realizzati in assenza di autorizzazioni (abusivi) in struttura portante mista (in ferro, in blocchi di cemento, in lamiera zincata - vedi foto);*



- *Il fabbricato autorizzato urbanisticamente è stato realizzato in struttura portante in c.a. .*
- *Alla data odierna il tutto in un pessimo/precario stato d'uso e manutenzione.*
- *Esso, da quanto accertato non sono forniti di impianti .*
- *Esso non è un lotto intercluso.*
- *Dagli accertamenti effettuati alla data odierna per le opere abusive sono state emesse n.° 2 ordinanze di demolizione “ ordinanza n. 71 e 72 “ ma nulla di quanto riportato nelle “ordinanze “ è stato eseguito.*
- *Il lotto di terreno confina con tratturo comunale, foglio 8 part. 971, foglio 8 part.566, foglio 8 part. 564, salvo altri.*

**QUESITO 3:** procedere alla identificazione catastale del bene pignorato.

L'esperto deve procedere all'**identificazione catastale** dei beni pignorati per ciascun lotto.

Al riguardo, l'esperto:

- deve acquisire **estratto catastale anche storico** per ciascun bene aggiornato all'attualità, nonché la **planimetria catastale corrispondente** (precedente SEMPRE al deposito della stessa tra gli allegati alla relazione o precisando eventualmente l'assenza della stessa agli atti del Catasto).  
In particolare, nell'ipotesi in cui il primo atto d'acquisto anteriore di venti anni alla trascrizione del pignoramento (come indicato nella certificazione ex art. 567, secondo comma, c.p.c.) dovesse risultare antecedente alla meccanizzazione del Catasto, l'esperto dovrà produrre l'estratto catastale storico anche per il periodo precedente la meccanizzazione;
- deve ricostruire la **storia catastale** del bene, indicando le variazioni intervenute nel tempo e precisando – nel caso di immobili riportati nel C.F. – la p.lla del terreno indenticato al C.T. sul quale il fabbricato sia stato edificato.  
A questo proposito, è sempre necessario che l'esperto precisi tutti i passaggi catastali intervenuti dall'originaria p.lla del C.T. alla p.lla attuale del C.F. (producendo sempre la relativa documentazione di supporto);
- deve precisare l'**esatta corrispondenza formale** dei dati indicati nell'atto di pignoramento e nella nota di trascrizione, nonché nel negozio di acquisto, con le risultanze catastali, analiticamente indicando le eventuali difformità (quanto a foglio, p.la e subalterno);
- deve indicare le **variazioni** (riguardanti esclusivamente i dati identificativi essenziali: comune censuario, foglio, p.la e subalterno) che siano state eventualmente richieste dall'esecutato o da terzi o disposte di ufficio e che siano intervenute in un momento successivo rispetto alla trascrizione dei dati riportati correttamente nel pignoramento, precisando:
  - se a tali variazioni corrisponda una modifica nella consistenza materiale dell'immobile (ad esempio, scorporo o frazionamento di un vano o di una pertinenza dell'unità immobiliare che vengono accorpati ad un'altra fusione di più subalterni), nel qual caso l'esperto informerà il G.E. per le determinazioni sul prosieguo;
  - se a tali variazioni non corrisponda una modifica nella corrispondenza materiale dell'immobile (ad esempio, riallineamento delle mappe).

In risposta al presente quesito, l'esperto deve precisare altresì le eventuali **difformità** tra la **situazione reale dei luoghi e la situazione riportata nella planimetria catastale** corrispondente.

Al riguardo, l'esperto:

- in primo luogo, deve procedere alla **sovrapposizione della planimetria** dello stato reale dei luoghi (predisposta in risposta al quesito n.° 2) con la planimetria catastale;
- in secondo luogo, nel caso di riscontrate difformità:
  - deve predisporre apposita **planimetria dello stato reale dei luoghi con opportuna indicazione grafica delle riscontrate difformità**, inserendo la detta planimetria sia in formato ridotto nel testo della relazione in risposta al presente quesito, sia in formato ordinario in allegato alla relazione medesima;
  - deve quantificare i costi per l'eliminazione delle riscontrate difformità.



# COMUNE DI FILIANO

LOTTO n.°1 ubicato alla contrada Carciuso, del comune di Filiano, nella lontana periferia del centro abitato ma nella immediata vicinanza della Strada Statale 658 Potenza/Melfi.

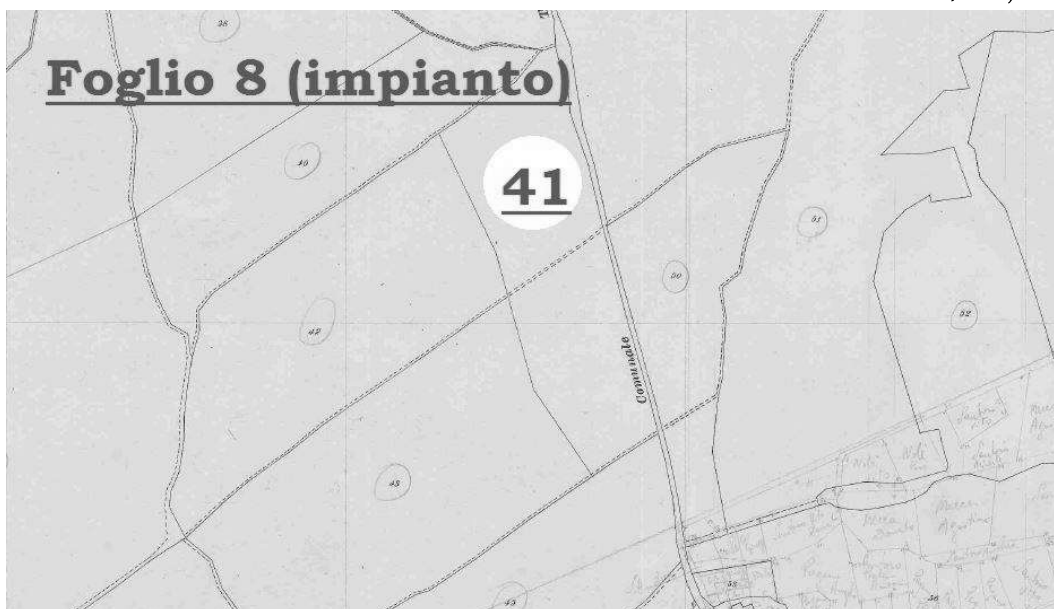

**Fig. 8 Part. 1811 (ex 970 - ex 41)**

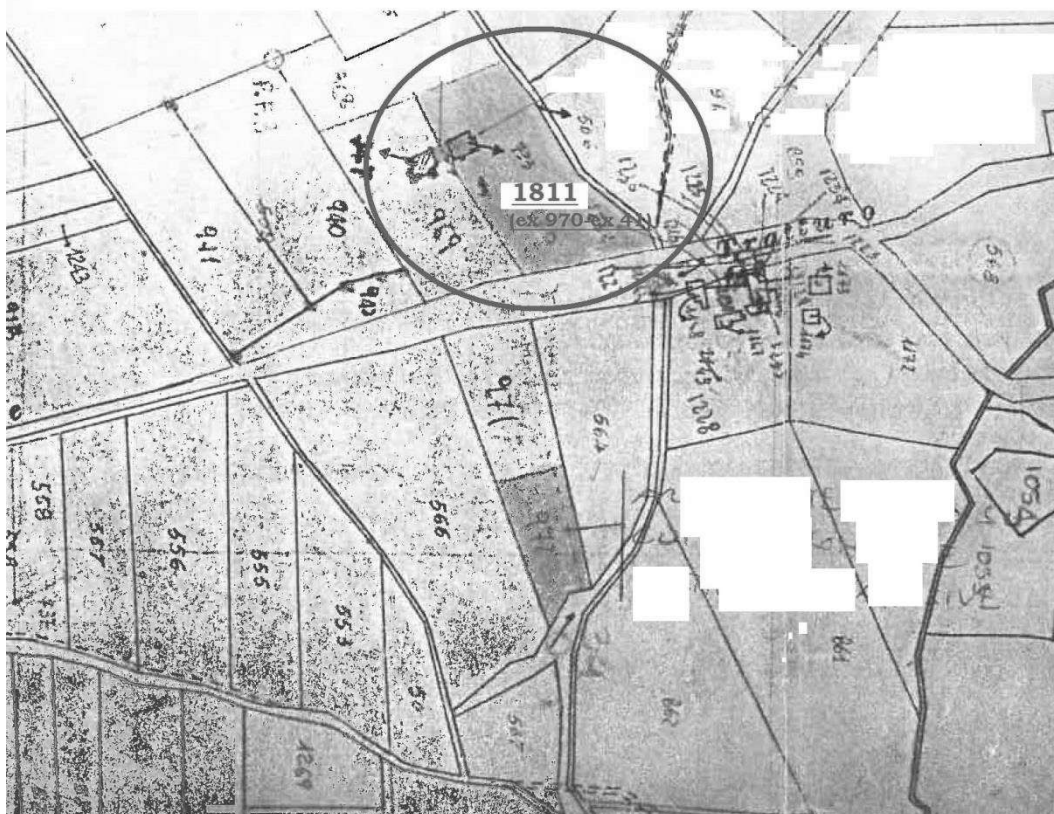



Esso si compone di:

**A. Terreno**

- fg. 8 part. 1810 (ex 970 - ex 41) - Seminativo - Cl. 2 - Are 61.70 - R.D. 15.93 - R.A. 11.15 - (Diritto reale quota 1/1).

**B. Fabbricato adibito ad attività ricettiva/ristorazione**

- fg. 8 part. 1811 (ex 970 - ex 41) - P1 - Cat. C01 - Cl. 02 - Consistenza mq. 43 - Rendita 228.74 - (Diritto reale quota 1/1).
- fg. 8 part. 733 sub 1 (ex 41) - PS1 - C02 - Cl. 02 - Consistenza mq. 83 - Rendita 60.01 - (Diritto reale quota 1/1).
- fg. 8 part. 733 sub 2 (ex 41) - PT - Cat. C01 - Cl. 03 - Consistenza mq. 87 - Rendita 539.18 - (Diritto reale quota 1/1)

PIANTA PIANO SEMINTERRATO

**Stato Attuale**

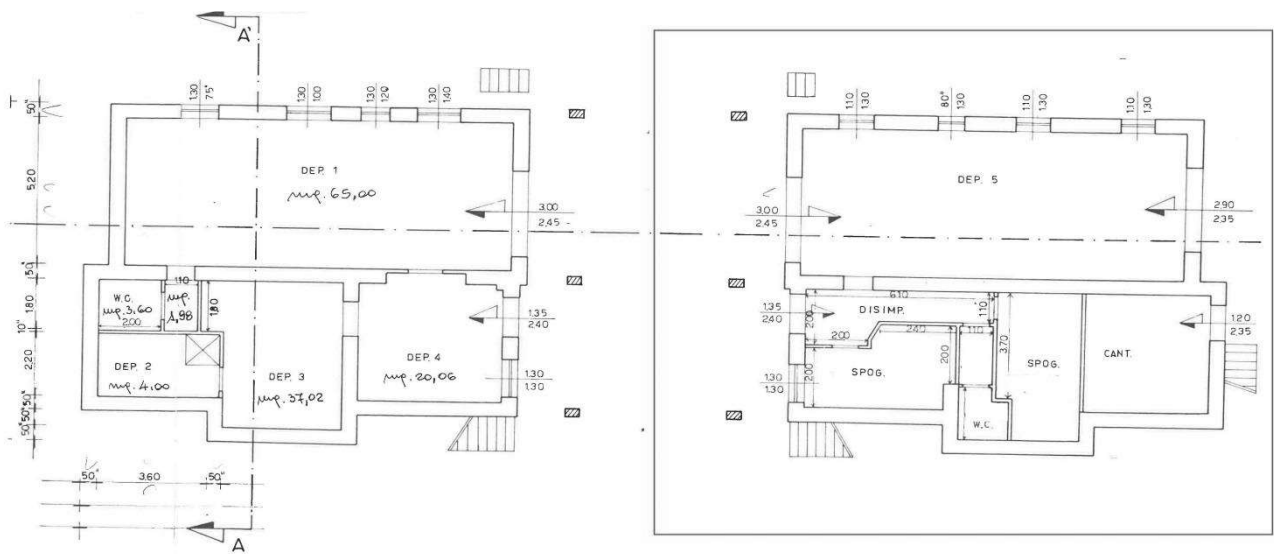

# CATASTALE

MODULARIO P. 109 (REV. 4/97) Mon. R. 1/1000 (L. 46/95)  
**MINISTERO DELLE FINANZE**  
**DIREZIONE GENERALE DEL CATASTO E DEI SERVIZI TECNICI ERARIALI**  
**NUOVO CATASTO EDILIZIO URBANO**  
(R. DECRETO-LEGGE 11 APRILE 1998, N. 142)  
 Planimetria dell'immobile situato nel Comune di POLLANO Via C/da "Carlisso"  
 Ditta [REDACTED]  
 Allegata alla dichiarazione presentata all'Ufficio Tecnico Erariale di POTENZA

Lire 100

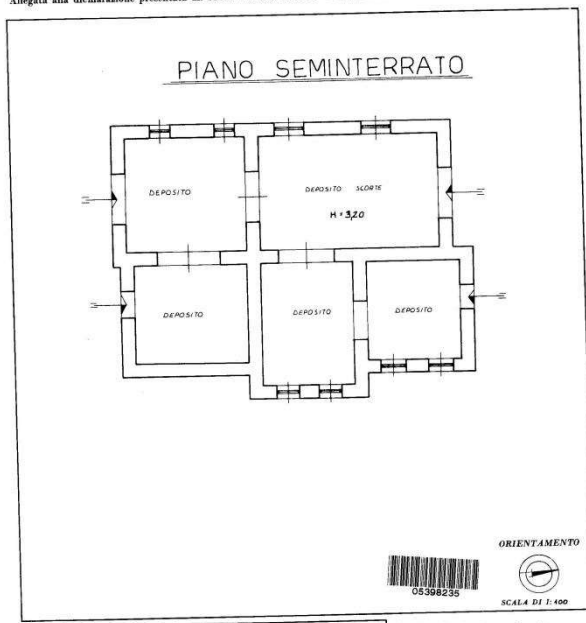

PIANTA PIANO RIALZATO

## Stato Attuale

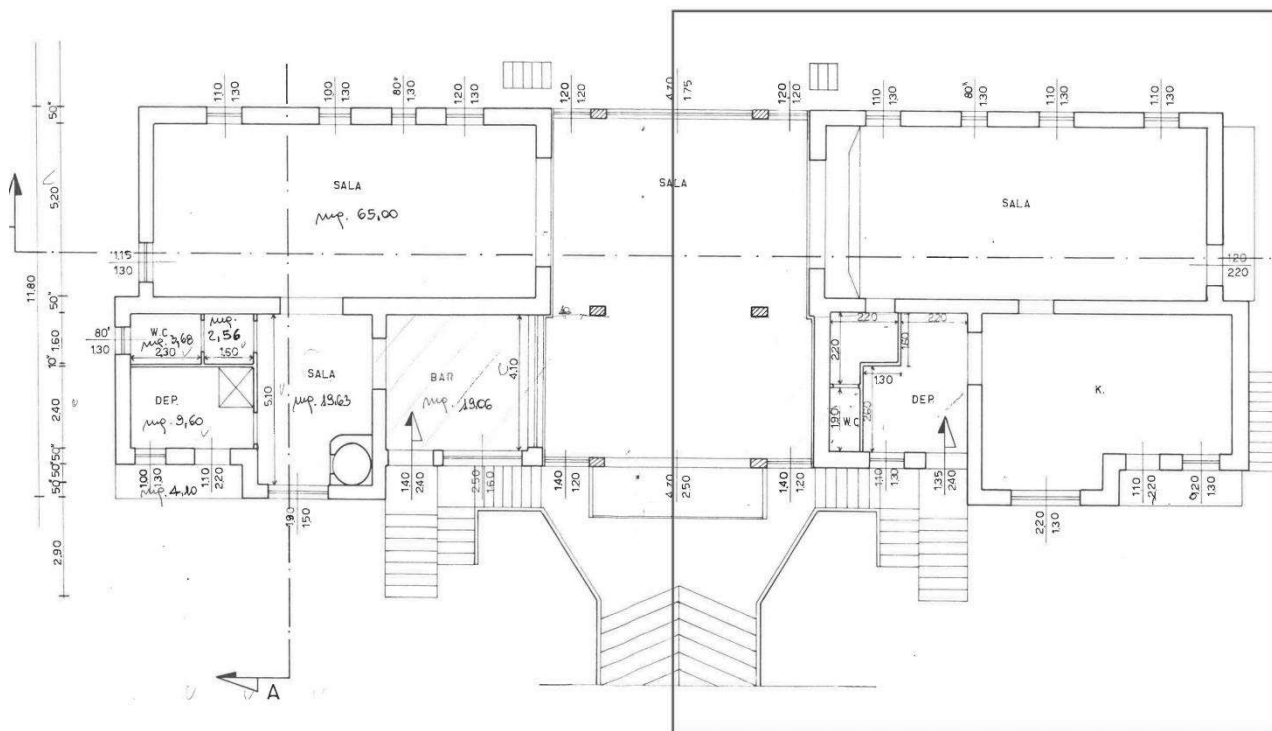

# CATASTALE

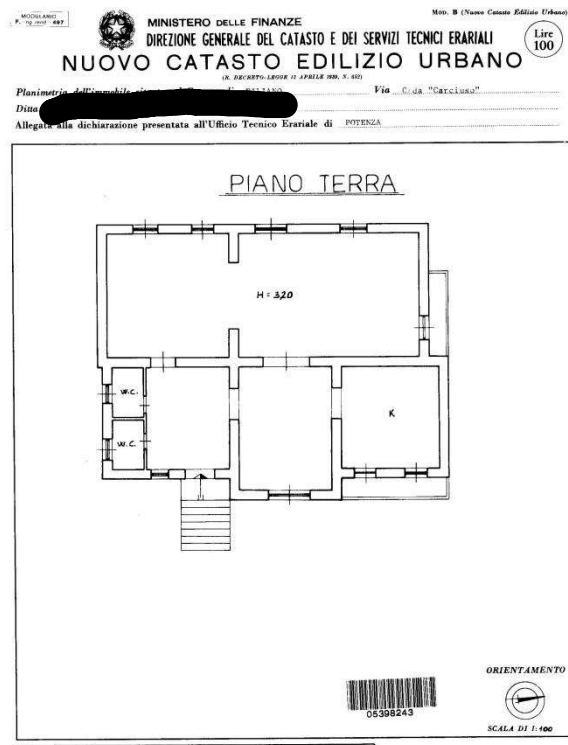
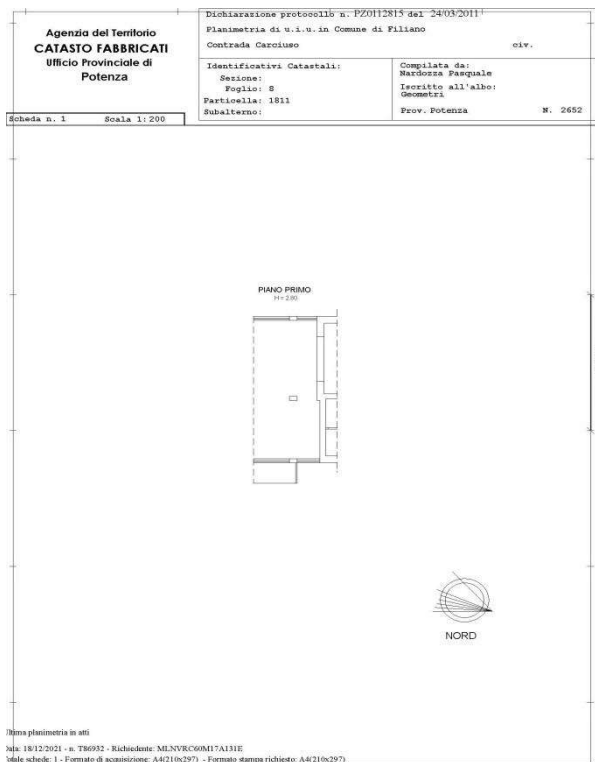

**LOTTO n.º2** ubicato alla contrada Dragonetti, del comune di Filiano, nella lontana periferia del centro abitato ma nella immediata vicinanza della Strada Statale 658 Potenza/Melfi. Esso si compone di:

## A. Terreno

- fg. 8 part. 972 (ex 565) - Fu D'ACCERTAMENTO - Are 23.86 - (Diritto reale quota 1/1).

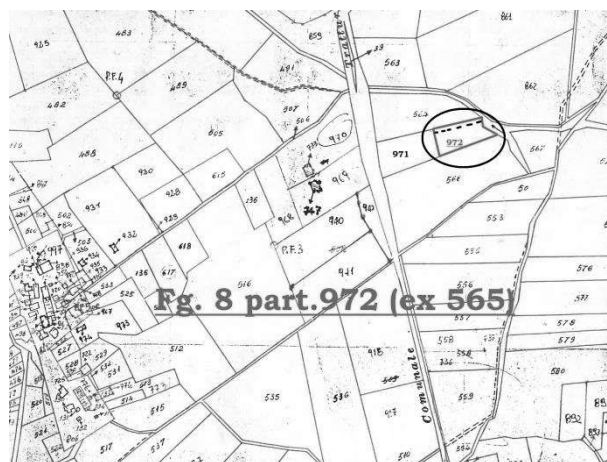
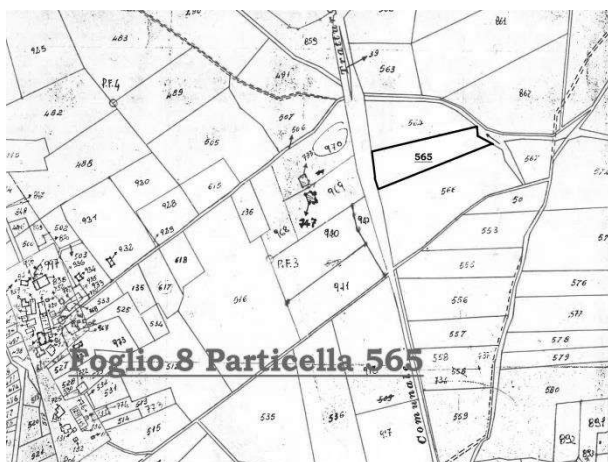

## B. *Fabbricato in totale difformità della C.E. e fabbricati abusivi*

- *fg. 8 part. 1881 - Sub 1 - C.da Dragonetti - PT - Cat. C02 - Cl. 04 - Consistenza mq. 200 - Rendita 206,58 - (Diritto reale quota 1/1).*



Alla data odierna i dati indicati nell'Atto di Pignoramento, nella nota di trascrizione e nel negozio di acquisto, corrispondono ai summenzionati risultati catastali, fatta eccezione per:

### LOTTO 1

1. Redazione di nuove planimetrie catastali (diversa distribuzione interna, discordanza tra progetto e stato dei luoghi).
2. Realizzazione muro divisorio e relativi impianti per dividere materialmente e non solo catastalmente l'ampliamento realizzato tra l'immobile sottoposto ad esecuzione con quello non oggetto di esecuzione e precisamente tra la particella 1811 (oggetto di esecuzione) e 1813 (particella non oggetto di esecuzione).
3. Realizzazione di accesso indipendente per accedere al fabbricato, considerato che quello attuale è in comune con altro proprietario non eseguito.
4. Risistemazione area antistante il fabbricato (area parcheggio).



In merito a quanto innanzi si precisa che i costi occorrenti per l'eliminazione delle riscontrate difformità:

1. Sono pari ad Euro 5.000/00 (pratiche catastali).
2. Sono pari ad Euro 15.000/00 (opere murarie ed altro e sistemazione accesso e piazzale).

### LOTTO 2

1. Regolarizzazione "urbanistica/catastale" del fabbricato autorizzato con C.E. n. 33/94.
2. Costi occorrenti per la demolizione dei fabbricati abusivi.

In merito a quanto innanzi si precisa che i costi occorrenti per l'eliminazione delle riscontrate difformità:

1. Euro 8.000/00 (pratiche urbanistiche e catastali).
2. Euro 20.000/00 (demolizione fabbricati abusivi e trasporto a discarica materiali di risulta).





**QUESITO 4:** procedere alla predisposizione di schema sintetico-descrittivo del lotto.

L'esperto stimatore deve procedere alla predisposizione – per ciascun lotto individuato e descritto in risposta ai precedenti quesiti-del seguente **prospetto sintetico:**

**LOTTO n.° 1 (oppure LOTTO UNICO):** - piena ed intera (oppure quota di 1/2, di 1/3, ecc.) proprietà ( o altro diritto reale) di appartamento (o terreno) ubicato in \_\_\_\_\_ alla via \_\_\_\_\_ n.° \_\_\_\_\_, piano \_\_\_\_\_ int. \_\_\_\_\_; è composto da \_\_\_\_\_, confina con \_\_\_\_\_ a sud, con \_\_\_\_\_ a nord, con \_\_\_\_\_ ad ovest, con \_\_\_\_\_ ad est; è riportato nel C.F. (o C.T.) del Comune di \_\_\_\_\_ al foglio \_\_\_\_\_, p.lla \_\_\_\_\_ (ex p.lla \_\_\_\_\_ o già scheda \_\_\_\_\_), sub \_\_\_\_\_; il descritto stato dei luoghi corrisponde alla consistenza catastale (oppure, non corrisponde in ordine a \_\_\_\_\_); vi è concessione edilizia (in sanatoria) n.° \_\_\_\_\_ del \_\_\_\_\_, cui è conforme lo stato dei luoghi (oppure, non è conforme in ordine a \_\_\_\_\_); oppure, lo stato dei luoghi è conforme ( o difforme \_\_\_\_\_) rispetto alla istanza di condono n.° \_\_\_\_\_ presentata il \_\_\_\_\_, oppure, l'immobile è abusivo e a parere dell'esperto stimatore può (o non può) ottenersi sanatoria ex artt. \_\_\_\_\_ (per il fabbricato); risulta (oppure non risulta) ordine di demolizione del bene, ricade in zona \_\_\_\_\_ (per il terreno);

PREZZO BASE euro \_\_\_\_\_;

Nella predisposizione del prospetto, l'esperto deve fornire le informazioni sopra indicate in via estrema sintesi e secondo i criteri della pubblicità commerciale, atteso che il prospetto è destinato ad essere inserito nell'ordinanza di autorizzazione alla vendita ed a costituire lo schema per la pubblicazione di avviso per estratto sulla testata giornalistica.

L'esperto deve quindi evitare descrizioni di carattere discorsivo od eccessivamente lunghe



**LOTTO 1:** - piena ed intera proprietà (quota di 1/1, dell'

ESECUTATO) – composto da :

- Terreno con annessa attività ricettiva , ubicato in Filiano alla contrada Carciuso , *nella lontana periferia del centro abitato.*

Si sviluppa su una superficie commerciale di **mq. 340,00.**

Riportato nel **C.T.- e C.F.** del Comune di Filiano :

- *fg. 8 part. 1810 (ex 970 - ex 41) - Seminativo - Cl. 2 - Are 61.70 - R.D. 15.93 - R.A. 11.15 -.*
- *fg. 8 part. 1811 (ex 970 - ex 41) - P1 - Cat. C01 - Cl. 02 - Consistenza mq. 43 - Rendita 228.74 -.*
- *fg. 8 part. 733 sub 1 (ex 41) - PS1 - C02 - Cl. 02 - Consistenza mq. 83 - Rendita 60.01.*
- *fg. 8 part. 733 sub 2 (ex 41) - PT - Cat. C01 - Cl. 03 - Consistenza mq. 87 - Rendita 539.18.*

Il tutto confina con strada comunale part. 506 – foglio 8, part. 1812 – 747 foglio 8, part. 968 - foglio 8, raccordo Strada Statale 658, salvo altri.

Il descritto stato dei luoghi *non corrisponde catastalmente.*

Il tutto è stato realizzato con:

- *Concessione Edilizia n. 85 del 16 novembre 1979.*
- *Concessione Edilizia n. 25 del 29 marzo 1982.*
- *Concessione Edilizia n. 32 del 05 maggio 1984.*
- *Concessione Edilizia in Sanatoria (L. 47/85) n. 06 del 20 gennaio 1995.*

**PREZZO BASE in C.T. euro 154.000/00**

**(il tutto detratti gli oneri di cui al quesito n.° 6)**



**LOTTO 2:** - piena ed intera proprietà (quota di 1/1, dell'

ESECUTATO) – composto da :

- Terreno con entrostanti fabbricati non conformi urbanisticamente e catastalmente e totalmente abusivi, ubicato in Filiano alla contrada Dragonetti , *nella lontana periferia.*
- *Si sviluppa su una superficie commerciale di mq. 200,00.*

Riportato nel C.T. e C.F. del Comune di Filiano:

- *fg. 8 part. 972 (ex 565) – Fu D'ACCERTAMENTO – Are 23.86 .*
- *fg. 8 part. 1881 – Sub 1 – C.da Dragonetti – PT – Cat. C02 – Cl. 04 – Consistenza mq. 200 – Rendita 206.58 .*

*Confina con tratturo comunale, foglio 8 part. 971, foglio 8 part.566, foglio 8 part. 564, salvo altri.*

*Il descritto stato dei luoghi non corrisponde urbanisticamente e catastalmente.*

Il tutto è stato realizzato con:

- *Concessione Edilizia n. 33 del 16 marzo 1994.*

**PREZZO BASE in C.T. euro 3.000/00**

**(il tutto detratti gli oneri di cui al quesito n.° 6)**



### **QUESITO 5: procedere alla ricostruzione dei passaggi di proprietà in relazione al bene pignorato.**

L'esperto stimatore deve procedere, sulla base della certificazione ipocatastale in atti alla ricostruzione di **tutti i passaggi di proprietà** relativi ai beni pignorati intervenuti fra la trascrizione del pignoramento e risalendo, a ritroso al **primo passaggio di proprietà trascritto in data antecedente di venti anni alla trascrizione del pignoramento.**

A questo riguardo, l'esperto:

- deve sempre acquisire in via integrale l'**atto o gli atti di acquisto del bene in favore del soggetto esecutato** (ad esempio: compravendita; donazione; permuta; cessione di diritti reali; assegnazione a socio di cooperativa, ecc.) atto od atti che devono essere inseriti tra gli allegati alla relazione;
- può procedere ad acquisire in via integrale altresì **gli atti di acquisto precedenti** laddove ne sussista l'opportunità (ad esempio: laddove sia in dubbio se determinate porzioni del bene siano state oggetto di trasferimento; laddove sia opportuno verificare – specie ai fini della regolarità urbanistica – la consistenza del bene al momento di un determinato passaggio di proprietà, ecc.), procedendo in tal caso all'inserimento degli stessi tra gli allegati alla relazione.

Qualora nella ricostruzione dei passaggi di proprietà dovesse risultare che la consistenza catastale del bene sia diversa da quella attuale (ad esempio: indicazione di una p.lla o sub diversi da quelli attuali), l'esperto segnalerà anche i **frazionamenti** e le **variazioni catastali via via eseguiti**, incrociando i dati risultanti dagli atti di alienazione con le risultanze dei registri catastali.

A questo riguardo, la ricostruzione dell'esperto dovrà consentire di comprendere se il bene pignorato corrisponda ai beni oggetto dei passaggi di proprietà.

In ogni caso, nell'ipotesi di pignoramento di fabbricati, l'esperto deve specificare in termini esatti su quale originaria p.lla di terreno insistono i detti fabbricati, allegando altresì foglio di mappa catastale (con evidenziazione della p.lla interessata).

Nella ricostruzione dei trasferimenti, l'esperto non deve limitarsi ad indicazioni di carattere generico ed in particolare riferire che l'atto riguarderebbe " i beni sui quali è stato edificato il fabbricato " senza ulteriori specificazioni, occorrendo al contrario documentare i passaggi catastali intervenuti.

Nell'ipotesi di beni pignorati in danno del debitore esecutato ma appartenenti allo stesso **regime di comunione legale, con il coniuge**, l'esperto stimatore eseguirà visura ipotecaria anche sul nominativo del coniuge non debitore dalla data dell'atto di acquisto.

L'esperto segnalerà tempestivamente al G.E. l'esistenza di atti di disposizione compiuti dal coniuge debitore e/o l'esistenza di iscrizioni ipotecarie od altre formalità pregiudizievoli (ad esempio, trascrizioni di sequestro conservativo; trascrizioni di sentenza dichiarativa di fallimento; ecc.), producendo copia della nota di iscrizione e/o di trascrizione.

#### **Ipotesi particolari:**

##### **1) Atto anteriore al ventennio avente natura di *atto mortis causa*.**

Nel caso in cui il primo atto antecedente di venti anni la trascrizione del pignoramento abbia natura di **atto mortis causa** (trascrizione di denuncia di successione; trascrizione di verbale di pubblicazione di testamento), l'esperto dovrà eseguire autonoma ispezione presso i registri immobiliari sul nominativo del dante causa, individuando l'atto d'acquisto in favore dello stesso e risalendo ad un atto inter vivos a carattere traslativo (ad esempio: compravendita; donazione; permuta; cessione di diritti reali; ecc.).

Qualora l'atto individuato abbia parimenti natura di atto mortis causa oppure si tratti di atto inter vivos ma a carattere non traslativo (ad esempio: divisione), l'esperto dovrà procedere ulteriormente a ritroso sino ad individuare un atto inter vivos a carattere traslativo nei termini sopra precisati.

Qualora l'ispezione non sia in grado di condurre all'individuazione di un atto inter vivos a carattere traslativo sebbene condotta a ritroso per un considerevole lasso di tempo, l'esperto conto di tale circostanza nella relazione.

In tal caso, l'esperto preciserà comunque se quantomeno l'intestazione nei registri del Catasto corrisponda al nominativo del soggetto indicato dai Registri Immobiliari.

##### **2) Atto anteriore al ventennio avente natura di *atto inter vivos a carattere non traslativo*.**



Nel caso in cui il primo atto antecedente di venti anni la trascrizione del pignoramento abbia natura di **atto inter vivos a carattere non traslativo** (ad esempio: divisione), l'esperto dovrà parimenti eseguire ispezione presso i registri immobiliari sui nominativi dei danti causa, individuando l'atto d'acquisto in favore degli stessi e risalendo ad un atto inter vivos a carattere traslativo nei termini anzidetti (ad esempio: compravendita; donazione; permuta; cessione di diritti reali; ecc.).

**3) Terreni acquisiti con procedura di espropriazione di pubblica utilità.**

Nel caso di fabbricati edificati su terreni acquisiti con procedura di espropriazione di pubblica utilità (ad esempio, nel caso di convenzioni per l'edilizia economica e popolare), l'esperto acquisirà presso la P.A. competente la documentazione relativa all'emissione dei decreti di occupazione d'urgenza e/o di esproprio, precisando – in difetto dell'adozione di formale provvedimento di esproprio se sia intervenuta irreversibile trasformazione dei suoli e comunque fornendo ogni informazione dei suoli e comunque fornendo ogni informazione utile al riguardo (anche con riguardo ad eventuali contenziosi in atto).

**4) Situazioni di comproprietà.**

L'esperto avrà sempre cura di riscontrare la eventuale **situazione di comproprietà** dei beni pignorati, anche con riferimento al dante causa del debitore esecutato, con la specificazione della sua natura (comunione legale tra coniugi oppure ordinaria) e della misura delle quote di ciascuno dei partecipanti.

**5) Esistenza di diritto di usufrutto sui beni pignorati.**

Laddove poi l'atto di acquisto del bene in capo all'esecutato contenga una **riserva di usufrutto** in favore del dante causa o di un terzo, l'esperto dovrà avere cura di verificare sempre e se tale riserva sia stata trascritta e se l'usufrutto sia ancora in vita. A tale scopo acquisirà il **certificato di esistenza in vita ed eventualmente di morte** di quest'ultimo.

*In riferimento a detto quesito lo scrivente riferisce che gli immobili oggetto della presente sono pervenuti all'esecutato in virtù di:*

- *Atto di Donazione del 30 novembre 1995 – Numero di rep. 12971 a firma del Notaio Luigi Gatti di Potenza – trascritto il 19 dicembre 1995 ai nn. 15771/13805.*
- *Ai Donanti i beni sono pervenuti giusto Atto di assegnazione dall'Ente per la Riforma Fondiaria in data 28 maggio 1960, registrato a Bari il 14 giugno 1960 ai nn. 11847/213582e successivo Atto di Riscatto dall'Ente di Sviluppo Agricolo in Basilicata in data 26 giugno 1981, registrato a Matera il 14 luglio 1981 al n. 2223 e trascritto a Potenza il 22 luglio 1981 ai nn. 7112/5967.*

**QUESITO 6:** verificare la regolarità del bene o dei beni pignorati sotto il profilo edilizio ed urbanistico.

L'esperto deve procedere alla verifica della **regolarità dei beni sotto il profilo edilizio urbanistico**, indicando:

- **L'epoca di realizzazione dell'immobile;**
- **Gli estremi esatti del provvedimento autorizzativo** ( licenza edilizia n.° \_\_\_\_; concessione edilizia n.° \_\_\_\_; eventuali varianti; permesso di costruire n.° \_\_\_\_; DIA n.° \_\_\_\_; ecc.);
- **La rispondenza della costruzione alle previsioni del provvedimento autorizzativo.**

Al riguardo, l'esperto deve procedere all'acquisizione presso il competente ufficio tecnico comunale di copia di provvedimento autorizzativo, nonché dei grafici di progetto allegati.

Tale documentazione deve essere sempre allegata alla relazione di stima.

Si sottolinea al riguardo come, in risposta al presente quesito, l'esperto NON DEVE MAI limitarsi a ripetere pedissequamente quanto riferito dagli uffici tecnici comunali, dovendo procedere autonomamente agli opportuni accertamenti di seguito indicati (specie con riguardo alla verifica della rispondenza della costruzione alle previsioni del provvedimento autorizzativo).



Nell'ipotesi in cui l'ufficio tecnico comunale comunichi l'**assenza** di provvedimenti **autorizzativi** sotto il profilo edilizio-urbanistico per il fabbricato pignorato, l'esperto preciserà anzitutto la presumibile epoca di realizzazione del fabbricato.

A questo riguardo ed a mero titolo esemplificativo, l'esperto potrà utilizzare ai fini della datazione dell'epoca di costruzione: i) schede planimetrie catastali; ii) aerofotogrammetrie acquistabili presso gli uffici competenti e società private; iii) informazioni desumibili dagli atti di trasferimento (ad esempio, qualora l'atto contenga l'esatta descrizione del fabbricato); iv) elementi desumibili dalla tipologia costruttiva utilizzata; v) contesto di ubicazione del bene (ad esempio: centro storico della città).

In nessun caso l'esperto stimatore potrà fare affidamento esclusivo sulla dichiarazione di parte contenuta nell'atto di acquisto secondo cui il fabbricato sarebbe stato edificato in data antecedente al 1.9.1967.

Laddove l'esperto concluda – sulla base dell'accertamento sopra compiuto – per l'edificazione del bene **in data antecedente al 1.9.1967**, il cespite sarà considerato regolare (salvo che per le eventuali accertate modifiche dello stato dei luoghi che siano intervenute in data successiva, in relazione alle quali l'esperto procederà ad un'autonoma verifica della legittimità urbanistica delle stesse e – in difetto – all'accertamento della sanabilità/condonabilità di cui in prosieguo).

Laddove l'esperto concluda – sulla base dell'accertamento sopra compiuto – per l'edificazione del bene **in data successiva al 1.9.1967**, in difetto di provvedimenti autorizzativi il cespite sarà considerato abusivo e l'esperto procederà agli accertamenti della sanabilità/condonabilità di cui in prosieguo.

Nell'ipotesi in cui l'ufficio tecnico comunale comunichi l'**esistenza di provvedimenti autorizzativi** sotto il profilo edilizio-urbanistico per il fabbricato pignorato ma non sia in grado di consegnare all'esperto copia del detto provvedimento od anche delle sole planimetrie di progetto (ad esempio: per smarrimento; inagibilità dell'archivio; sequestro penale; ecc.), l'esperto deve richiedere al relativo dirigente certificazione in tal senso (contenente altresì l'indicazione delle ragioni della mancata consegna), certificazione che sarà inserita tra gli allegati alla relazione.

Nell'ipotesi di **difformità e/o modifiche** del fabbricato rispetto al provvedimento autorizzativo, in risposta al presente quesito l'esperto deve precisare analiticamente le **difformità tra la situazione reale dei luoghi e la situazione riportata nella planimetria di progetto**.

Al riguardo, ai fini dell'opportuna comprensione l'esperto:

- Deve procedere alla **sovrapposizione della planimetria** dello stato reale dei luoghi (predisposta in risposta al quesito n.° 2) con la planimetria di progetto;
- Nel caso di riscontrate difformità:
  - Deve predisporre apposita **planimetria dello stato reale dei luoghi con opportuna indicazione grafica delle riscontrate difformità**, inserendo la detta planimetria sia in formato ridotto nel testo della relazione in risposta al presente quesito, sia in formato ordinario in allegato alla relazione medesima;
  - Deve poi precisare l'eventuale possibilità di sanatoria delle difformità riscontrate ed i costi della medesima secondo quanto di seguito precisato.

In caso di **opere abusive** l'esperto procederà come segue:

anzitutto, verificherà la possibilità di **sanatoria c.d. ordinaria ai sensi dell'art. 36 del D.P.R. n.° 380 del 2001** e gli eventuali costi della stessa;

in secondo luogo ed in via subordinata, verificherà l'eventuale avvenuta presentazione di **istanza di condono (sanatoria c.d. speciale)**, precisando:

- il soggetto istante e la normativa in forza della quale l'istanza di condono sia stata presentata (segnatamente, indicando se si tratti di istanza ai sensi degli artt. 31 e seguenti della legge n.° 47 del 1985; oppure ai sensi dell'art. 39 della legge n.° 724 del 1994; oppure ai sensi dell'art. 32 del D.L. n.° 269 del 2003 convertito in legge n.° 326 del 2003);
- lo stato della procedura presso gli uffici tecnici competenti (pareri; deliberazioni; ecc.);
- i costi della sanatoria e le eventuali oblazioni già corrisposte e/o ancora da corrispondersi;
- la conformità del fabbricato ai grafici di progetto depositati a corredo dell'istanza (segnalando, anche in tal caso graficamente, le eventuali difformità);

in terzo luogo ed in via ulteriormente subordinata, verificare inoltre – ai fini della domanda in sanatoria che l'aggiudicatario potrà eventualmente presentare – se gli immobili pignorati si trovino o meno nelle condizioni previste dall'**art. 40, comma 6, della legge n.° 47 del 1985 o dell'art. 46, comma 5 del D.P.R. n.° 380 del 2001** ( già art. 17 comma 5, della legge 47 del 1985).

A quest'ultimo riguardo, l'esperto deve:

- determinare la data di edificazione dell'immobile secondo le modalità sopra indicate;



- chiarire se – in ragione della data di edificazione come sopra determinata o comunque delle caratteristiche delle opere abusive – l'immobile avrebbe potuto beneficiare di una delle sanatorie di cui alle disposizioni di seguito indicate:
  - i. **artt. 31 e seguenti della legge n.° 47 del 1985** (in linea di principio, immobili ed opere abusivi ultimati entro la data del 1.10.1983 ed alle condizioni ivi indicate);
  - ii. **art. 39 della legge n.° 724 del 1994** (in linea di principio, opere abusive ultimate entro la data del 31.12.1993 ed alle condizioni ivi indicate);
  - iii. **art. 32 del D.L. n.° 269 del 2003 convertito in legge n.° 326 del 2003** (in linea di principio, opere abusive ultimate entro la data del 31.03.2003 ed alle condizioni ivi indicate);
- verificare la data delle ragioni del credito per le quali sia stato eseguito il pignoramento o intervento nella procedura espropriativa.  
Al riguardo, l'esperto deve far riferimento al credito temporalmente più antico che sia stato fatto valere nella procedura espropriativa (sia dal creditore pignorante, sia da uno dei creditori intervenuti), quale risultante dagli atti della procedura;
- concludere infine – attraverso il combinato disposto delle verifiche sopra indicate – se ed eventualmente in base a quali delle disposizioni di legge sopra indicate l'aggiudicatario possa depositare domanda in sanatoria.

In tutte le ipotesi di sanatoria d'immobili o opere abusive, l'esperto deve indicare – previa assunzione delle opportune informazioni presso gli uffici comunali competenti – **i relativi costi.**

Ove l'abuso non sia in alcun modo sanabile, l'esperto deve precisare se sia stato emesso **ordine di demolizione dell'immobile**, assumendo le opportune informazioni presso i competenti uffici comunali e quantificare gli oneri economici necessari per l'eliminazione dello stesso.

Infine, l'esperto deve verificare l'esistenza della dichiarazione di **agibilità** ed acquisire **certificato aggiornato di destinazione urbanistica.**

Nel caso di mancata risposta da parte degli uffici tecnici competenti entro un tempo ragionevole della richiesta inoltrata o comunque di risposta incompleta, l'esperto stimatore depositerà istanza al giudice dell'esecuzione per l'emissione del provvedimento di cui all'art. 213 c.p.c. .

In riferimento a detto quesito si riferisce quanto segue:

- Gli immobili riguardanti il lotto 1 sono stati realizzati con
  - *Concessione Edilizia n. 85 del 16 novembre 1979.*
  - *Concessione Edilizia n. 25 del 29 marzo 1982.*
  - *Concessione Edilizia n. 32 del 05 maggio 1984.*
  - *Concessione Edilizia in Sanatoria (L. 47/85) n. 06 del 20 gennaio 1995.*

In riferimento alle discordanze riscontrate (urbanistiche e catastali) i costi occorrenti per la loro regolarizzazione sono i seguenti :

- *Euro 5.000/00 (pratiche catastali).*
  - *Euro 15.000/00 (opere murarie ed altro e sistemazione accesso e piazzale).*
- Gli immobili riguardanti il lotto 2 sono stati realizzati uno con:
    - *Concessione Edilizia n. 33 del 16 marzo 1994, ma in totale difformità*



mentre gli altri sono stati realizzati in assenza di qualsiasi permesso/autorizzazione per la loro costruzione (ABUSIVI).

In riferimento agli immobili che compongono il presente Lotto, come già riferito nella precedente CTU, sono state emesse n. 2 Ordinanze (Ordinanza n. 71 e 72) Comunali di “Demolizione e Riduzione in Pristino” e per gli stessi, fino alla data, odierna nulla è stato eseguito.

Dagli accertamenti effettuati sempre presso gli uffici Comunali si è accertato che i costi occorrenti per:

- Pratica per regolarizzare il fabbricato autorizzato con C.E. n. 33/94 Euro 8.000,00.
- “Demolizione” con trasporto a discarica del materiale di risulta Euro 20.000,00.

Sempre dagli accertamenti effettuati si è verificato che per gli immobili che fanno parte del Lotto 1 esiste “ Certificato di Agibilità” , mentre per quelli del Lotto 2 non vi è nessun certificato.

In riferimento ai terreni e precisamente:

- la particella 1810 (ex 970 - ex 41 ) del foglio 8 ricade in zona “F6” insediamenti alberghieri.
- la particella 972 (ex 565) del foglio 8 ricade in area Agricola “ E1” , essa oggi è priva di indice di Edificabilità .

#### **QUESITO 7: indicare lo stato di possesso attuale dell’immobile.**

L’esperto stimatore deve precisare se l’immobile pignorato sia occupato dal **debitore esecutato** o da **soggetti terzi**.

Nel caso di immobile occupato da **soggetti terzi**, l’esperto deve precisare il titolo in forza del quale abbia luogo l’occupazione (ad esempio: contratto di locazione; affitto; comodato; provvedimento di assegnazione della casa coniugale; ecc.) oppure – in difetto – indicare che l’occupazione ha luogo in assenza di titolo.

In ogni caso, laddove l’occupazione abbia luogo in forza di uno dei titoli sopra indicati, l’esperto deve sempre acquisire copia dello stesso allegato alla relazione.

Laddove si tratti di contratto di locazione o di affitto, l’esperto deve verificare la data di registrazione, la data di scadenza, l’eventuale data di rilascio fissata o lo stato della causa eventualmente in corso per il rilascio.

Nel caso di immobile occupato da soggetti terzi, l’esperto deve inoltre acquisire certificato storico di residenza dell’occupante.

Nel caso di **immobile occupato da soggetti terzi con contratto di locazione opponibile alla procedura** (ad esempio, contratto di locazione registrato in data antecedente il pignoramento), l’esperto verificherà se il canone di locazione sia inferiore di un terzo al valore locativo di mercato o a quello risultante da precedenti locazioni al fine di consentire al giudice dell’esecuzione ed all’eventuale aggiudicatario di procedere alla determinazione di cui all’art. 2923, terzo comma, cod.civ..

Nel caso di **immobile occupato da soggetti terzi senza alcun titolo o con titolo non opponibile alla procedura** (ad esempio, occupante di fatto; occupante in forza di contratto di comodato; ecc.), l’esperto procederà alle determinazioni di seguito indicate:

in primo luogo, quantificherà il canone di locazione di mercato di un immobile appartenente al segmento di mercato dell’immobile pignorato;





in secondo luogo, indicherà l'ammontare di una eventuale indennità di occupazione da richiedersi al terzo occupante (tenendo conto di tutti i fattori, quali a titolo di esempio: la durata ridotta e precaria dell'occupazione; l'obbligo di immediato rilascio dell'immobile a richiesta degli oneri della procedura; l'esigenza di assicurare la conservazione del bene; ecc.).

Alla data odierna gli immobili sono detenuti ed occupati dall' ESECUTATO.

**QUESITO 8:** specificare i vincoli ed oneri giuridici gravanti sul bene.

L'esperto deve procedere alla specificazione dei vincoli ed **oneri giuridici gravanti sul bene.**

In particolare a titolo esemplificativo, l'esperto stimatore deve:

- a) verificare – in presenza di trascrizioni di pignoramenti diversi da quello originante la presente procedura espropriativa – la pendenza di **altre procedure esecutive** relative ai medesimi beni pignorati, riferendo lo stato delle stesse (assumendo le opportune informazioni presso la cancelleria del Tribunale).  
Nel caso in cui sia ancora pendente precedente procedura espropriativa, l'esperto ne darà immediata segnalazione al giudice dell'esecuzione al fine dell'adozione dei provvedimenti opportuni relativi alla riunione;
- b) verificare in presenza di trascrizioni di domande giudiziali sugli immobili pignorati – la **pendenza di procedimenti giudiziari civili** relativi ai medesimi beni pignorati, acquisendo copia dell'atto introduttivo e riferendo circa lo stato del detto procedimento (assumendo le opportune informazioni presso la cancelleria del Tribunale).  
La documentazione così acquisita sarà allegata alla relazione;
- c) acquisire copia di eventuale **provvedimento giudiziale di assegnazione al coniuge** della casa comunale;
- d) acquisire copia di provvedimenti impositivi di **vincoli storico – artistici**;
- e) verificare – per gli immobili per i quali sia esistente un condominio – l'esistenza di **regolamento condominiale** e la eventuale trascrizione dello stesso;
- f) acquisire copia degli **atti impositivi di servitù** sul bene pignorato eventualmente risultanti dai Registri Immobiliari.

In particolare, nell'ipotesi in cui sul bene risultano essere stati eseguiti provvedimenti di **sequestro penale** (anche in data successiva alla trascrizione del pignoramento), l'esperto acquisirà – con l'ausilio del custode giudiziario – la relativa documentazione presso gli uffici competenti, depositando copia del provvedimento e del verbale di esecuzione del sequestro (nonché, eventualmente, copia della nota di trascrizione del provvedimento di sequestro), informandone tempestivamente il G.E. per l'adozione dei provvedimenti circa il prosieguo delle operazioni di stima.

In risposta al presente quesito, l'esperto deve inoltre indicare in sezioni separate gli oneri ed i vincoli che restano a carico dell'acquirente e quelli che sono invece cancellati o comunque regolarizzati nel contesto della procedura.

**In particolare, l'esperto indicherà:**

**SEZIONE A:** Oneri e vincoli a carico dell'acquirente:

Tra questi si segnalano in linea di principio:

- 1) Domande giudiziali;
- 2) Atti di asservimento urbanistici e cessioni di cubatura;
- 3) Convenzioni matrimoniali e provvedimenti di assegnazione della casa coniugale al coniuge;
- 4) Altri pesi o limitazioni d'uso (es. oneri reali, obbligazioni *propter rem*, servitù, uso, abitazione, ecc.), anche di natura condominiale;
- 5) Provvedimenti di imposizione di vincoli storico-artistici e di altro tipo.

**SEZIONE B:** Oneri e vincoli cancellati o comunque regolarizzati nel contesto della procedura.

Tra questi si segnalano:

- 1) Iscrizioni ipotecarie;
- 2) Pignoramenti ed altre trascrizioni pregiudizievoli (sequestri conservativi; ecc.);



- 3) Difformità urbanistico-edilizie (con indicazione del costo della regolarizzazione come determinato in risposta al quesito n.° 6 e la precisazione che tale costo è stato detratto nella determinazione del prezzo base d'asta laddove non si sia proceduto alla regolarizzazione in corso di procedura);
- 4) Difformità Catastali (con indicazione del costo della regolarizzazione come determinato in risposta al quesito n.° 3 e la precisazione che tale costo è stato detratto nella determinazione del prezzo base d'asta laddove non si sia proceduto alla regolarizzazione in corso di procedura).

*In riferimento a detto quesito, dagli accertamenti effettuati, si può affermare che i vincoli e gli oneri giuridici gravanti sui beni in oggetto sono:*

*Trascrizione n. 3519/2987 del 03/03/2016 - Rinnovazione Pignoramento del 11/12/1995 numero di Rep. 4225 notificato dall'Ufficiale Giudiziario di Potenza nei confronti dell'Esecutato;*

*Trascrizione n. 6694/3913 del 14/04/2008 - Pignoramento Esattoriale del 09/04/2008 numero di Rep. 628/2008 emesso da Equitalia Potenza S.p.A. nei confronti dell'Esecutato;*

*Iscrizione n. 12313/833 del 23/07/2015 nascente da Ipoteca Legale derivante da 0300 Ruolo (Art. 77 del D.P.R. n. 602 del 1973) del 23/07/2015 - N. Rep. 434/9215 emesso da Equitalia Sud S.p.A. nei confronti dell'Esecutato;*

***ai punti :***

- c. Non*** vi è nessun provvedimento di assegnazione al coniuge della casa coniugale.
- d. Sugli immobili non*** insistono vincoli storico-artistico.
- e. Non*** vi è nessun regolamento condominiale.
- f. Vi*** sono atti impositivi di servitù .

- *Sulla particella 1810 (ex 970 – ex 41 ) del foglio 8 insiste Servitù di Elettrodotto a favore dell'Ente Nazionale per l'Energia Elettrica (atto Polosa del 11/10/1987 registrato a Potenza il 17/10/1989).*
- *Sulla particella 972 (ex 565) insiste Servitù di passaggio a favore della particella 971 del foglio 8.*



*In riferimento alla Sezione A non esistono Oneri e Vincoli che graveranno a carico dell'acquirente.*

*In riferimento alla Sezione B, gli Oneri e i Vincoli che saranno cancellati, o comunque regolarizzati, nel contesto della procedura, saranno quelli riportati ai punti 1 e 2, mentre per quanto riportato ai punti 3 – 4 si è proceduto alla detrazione dei costi occorrenti nella determinazione del prezzo base d'asta.*

**QUESITO 9:** verificare se i beni pignorati ricadono su suolo demaniale

L'esperto deve procedere alla verifica se i beni pignorati ricadono su suolo demaniale, precisando se vi sia stato provvedimento di declassamento o se sia in corso la pratica per lo stesso.

In riferimento agli accertamenti effettuati i beni in oggetto non ricadono su suolo Demaniale.

**QUESITO 10:** verificare l'esistenza di pesi od oneri di altro tipo.

L'esperto deve procedere alla verifica se i beni pignorati siano gravati da censo, livello o uso civico o se vi sia stata affrancazione da tali pesi, ovvero se il diritto sul bene del debitore pignorato sia di proprietà o di natura concessoria in virtù di alcuno degli istituti richiamati.

In particolare, l'esperto verificherà laddove possibile – per il tramite di opportune indagini catastali – il titolo costitutivo di natura del soggetto a favore del quale sia costituito il diritto (se pubblico o privato).

All'uopo, laddove il diritto sia costituito a favore di soggetto privato (es. persone fisiche, istituti religiosi privati quali mense vescovili e relativi successori) l'esperto verificherà – acquisendo la relativa documentazione - se sussistono i presupposti per ritenere che vi sia stato acquisto della piena proprietà per usucapione (ad es. laddove l'originario enfiteuta o livellario, od un suo successore, abbia ceduto ad altri per atto tra vivi la piena proprietà del fondo senza fare alcuna menzione degli oneri su di esso gravanti o comunque garantendo l'immobile come libero da qualunque gravame e siano decorsi almeno venti anni dall'atto di acquisto).

Laddove il diritto sia costituito a favore di soggetto pubblico, l'esperto verificherà se il soggetto concedente sia un'amministrazione statale od un'azienda autonoma dello Stato (nel qual caso verificherà se sussistono i presupposti per considerare il diritto estinto ai sensi degli artt. 1 legge n.° 16 del 1974 o 60 della legge n.° 222 del 1985) oppure a favore di ente locale in forza di provvedimento di quotizzazione ed assegnazione, eventualmente ai sensi della legge n.° 1766 del 1927 acquisendo la relativa documentazione). In tale ultima ipotesi, laddove dovesse risultare l'assenza di atti di affrancazione del bene, l'esperto sospenderà le operazioni di stima e depositerà nota al G.E. corredata della relativa documentazione.

In riferimento a detto quesito non vi è nulla da riferire in quanto i beni pignorati non sono gravati da censo, livello, uso civico od altro e il diritto sul bene, da parte del debitore pignorato è di proprietà.

**QUESITO 11:** fornire ogni informazione utile sulle spese di gestione dell'immobile e su eventuali procedimenti in corso.



- 1) l'importo annuo delle spese fisse di gestione o manutenzione (es. spese condominiale ordinarie);
- 2) eventuali spese straordinarie già deliberate ma non ancora scadute;
- 3) eventuali spese condominiali scadute non pagate negli ultimi due anni anteriori alla data della perizia;
- 4) eventuali procedimenti giudiziari in corso relativi al cespite pignorato.

Dagli accertamenti effettuati nonché dalla tipologia degli immobili in oggetto in riferimento ai punti 1 – 2 – 3 non vi sono spese di gestione se non quelle della manutenzione ordinaria per il funzionamento dello stesso, mentre per il punto 4 non vi sono procedimenti giudiziari in corso.

### **QUESITO 12** procedere alla valutazione dei beni

L'esperto deve indicare il **valore di mercato** dell'immobile nel rispetto delle definizioni e dei procedimenti di stima di cui agli standard di valutazione internazionali (in particolare: **International Valuation IVS**; **European Valuation Standard EVS**) e di cui al **Codice delle Valutazioni Immobiliari di Tecnonoborsa**.

In particolare ed in linea di principio, l'esperto deve utilizzare i metodi del confronto di mercato (**Market Approach**), di capitalizzazione del reddito (**Income Approach**) e del costo (**Cost Approach**), secondo le modalità precisate negli standard sopra citati e giustificando adeguatamente il ricorso all'uno od all'altro metodo in riferimento alle condizioni del caso di specie.

A questo riguardo, l'esperto deve **OBBLIGATORIAMENTE** procedere all'**esplicita specificazione dei dati utilizzati per la stima e delle fonti di acquisizione di tali dati**, depositando in allegato alla perizia copia dei documenti utilizzati (ad esempio: contratti di alienazione di altri immobili riconducibili al medesimo segmento di mercato del cespite pignorato; decreti di trasferimento emessi dal Tribunale ed aventi ad oggetto immobili riconducibili al medesimo segmento di mercato del cespite pignorato; dati dell'Osservatorio del Mercato Immobiliare dell'Agenzia delle Entrate; ecc.).

Nel caso di dati acquisiti presso operatori professionali (agenzie immobiliari; studi professionali; mediatori; ecc.), l'esperto deve :

- indicare il nominativo di ciascun operatore interpellato (ad esempio: agenzia immobiliare \_\_\_\_\_ con sede in \_\_\_\_\_);
- precisare i dati forniti da ciascun operatore (con indicazione dei valori minimo e massimo comunicati da ciascuno di essi);
- **precisare in maniera sufficientemente dettagliata le modalità di determinazione dei dati forniti dall'operatore** (attraverso il riferimento ad atti di compravendita; alla data degli stessi; alla tipologia degli immobili oggetto di tali atti; ecc.).

L'esperto potrà inoltre acquisire informazioni ai fini della stima anche presso soggetti che abbiano svolto attività di custode giudiziario e/o professionista delegato alle vendite forzate. In tal caso, l'esperto procederà a reperire i documenti di riferimento (segnatamente, i decreti di trasferimento rilevanti ai fini della stima), che saranno allegati alla relazione di stima.

Nella determinazione del valore di mercato l'esperto deve procedere al calcolo delle superfici per ciascun immobile, con indicazione della superficie commerciale, del valore a mq. e del valore totale, esponendo analiticamente gli **adeguamenti e le correzioni della stima**.

A questo, riguardo, l'esperto deve precisare tali adeguamenti in maniera distinta per gli oneri di regolarizzazione urbanistica, lo stato d'uso e manutenzione, lo stato di possesso, i vincoli ed oneri giuridici non eliminabili dalla procedura, nonché per eventuali spese condominiali insolute.

L'esperto **NON DEVE MAI** detrarre dal valore di mercato il costo di cancellazione delle iscrizioni e trascrizioni pregiudizievoli a carico della procedura (segnatamente: iscrizioni ipotecarie; trascrizioni di pignoramenti; trascrizioni di sequestri conservativi).



Nella determinazione del valore di mercato d'immobile che – alla luce delle considerazioni svolte in risposta al quesito n.º 6 – **siano totalmente abusivi ed in alcun modo sanabili**, l'esperto procederà come segue:  
nell'ipotesi in cui risulti essere stato emesso ordine di demolizione del bene, l'esperto quantificherà il valore del suolo e dei costi di demolizione delle opere abusive;  
nell'ipotesi in cui non risulti essere stato emesso ordine di demolizione del bene, l'esperto determinerà il valore d'uso del bene.

Sulla scorta del valore di mercato determinato come sopra, l'esperto proporrà al giudice dell'esecuzione un **prezzo a base d'asta** del cespite che tenga conto delle differenze esistenti al momento della stima tra la vendita al libero mercato e la vendita forzata dell'immobile, applicando a questo riguardo una riduzione rispetto al valore di mercato come sopra individuato nella misura ritenuta opportuna in ragione delle circostanze del caso di specie (misura in ogni caso compresa tra il 15% ed il 30% del valore di mercato) al fine di rendere comparabile e competitivo l'acquisto in sede di espropriazione forzata rispetto all'acquisto nel libero mercato) al fine di rendere comparabile e competitivo l'acquisto in sede di espropriazione forzata rispetto all'acquisto nel libero mercato.

In particolare, si osserva all'attenzione dell'esperto come tali differenze possano concretizzarsi:

- nella eventuale **mancata immediata disponibilità** dell'immobile alla data di aggiudicazione;
- nelle eventuali diverse modalità fiscali tra gli acquisti a libero mercato e gli acquisti in sede di vendita forzata;
- nella mancata operatività della **garanzia per vizi e mancanza di qualità** in relazione alla vendita forzata;
- nelle differenze indotte sia dalle fasi cicliche del segmento di mercato (rivalutazione/svalutazione), sia dalle caratteristiche e dalle condizioni dell'immobile (deperimento fisico, obsolescenze funzionali ed obsolescenze esterne) che possano intervenire tra la data della stima e la data di aggiudicazione;
- nella possibilità che la vendita abbia luogo mediante rilanci in sede di gara.

Al fine di stabilire il più probabile *valore venale o di libero mercato* ( *valore che avrebbe la maggior probabilità tra quelli possibili, di segnare il punto d'incontro tra domanda ed offerta, in una libera contrattazione*) cui possono essere compravenduti i beni in oggetto, bisogna tener conto principalmente :

“ *stato di manutenzione e conservazione, vetustà, esposizione, superficie, ubicazione, area circostante, ecc.*” .

Il procedimento che si dovrebbe adottare, quando un mercato è attivo e quindi sono disponibili i dati immobiliari necessari per la valutazione e quello *sintetico-comparativo*, metodo che si basa sulla *comparazione* con altri beni simili e perciò richiede l'acquisizione di una *scala di valori per beni analoghi a quelli da stimare entro cui collocare il bene oggetto di stima* o *MCA* ( *Market Comparison Approach*).

I dati immobiliari e prezzi di riferimento devono riferirsi a beni per quanto possibili simili a quelli oggetto di valutazione, cui possono essere compravenduti i beni in oggetto, ma, considerato che il mercato immobiliare degli immobili simili a quelli in oggetto

(*principalmente per l'immobile adibito ad attività ricettiva, visto il contesto in cui è ubicato, a seguito di opportuna indagine condotta in loco al fine di individuare le quotazioni di mercato per immobili*



*aventi simili caratteristiche e tipologia, non avendo riscontrato comunque entità simili, si è ritenuto opportuno attribuire all'immobile oggetto della presente perizia il valore desunto dalla banca dati delle quotazioni immobiliari),*

in detto periodo (*crisi economica/finanziaria – COVID 19*) è caratterizzato da un esiguo numero di transazioni (*non solo locale ma anche a livello nazionale*) e pertanto ad una *carente disponibilità di dati da reperire su mercato immobiliare*, per la valutazione dei beni in oggetto si applicheranno i *Valori OMI (Banca dati dell'Osservatorio Immobiliare dell'Agenzia del Territorio Regione Basilicata per il comune di Filiano riferiti al primo semestre 2021)* riguardante il più probabile valore di immobili in condizioni normali al quale eventualmente in base allo stato d'uso e manutenzione viene applicato il coefficiente correttivo globale **K** che è dato dal prodotto dei singoli coefficienti **K<sub>i</sub>** (coefficienti correttivi peggiorativi o migliorativi), *per cui avremo:*

## **COMUNE DI FILLANO**

### **LOTTO 1**

#### **Coefficienti Correttivi**

- Coefficiente di manutenzione e conservazione (**buono**), coefficiente che tiene conto delle qualità delle finiture e degli impianti 0.80:
  - pavimenti e rivestimenti di vecchia manifattura non più in produzione.
  - infissi esterni ed interni di vecchia manifattura.
  - impianto elettrico a norma.
  - impianto idrico-sanitario (tubazioni) e servizi igienici (compresi sanitari, rubinetterie, pavimenti e rivestimenti), rispettano quanto previsto dalle normative vigenti.
  
- Coefficiente di vetustà immobile (da 20 a 40 anni) 0.80
- Coefficiente di panoramicità/orientamento/veduta/luminosità 1.10.



- Coefficiente di localizzazione/ubicazione (comodità di raggiungimento) 1.10.
- Incremento area pertinenziale 1.20

**per cui avremo:**

### Dati OMI

- Fascia/zona: Periferica
- Codice di Zona: E1
- Microzona Catastale n.° 3
- Tipologia prevalente: Abitazione
- Destinazione: Commerciale
- Valore max. €/mq 600,00

*Per il calcolo del prezzo base di vendita degli immobili in oggetto è presa in considerazione la Superficie Commerciale, per cui avremo:*

**Superficie Commerciale .....mq. 340,00**

**Valore/mq.= €/mq. 600,00 x (0.80x0.80x1.10x1.10x1.10)= €/mq.511,00**

**Valore al momento della stima**

**mq. 340,00 x €/mq. 511,00 = € 173.775,00**

**IN C.T. 174.000,00**

**A detrarre gli oneri di cui al Quesito 6:**

- Euro 5.000/00 (pratiche urbanistiche e catastali).
- Euro 15.000/00 (opere murarie ed altro).

**Avremo**

**Euro 174.000,00 – (5.000,00+15.000,00)= 154.00,00**

**VALORE FINALE LOTTO 1**

**Euro 154.000,00**



## LOTTO 2

### Coefficienti Correttivi

- Coefficiente di manutenzione e conservazione (**pessimo**), coefficiente che tiene conto delle qualità delle finiture e degli impianti 0.50:
- Coefficiente di vetustà immobile (da 20 a 40 anni) 0.80
- Coefficiente di panoramicità/orientamento/veduta/luminosità 1.00.
- Coefficiente di localizzazione/ubicazione (comodità di raggiungimento) 0.80.
- Incremento area pertinenziale 1.00

*per cui avremo:*

### Dati OMI

- Fascia/zona: Periferica
- Codice di Zona: E1
- Microzona Catastale n.° 3
- Tipologia prevalente: Abitazione
- Destinazione: Produttiva
- Valore min. €/mq 230,00

*Per il calcolo del prezzo base di vendita degli immobili in oggetto è presa in considerazione la Superficie Commerciale, per cui avremo:*

**Superficie Commerciale .....mq. 200,00**

**Valore/mq.= €/mq. 230,00 x ( 0.50x0.80x1.00x0.90x1.00)= €/mq.156,00**

Valore al momento della stima

**mq. 200,00 x €/mq. 156,00 = € 31.280/00**

**IN C.T. 31.000,00**

**A detrarre gli oneri di cui al Quesito 6:**





- o Euro 8.000/00 (pratiche urbanistiche e catastali).
- o Euro 20.000/00 (Demolizione e trasporto a discarica ).

**Avremo**

**Euro 31.000,00 – (8.000,00+20.000,00)= 3.000,00**

**VALORE FINALE LOTTO 2**

**Euro 3.000,00**

**TOTALE VALORE STIMATO Euro 205.000/00**

**QUESITO 13:** procedere alla valutazione di quota indivisa per gli immobili pignorati per la sola quota.

Nel caso il pignoramento abbia a oggetto una **quota indivisa**, l'esperto deve procedere alla valutazione della sola quota.

L'esperto deve precisare inoltre se la quota in titolarità dell'esecutato sia suscettibile di separazione in natura (attraverso cioè la materiale separazione di una porzione di valore esattamente pari alla quota).

**L'esperto deve infine chiarire già in tale sede se l'immobile risulti comodamente divisibile, in porzioni di valore simile per ciascun comproprietario, predisponendo se del caso una bozza del PROGETTO DI DIVISIONE o altrimenti esprimendo compiutamente il giudizio di indivisibilità.**

Considerata, la tipologia dei beni e la piena proprietà in capo al "DEBITORE ESECUTATO" (quota 1/1), non si procederà alla valutazione di nessuna quota indivisa.

**QUESITO 14:** acquisire le certificazioni di stato civile, dell'ufficio anagrafe e della Camera di Commercio e precisare il regime patrimoniale in caso di matrimonio.

In risposta al presente quesito, l'esperto stimatore deve anzitutto indicare la residenza anagrafica del debitore esecutato alla data del pignoramento, nonché alla data attuale, acquisendo e depositando **certificato di residenza storico** rilasciato dal competente ufficio comunale.

L'esperto deve inoltre acquisire SEMPRE **certificato di stato civile** dell'esecutato.

In particolare, in caso di esistenza di rapporto di coniugio, l'esperto deve acquisire **certificato di matrimonio per estratto** presso il Comune del luogo in cui è stato celebrato il matrimonio, verificando l'esistenza di annotazioni a margine in ordine al regime patrimoniale scelto.

Il regime patrimoniale dell'esecutato deve essere sempre verificato alla luce di tali certificazioni.



L'esperto non può invece fare riferimento ad elementi quali la dichiarazione di parte contenuta nell'atto di acquisto del cespite.

In ogni caso, in ordine al regime patrimoniale dell'esecutato, qualora dagli elementi complessivamente in atti risulti essere intervenuta sentenza di annullamento del matrimonio oppure scioglimento o cessazione degli effetti civili oppure separazione personale e tale sentenza non risulti essere stata annotata a margine dell'atto di matrimonio, l'esperto procederà – laddove possibile – ad acquisire tale sentenza e a verificarne il passaggio in giudicato.

Infine, laddove il debitore esecutato sia una società, l'esperto acquisirà altresì **certificato della Camera di Commercio**.

*In merito alla residenza dalla data del pignoramento ad oggi risulta che l'esecutato è residente a Potenza dal 22 luglio 1966.*

*In riferimento al Regime matrimoniale dell' Esecutato dall'Estratto di Matrimonio si evince che dal 13 febbraio 1997 è in regime di separazione dei beni.*

*Il sottoscritto consulente tecnico, avendo completato il proprio mandato nel pieno rispetto delle regole processuali rassegna il presente elaborato peritale composto di n. ° 42 pagine e di n. ° 13 allegati che ne costituiscono parte integrante.*

*L'elaborato peritale è stato depositato in cancelleria telematicamente coerentemente alle disposizioni attuative previste.*

*IL C.T.U.*

*Geom. Vito Rocco MOLINARI*

