



Dott. PAOLO MARIA PETTINACCI  
NOTAIO

STUDIO NOTARILE  
Dott. PAOLO MARIA PETTINACCI  
ASSISI - Via Portica, 1 - ☎ 81.27.21  
S.M. ANGELI - Via Raffaello - ☎ 80.43.431  
CASSA CAMBIALI ☎ 80.42.512

Allegato n° 4/b

ALL. 4 B

REPERTORIO N. 142.522

RACCOLTA N. 21.858

COMPRAVENDITA

REPUBBLICA ITALIANA

L'anno millenovecentonovantasette, il giorno—tre—  
dici del mese di Maggio,—

-(13-5-1997)-

In— Assisi, Santa Maria degli Angeli, nel mio studio

Notarile posto in via Raffaello.—

Io sottoscritto, Dott. Paolo Maria Pettinacci, Notaio

ho ricevuto nel luogo del mio studio, in via Raffaello

di Perugia.

Registrato a PERUGIA

il 2. 6. 1997

Vol. AV n. 2135

con L. 2.000.000

Senza l'assistenza dei testimoni,— per avervi i

comparenti in—scritti, d'accordo fra loro e con il

mio consenso, espressamente rinunciato.

Co scritto a Perugia

il 11. 6. 1997

gen. 2091 part. 2921

Sono comparsi i signori:

- RUSTICI GIANCARLO, nato a Perugia il 10 novembre

1945, residente in Bastia Umbra, via del Guado

N.12— (C.F. "RST GCE 45610 G47FB")

in regime di comunione legale dei beni;

- STORTINI ALDANO, nato a Perugia il 17 aprile 1946

residente— ivi, Via Gregorovius n.57—

impiegato— (C.F. "STR LBN 44D17 G478M")—

in regime di separazione convenzionale dei beni;

- [REDACTED] nato a [REDACTED]

residente— ivi, frazione Tordandrea, via del Santo—

Patrono N.83, ( ) artigiano,

- BALANI NICOLETTA, nata ad Assisi il 4 dicembre  
1967, residente ivi, frazione Tordandrea, via del  
Santo Patrono -N.83 - coltivatore diretto  
coniugi, in regime di comunione legale dei beni.-

Detti componenti, della cui identità personale  
Notaio sono certo, con il presente atto convengono  
stipulano quanto segue:

ART.1) — I signori Rustici Giancarlo e Stortini  
Albano, ciascuno per i propri diritti, in qualunque  
misura e natura ad essi spettanti, ma  
complessivamente in solido e per l'intero, vendono e  
trasferiscono in favore del signor Baldoni Amerigo,  
che accetta ed acquista, il seguente immobile posto  
in Comune di Bettona, Località Campagna

e precisamente:

— appezzamento di terreno della superficie di metri  
quadrati 6.000 (seimila), a natura agricola e di  
forma rettangolare

A confine con: strada comunale, parte venditrice, Strada

cioni a più lati,

Nel C.T. di detto Comune l'immobile si identifica

con i seguenti dati:

Partita 4055 - Foglio 1 - particella n.501 (già

220/a) - are 60.00 - semin.arbor. - classe 2<sup>a</sup> -

R.D.L.54.000 - R.A.L.54.000.-

ART.2) — Le parti dichiarano di fare espresso

referimento al tipo di frazionamento redatto dal

Geometra Proietti Enzo di Passaggio di Bettona su

estratto di mappa n.404201 dell'anno — 1995 — ed

approvato dall'U.T.E. di Perugia in data 8 giugno

1995 prot.n.T.F.907/95.-

ART.3) La vendita viene fatta con tutti i diritti ed

azioni — inerenti, — con — tutte — le — pertinenze — e

dipendenze, a corpo, con tutte le servitù attive e

passive, apparenti e non apparenti, se ed in quanto

esistenti, nello stato di fatto e di diritto in cui

attualmente l'immobile si trova e noto alla parte

acquirente

ART.4) La parte venditrice garantisce la piena

proprietà e la libera disponibilità di quanto  
trasferito e la sua completa libertà da vincoli,  
arretrati per tributi, ipoteche, trascrizioni  
comunque pregiudizievoli, privilegi anche fiscali,  
diritti di terzi di qualsiasi natura, prelazioni di  
qualsunque genere, volendo in caso contrario  
rispondere della evizione e dei danni come per  
legge.-

ART.5) Le parti dichiarano che la compravendita  
compravendita è stata fatta ed accettata per  
convenuto prezzo di lire 10.000.000.=(diecimilio-  
ni).

la quale somma è già stata versata in precedenza a  
questa stipulazione dalla parte acquirente alla  
parte venditrice, onde quest'ultima ne rilascia  
corrispondente quietanza di saldo, con espressa  
rinunzia ad ogni diritto di ipoteca legale comunque  
nascente dal presente atto.

Il tutto con pieno esonero per il competente  
Conservatore dei Registri Immobiliari da ogni sua  
ingerenza e responsabilità al riguardo.

ART.6) Il possesso di quanto trasferito passa dalla  
data odierna, con tutti gli effetti attivi e  
passivi.

ART.7) Agli effetti fiscali le parti dichiarano di

*Handwritten signatures and notes in the left margin, including names like 'Purche', 'Fiorio', 'Baldan', 'Cavazza', and 'Albino'.*

*Handwritten signature in the left margin.*

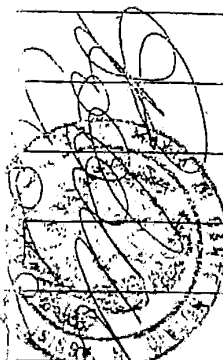



o non essere legate da vincoli previsti dall'art.26  
, n.2 del D.P.R. 26 aprile 1986 n.131.-

i ART.8) Ai sensi della legge 19 maggio 1975 n.151, le  
, parti dichiarano:

i - quanto al signor Rustici Giancarlo di aver  
o trasferito un suo bene personale;

o - quanto al signor Stortini Albano di trovarsi in  
regime di separazione convenzionale dei beni;

o - quanto al signor Baldoni Amerigo che quanto  
o acquistato con il presente atto costituisce suo bene  
personale ai sensi dell'art.179 lettera d) del C.C.;

il coniuge signora Balani Nicoletta \_\_\_\_\_  
conferma a tutti gli effetti di legge la  
dichiarazione resa dal proprio marito.-

ART.9) Le spese del presente atto e conseguenti  
restano a carico della parte acquirente.

ART.10) Ai sensi dell'art.18 n.2 della legge 28  
febbraio 1985 n.47 e successive modifiche, si allega  
al presente atto sotto la lettera "A", previa  
lettura da me Notaio datane ai comparenti, in copia  
conforme a mio rogito in data -12-4-1997 - il  
certificato di destinazione urbanistica riguardante  
il terreno sopra descritto, rilasciato dal Comune di  
Bettona in data 12 aprile 1997 n.22.-

La parte alienante dichiara sotto la propria

responsabilità che per detto terreno non sono intervenute — modificazioni — negli — strumenti urbanistici dalla data del rilascio del certificato sopra indicato rispetto alla data odierna.

Il presente atto verrà trasmesso in copia, a cura di me Notaio, al Sindaco del Comune di Bettona, ai sensi del n.6 dell'art.18 della legge 28 febbraio 1985 n.47 e nei termini in esso previsti.-

ART.11) — Il presente atto verrà comunicato, a cura di me Notaio, al Questore di Perugia, ai sensi dell'art.7 n.1 della legge 12 agosto 1993 n.310. —

ART.12) — La parte acquirente dichiara di essere a conoscenza che sul pozzo insistente sull'immobile in oggetto hanno diritto di attingimento d'acqua, in ragione di 1/2(un mezzo) i signori Ricciarelli Primo, nato in Bettona il 22 ottobre 1925, Trabalza Marianna, nata in Cannara l'11 aprile 1925, Ricciarelli Rossano, nato in Bettona il 17 marzo 1954 e Romoli Annunziata, nata in Bastia Umbra il 5 dicembre 1955 e in ragione di 1/4(un quarto) la parte venditrice stessa, tramite condotta interrata ad idonea profondità e nei punti più diretti come per legge.

ART.13) - La parte acquirente dichiara di aver effettuato il presente acquisto nell'esercizio della sua attività imprenditoriale, quale titolare della

Spazio riservato per il notaio ( )

e pertanto l'immobile in oggetto costituirà bene strumentale

Richiesto di quanto sopra io Notaio ricevo il

Presente atto da me letto ai comparenti i quali,

dietro mia interpellanza, dichiarano di approvarlo.

Atto in parte dattiloscritto ai sensi di legge da

Persona di mia fiducia ed in parte scritto di mio

lucro in due fogli sopra sei pagine per l'intero e

Parte della settimana.-

(1) adde: "dell'attività medesima (ART.14) - La parte venditrice

dichiara che l'immobile in oggetto è alla medesima pervenuto,

unitamente a maggior consistenza con atto a mio rogito in data

15 aprile 1993-Rep.n.104677/15624, registrato a Perugia il

4 maggio 1993 al n.2278, trascritto a Perugia il 14 maggio

1993 al n.6518 di formalità."

Si approva n. 1 (una) postilla da me Notaio letta

ai comparenti.

Russica Jones

John Jones  
John Jones

[Redacted]

William Jones

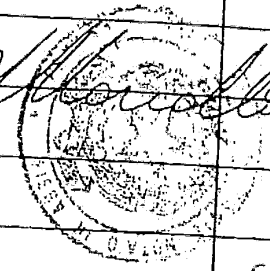

Cer  
del

Ne  
ab  
afi  
che  
n.1  
car  
alt  
di  
G.  
cas  
azi  
lim  
tip  
E, r  
n.53  
Sono  
23/0  
mede  
iner  
fatt.  
ad a



**COMUNE DI BETTONA**  
(Provincia di Perugia)

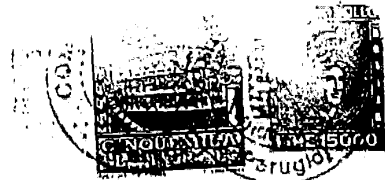

del 12/04/1997  
Pag. 1

Certificato N° 22  
del Registro  
del R

UFFICIO TECNICO

**CERTIFICATO DI DESTINAZIONE URBANISTICA**

richiesta del Sig. Geom. PROIETTI ENZO  
A l'art. 18 della legge 28 febbraio 1985, n. 47;  
Visto il vigente programma di fabbricazione con allegato regolamento Edilizio;  
Visti gli atti d'ufficio;  
Vis

C E R T I F I C A

Allegato A al  
N. 42522/21858 di repertorio.

che il terreno distinto al catasto di questo Comune,  
foglio n. 3 mappali nn. - 108, 130;  
foglio n. 1 mappali nn. - 501, 502;  
risulta avere la seguente destinazione urbanistica:  
3° ARRE DI PARTICOLARE INTERESSE AGRICOLO  
Nelle aree di particolare interesse agricolo gli interventi edificatori di tipo  
abitativo e produttivo sono consentiti soltanto a favore degli  
abitanti fittuari, coltivatori diretti o comunque degli imprenditori singoli o associati  
che esercitino a titolo principale attività agricola ai sensi della legge  
n. 153/1975, o dagli Enti pubblici con riferimento alle attività aziendali di  
carattere agricolo. Gli interventi edificatori a soli fini produttivi, sono  
consentiti altresì a soggetti singoli o associati che non rivestano la qualifica  
di imprenditore agricolo a titolo principale, previa approvazione da parte della  
Giunta Reg.le o di Enti all'uopo delegati, di un piano di sviluppo aziendale. In tal  
caso il piano deve prevedere interventi funzionalmente adeguati alla dimensione  
aziendale nel suo complesso ed idonei a consentire un incremento del reddito. I  
limiti di densità edilizia fondiaria sia per gli interventi abitativi che di  
tipo produttivi legati all'agricoltura, rimangono validi quelli di cui alla zona  
tipo nel rispetto di quanto previsto dagli artt. 8 e 9 della Legge Reg.le  
n. 153/1974.  
E, nei limiti consentiti, gli interventi previsti dalla delibera Giunta Reg.le  
n. 53/06/93 n. 3224 e Legge Reg.le n. 33/1994 con le modalità e nei limiti nelle  
medesime previste, nonchè le coltivazioni temporanee di cave per estrazioni  
di materiali, limitatamente all'interno delle zone individuate nello studio di  
fatti, limitatamente all'interno delle zone individuate nello studio di  
fattibilità approvato con delibera C.C. n. 45 del 15/10/92 e nel medesimo definite  
attività consentita o condizionata.

Il Funzionario Incaricato

IL TECNICO COMUNALE

(Geom. Paolo Maria)

IL SINDACO

(Marcantonini Mario)

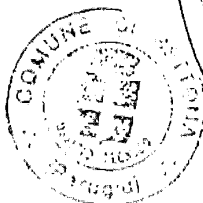

dicembre 1955, operaia;

coniugi — entrambi — residenti — in — Bettona, — via  
Passerella — n.68, — in regime di comunione legale dei  
beni;

- [REDACTED] il 25 luglio 1962

- BALANI NICOLETTA, nata in — Assisi — il — 4 — dicembre  
1967, coltivatrice diretta;

coniugi — entrambi — residenti — in — Assisi, — frazione  
Tordandrea, via del Santo Patrono n.83, in regime di  
comunione legale dei beni.

Detti — componenti, — della — cui identità personale io  
Notaio sono certo, con il presente atto convengono e  
stipulano quanto segue:

ART.1) — I signori Ricciarelli — Primo, — Trabalza  
Marianna — e — Ricciarelli — Rossano, — ciascuno — per — i  
propri — diritti in qualunque misura e natura ad essi  
spettanti, — ma — complessivamente — in — solido — e — per  
l'intero, vendono — e — trasferiscono — in — favore — del  
signor [REDACTED] che accetta ed acquista il

seguito — immobile — posto — in — Comune — di — Bettona,  
località Campagna —

— e precisamente:

- appezzamento di terreno a — natura — agricola — della  
superficie di metri quadrati 3.300 (tremilatrecento)

di forma rettangolare

A confine con: residua proprietà venditori, soc.

"PIC ITALIA S.R.L.", altra proprietà acquirente;

Nel C.T. del Comune di Bettona il detto immobile si

identifica con i seguenti dati:

partita 859 — foglio 1 — particella n.30 — are 33.00

— seminativo — classe — 2<sup>^</sup> — R.D.F. 29.700 —

R.A.F. 29.700 —

ART.2) La vendita viene fatta con tutti i diritti ed  
azioni — inerenti, — con — tutte — le — pertinenze — e  
dipendenze, — a — corpo, con tutte le servitù attive e  
passive, apparenti e non apparenti, — se ed in quanto  
esistenti, — nello stato di fatto e di diritto in cui  
attualmente — l'immobile — si — trova e noto alla parte  
acquirente

ART.3) — La — parte — venditrice — garantisce — la — piena

proprietà e la libera disponibilità di quanto  
trasferito e la sua completa libertà da vincoli,  
arretrati per tributi, ipoteche, trascrizioni  
comunque pregiudizievoli, privilegi anche fiscali,  
diritti di terzi di qualsiasi natura, prelazioni di  
qualsunque genere, volendo in caso contrario  
rispondere della evizione e dei danni come per  
legge.

ART. 4) - Le parti dichiarano che la presente  
compravendita è stata fatta ed accettata per il  
convenuto prezzo di lire 3.000.000 (tremilioni)

la quale somma è già stata versata in precedenza a  
questa stipulazione dalla parte acquirente alla  
parte venditrice, onde quest'ultima ne rilascia  
corrispondente quietanza di saldo, con espressa  
rinunzia ad ogni diritto di ipoteca legale comunque  
nascente dal presente atto.

Il tutto con pieno esonero per il competente  
Conservatore dei Registri Immobiliari da ogni sua  
ingerenza e responsabilità al riguardo.

ART. 5) - Il possesso di quanto trasferito passa dalla  
data odierna, con tutti gli effetti attivi e  
passivi.

ART. 6) - Agli effetti fiscali le parti dichiarano di



*Handwritten signatures and notes on the left margin, including the name 'Mariano' and other illegible scribbles.*



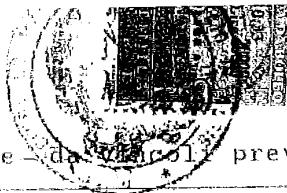

non- essere - legate - da - articoli - previsti - dall'art. 26

n.2 del D.P.R. 26 aprile 1986 n.131.-

ART.7) Su mia espressa richiesta, la parte venditrice mi consegna la dichiarazione prevista dal D.P.R. - 26 ottobre 1972 n.643.

ART.8) Ai sensi della legge 19 maggio 1975 n.151, le parti dichiarano:

quanto - ai - signori - Ricciarelli - Primo - e - Trabalza Marianna, - di - essere coniugi e di trovarsi in regime di comunione legale dei beni;

quanto alla signora Romoli Annunziata, quale coniuge del - signor - Ricciarelli Rossano, - presa - integrale visione di quanto sopra, - di - prestare - il - suo - più ampio ed incondizionato assenso al presente atto;

quanto - al - signor - Baldoni - Amerigo - che - quanto acquistato con il presente atto costituisce suo bene personale - ai - sensi - dell'art.179 - lettera - d) - del Codice - Civile. - Il coniuge signora Balani Nicoletta conferma - a - tutti - gli - effetti - di - legge - la dichiarazione resa dal proprio marito.

ART.9) - Le - spese - del - presente - atto e conseguenti restano a carico della parte acquirente.

ART.10) Ai sensi - dell'art.18 - n.2 - della - legge - 28 febbraio 1985 n.47 e successive modifiche, si allega al - presente - atto - sotto - la - lettera - "A", - previa

lettura - da me Notaio datane - ai - componenti, -  
certificato di destinazione urbanistica - riguardante  
il terreno sopra descritto, rilasciato dal Comune di  
Bettona in data 29 dicembre 1999 n.79.

La - parte - alienante - dichiara - sotto - la - propria  
responsabilità - che - per - detto - terreno - non - sono  
intervenute - modificazioni - negli - strumenti  
urbanistici - dalla data del rilascio del certificato  
sopra indicato rispetto alla data odierna.

Il presente atto verrà trasmesso in copia, a cura di  
me Notaio, al Sindaco - del - Comune - di - Bettona, - ai  
sensi - del - n.6 - dell'art.18 della legge 28 febbraio  
1985 n.47 e nei termini in esso previsti. -

ART.11) - Il presente atto verrà comunicato, a - cura  
di - me - Notaio, - al - Questore - di - Perugia, ai sensi  
dell'art.7 n.1 della legge 12 agosto 1993 n.310. -

ART.12) Ai fini della voltura catastale del presente  
atto le parti dichiarano - che - alla - stessa - precede  
quella - relativa - all'atto - a - mio rogito in data 31  
marzo - 1992, rep.n.91313/14223, registrato a Perugia  
il 21 aprile 1992 al n.2797 e trascritto ove sopra  
in data 16 aprile 1992 - al - n.8067 - di - formalità e  
delle rettifiche in esso richieste.

ART.13) - La - parte - acquirente - dichiara - di - aver  
effettuato il presente acquisto nell'esercizio della

sua attività imprenditoriale, quale titolare della  
ditta individuale omonima corrente in Assisi,  
frazione Tordandrea, via Santo Patrono, (Partita  
I.V.A. "01852400546"), e pertanto l'immobile in  
oggetto costituirà bene strumentale dell'attività  
medesima.

Richiesto di quanto sopra io Notaio ricevo il  
presente atto da me letto ai comparenti i quali,  
dietro mia interpellanza, dichiarano di approvarlo.

Atto in parte dattiloscritto ai sensi di legge da  
persona di mia fiducia ed in parte scritto di mio  
pugno in due fogli sopra sette pagine per l'intero e  
parte dell'ottava.

Bonobono Marianna

Nicciocchi Gianni

Romoli Giuseppe

[Redacted signature]

[Redacted signature]

[Redacted signature]

[Redacted signature]





**COMUNE DI BETTONA**  
(Provincia di Perugia)

Certificato N° 79  
del Registro

UFFICIO DELLE ENTRATE PERUGIA  
Allegato al Repertorio del 29/12/1999  
Pag. 1  
UFFICIO TECNICO  
-8.02.00 000746

CERTIFICATO DI DESTINAZIONE URBANISTICA  
A1V VOL.

A richiesta del Sig. Baldoni Americo  
Visto l'art. 18 della legge 28 febbraio 1985, n. 47;  
Visto il vigente programma di fabbricazione con allegato regolamento Edilizio;  
Visti gli atti d'ufficio;

IL CAPO I REE  
AREA SERVIZI  
(Travaglio Dr. Aldo)

C E R T I F I C A

Allegato A  
N. 16518/20467 al  
di repertorio.

- che il terreno distinto al catasto di questo Comune, foglio n. 1 mappali nn. - 30; risulta avere la seguente destinazione urbanistica: "E3" AREE DI PARTICOLARE INTERESSE AGRICOLO
- Fermo restando quanto disposto dalle norme di attuazione del P.U.T., approvato con legge Reg. le n.52/1983 e fino alla approvazione del nuovo P.U.T., di cui alla legge Reg. le n.28/1985 e comunque non oltre il 31/03/1999, gli interventi edificatori di tipo abitativo sono consentiti soltanto a favore degli imprenditori agricoli a titolo principale ai sensi della legge n.153/75, con densità edilizia massima di 0,0005 mc./mq. ed altezza massima di ml. 6,50.
- La realizzazione di nuovi annessi agricoli, escluse le serre che non costituiscano volume urbanistico, è consentita su terreni con densità fondiaria massima di 0,03 mc./mq. ai soggetti aventi la qualifica di imprenditore agricolo a titolo principale, e con densità fondiaria massima di 0,005 mc./mq. per i soggetti che non rivestano tale qualifica, subordinatamente alla presentazione di un piano aziendale, redatto da un tecnico abilitato, comprovante le reali esigenze produttive dell'impresa agricola, nonché alla costituzione di un vincolo di destinazione d'uso ventennale, registrato e trascritto.
- Nei fabbricati destinati ad abitazione, già esistenti al momento dell'entrata in vigore della presente legge, con l'esclusione di quelli relativi all'art.6 e di quelli oggetto di condono edilizio relativamente alla sanatoria di nuove abitazioni, sono ammessi gli interventi di cui all'art. 31 lett. a), b), c) e d) della legge n.457/1978, nonché ampliamenti per un'incremento massimo di mc.300 purchè il volume totale del fabbricato ristrutturato, comprensivo dell'ampliamento, non risulti superiore a mc. 1.400.
- Sono consentiti con piano attuativo gli interventi di cui all'art.31 della legge n.457/1978, lett. d) ed e) per gli annessi rurali esistenti alla data di entrata in vigore della presente legge, per migliorarne la qualità igienico-strutturale e favorirne la riqualificazione urbanistica ed ambientale, anche con cambiamento di destinazione d'uso ai fini residenziali, agrituristici o attività extralberghiere compatibili con la zona agricola, purchè ricadenti nelle aree di pertinenza dei fabbricati residenziali e limitatamente ad una volumetria di mc.600.
- Nelle suddette aree è vietata la escavazione di inerti fino alla approvazione

**COMUNE DI BETTONA**  
(Provincia di Perugia)

Certificato N° 79  
del Registro

del 29/12/11  
Pag. 2

UFFICIO TECNICO

dell'apposito piano di settore Regionale.  
Quanto sopra nel rispetto e con le modalità previste dall'art.34 della legge  
Reg.le n.31/1997.

---

IL RESPONSABILE DEL SERVIZIO  
RESPONSABILE DEL SETT. URBANISTICA  
(Geol. Perella Mario)



ALL. 4 D

NUMERO 51755/13033 DEL REPERTORIO  
COMPRAVENDITA  
REPUBBLICA ITALIANA

L'anno duemilaquattro il giorno dodici  
del mese di novembre

12 novembre 2004

in Spello in un locale in via Giovanni XXIII n.4,

Avanti a me dr. Antonio Fabi, Notaio in Gualdo Tadino, i-  
scritto nel Collegio Notarile del Distretto di Perugia, senza  
l'assistenza dei testimoni avendovi i comparenti col mio con-  
senso, espressamente e concordemente rinunciato a norma di  
legge:

sono presenti:

-PASTORELLI ANNA nata a Valfabbrica il 19 maggio 1949 e re-  
sidente in Assisi in frazione Todandrea in via Pascoli, arti-  
giana, codice fiscale PSTNNA49E59L573D

[REDACTED]  
[REDACTED] imprenditore

codice fiscale BLDMRG62L25A475F

-BALANI NICOLETTA nata ad Assisi il 4 dicembre 1967 e resi-  
dente in Assisi in frazione Tordandrea in via Pascoli, impren-  
ditore agricolo,

codice fiscale BLNNLT67T44A475P

I detti comparenti, della cui identità personale io Notaio  
sono certo, con questo atto convengono e stipulano quanto se-  
gue.

La sunnominata Pastorelli Anna vende, con tutte le garanzie  
di legge, al suddetto Baldoni Amerigo, che accetta:

"fabbricato sito in Comune di Assisi in frazione Tordandrea  
in via G, Pascoli n. 2

destinato in parte ad abitazione ed in parte a laboratori e  
magazzini e corte esclusiva

il tutto distinto al catasto fabbricati al foglio 138 parti-  
celle:

67/4 cat A/3, cl 4, vani 11,5 rendita euro 1.069,07

67/3 cat C/6, cl 6, mq 20 rendita euro 131,18

67/2 cat C/3, cl 1, mq 36 rendita euro 202,66

556 cat C/3, cl 2, mq 120, rendita euro 787,08

l'area di sedime del fabbricato e la corte è distinta al ca-  
tasto terreni al foglio 138 particelle:

517 ente urbano di mq 870 (ottocentasettanta)

518 fabbricato rurale di mq 210 (duecentodieci)

555 di mq 5.045 (cinquemilaquarantacinque)

il tutto confinante con Baldoni, strada, fosso, salvo se altri

Questa vendita viene fatta ed accettata per il convenuto  
prezzo di euro 265.000,00 (duecentosessantacinquemila virgo-  
la zero zero) di cui euro 125.000,00 (centoventicinquemila  
virgola zero zero) per la porzione di fabbricato distinta con  
le particelle 67/4 e 67/3 che la parte venditrice dichiara di  
aver interamente ricevuto prima della firma del presente atto

Atto n° 4/d



**Antonio Fabi**

NOTAIO

Gualdo Tadino

Via Flaminia km. 188

Tel. 075912239

Fax. 075916967

*Registrato a Gualdo Tadino*

*il 19/11/2004*

*al n. 1026*

*serie IT*

*Trascritto a PERUGIA*

*il 26/11/2004*

*al n. 37007 Reg.Gen.*

*al n. 22754 Reg. Part.*

dalla parte acquirente, alla quale rilascia ampia e finale quietanza di saldo.

Per effetto di tale vendita, la parte venditrice pone la parte acquirente nell'immediato e pieno possesso dei beni suddecritti, che ad essa cede e trasferisce con tutti i diritti, azioni, ragioni e servitù inerenti, con la promessa della piena libertà da ogni vincolo ed ipoteca e con la garanzia per l'evizione a norma di legge, ad eccezione delle seguenti formalità pregiudizievoli:

-ipoteca volontaria iscritta il 17 maggio 1994 al numero 1521 a favore della Banca di Roma in relazione ad un mutuo ad oggi estinto ed in corso di cancellazione a cura e spese della parte venditrice;

Le parti dichiarano altresì di rinunciare a qualsiasi ipoteca legale.

Il venditore da me Notaio preventivamente ammonito sulla responsabilità penale cui può andare incontro in caso di dichiarazione mendace dichiara ed attesta avanti a me, ai sensi e per gli effetti degli articoli 3 e 76 del D.P.R. 445 del 28 dicembre 2000 assumendosene la piena responsabilità:

= ai fini di cui alla Legge 28 Febbraio 1985 n. 47 e successive modificazioni e del DPR 380 del 6 giugno 2001 che il fabbricato in oggetto e gli accessori sono stati iniziati anteriormente al 1 Settembre 1967 e che successivamente per gli abusi sono state rilasciate dal Comune di Assisi concessioni in sanatoria numeri 1963 del 30 marzo 1993 e numero 1964 del 30 marzo 1993 e numero 456 del 21 ottobre 2003 e che successivamente non sono state mai eseguite opere richiedenti licenze, concessioni, od autorizzazioni;

La parte venditrice infine mi consegna il certificato di destinazione urbanistica rilasciato dal Sindaco del Comune di Assisi in data 2 novembre 2004 n. 6167 ai sensi dell'articolo 30 del DPR 380 del 6 giugno 2001 e successive modificazioni, dichiarando che dal giorno del suo rilascio sino a questo momento non sono intervenute modificazioni degli strumenti urbanistici.

Detto certificato si allega al presente atto, sotto la lettera "A", omessane la lettura per espressa dispensa delle parti. Ai fini fiscali la parte acquirente per la porzione di fabbricato distinta con le particelle 67/4 e 67/3 chiede tutti i benefici fiscali spettanti ai sensi dell'art.1, comma 4, nota II - bis della parte prima della tariffa allegata al D.P.R.26 aprile 1986 n.131 e a tal fine dichiara:

- che l'immobile compravenduto è casa d'abitazione non di lusso secondo i criteri di cui al Decreto del Ministro dei Lavori Pubblici 2 agosto 1969, pubblicato nella Gazzetta Ufficiale n.218 del 27 agosto 1969;

- che l'immobile stesso è ubicato nel territorio del Comune di residenza di essa parte acquirente;

- che non è titolare esclusiva di proprietà usufrutto, uso e



abitazione di altra casa di abitazione nel territorio del Comune in cui è ubicato l'immobile acquistato;

- che non è titolare neppure per quote, su tutto il territorio nazionale dei diritti di proprietà, usufrutto, uso e abitazione e nuda proprietà di abitazione acquistata da essi acquirenti con le agevolazioni di cui all'art.1 della tariffa, parte prima, allegata al T.U. approvato con D.P.R. 26 aprile 1986 n.131, ovvero delle agevolazioni richiamate nell'articolo stesso.

Ai fini della trascrizione del presente atto i componenti dichiarano la venditrice di essere vedova,

l'acquirente dichiara di essere coniugato con la comparente Balani Nicoletta in regime di comunione legale dei beni, che la somma impiegata per il pagamento del prezzo proviene dal trasferimento di suoi beni personali, come conferma la comparente mogli; che pertanto il bene acquistato con il presente atto deve escludersi dalla comunione legale

Richiesto io Notaio, ho ricevuto il presente atto, che è contenuto in due fogli, dattiloscritti da persona di mia fiducia e parte completato di mio pugno in pagine cinque e parte della sesta, del quale ne ho dato lettura alle parti, che da me interpellate lo hanno dichiarato conforme alla loro volontà.

Viene quindi sottoscritto, come viene firmato a margine il foglio non contenente le sottoscrizioni finali, dai componenti e da me Notaio.

F.TO [REDACTED] BALANI NICOLETTA, PASTORELLI ANNA, ANTONIO FABI NOTAIO

Registrato a Gualdo Tadino il 19 novembre 2004 n.1026 serie 1T  
Trascritto a Perugia il 26 novembre 2004 Reg.Gen.37007  
Reg.Part.22754



**COMUNE DI ASSISI**  
 SETTORE GESTIONE DEL TERRITORIO  
 SERVIZIO PIANIFICAZIONE URBANISTICA



ALLEGATO A

affetto rep. n. 5175  
 P.R.G. n. 13033

Certificato n. 6167

All. n. 2

**CERTIFICATO DI DESTINAZIONE URBANISTICA**

**IL DIRIGENTE**

A richiesta dell'Ing. **Marco Fagotti** prot. n. 0045120 del 29.10.2004;  
 Visto l'art. 30 del D.P.R. del 6 giugno 2001, n. 380 e successive modifiche;  
 Visti gli atti d'Ufficio,

**CERTIFICA**

che il terreno distinto al Catasto di questo Comune al Foglio n. **138**, con i mappali nn. 555 - 556 - 517 - 518, risulta avere la seguente destinazione urbanistica:

**A) STRUMENTO URBANISTICO in vigore: Variante Generale al P.R.G.**  
 (Approvata con Decreto del Presidente della Giunta Regionale 26 luglio 2004, n. 138).

**B) DESTINAZIONE URBANISTICA:**

- 1) Zona di particolare interesse agricolo "E1" (Partt. 555/p - 517/p);
- 2) Zona di rispetto (Partt. 555/p - 517/p - 556/p - 518);
- 3) Viabilità (Partt. 555/p - 556/p).

**C) PRESCRIZIONI:**

- 1) Edificabilità ed interventi consentiti nei limiti e con le prescrizioni di cui all'art. 2.7 delle N.T.A. della Variante Generale al P.R.G. e nel rispetto della legislazione regionale vigente (L.R. 31/97);
- 2) Interventi consentiti nei limiti e con le prescrizioni di cui all'art. 2.14 delle N.T.A. della Variante generale al P.R.G. e nel rispetto della legislazione regionale vigente (L.R. n. 27/2000 e L.R. n. 1/2004);
- 3) Inedificabile.

Assisi, 02.11.2004

IL RESPONSABILE DEL SERVIZIO  
 PIANIFICAZIONE URBANISTICA

*Geom. Romeo Righi*



IL DIRIGENTE  
 SETTORE GESTIONE DEL TERRITORIO

*Arch. Marina Marini*

Diritti di Segreteria. € 5,16 (€ 10.000)

Versati Boll. C.C.P. n° 371 del 30.10.04

GR/gr



ARCHIVIO NOTARILE DISTRETTUALE  
PERUGIA  
COPIA AUTENTICA

Repertorio n.ro 109583

Raccolta n.ro 144138

00107

CESSIONE

Repubblica Italiana

Trascritto a PERUGIA  
il 25-11-1983  
n.ro 20218-15055

L'anno millenovecentoottantatre e questo giorno  
quattro del mese di novembre in Bastia Umbra Via Firen-  
ze, 11

4 NOVEMBRE 1983=

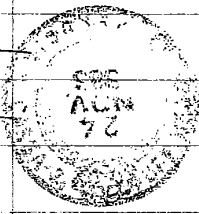

Avanti a me Dr. Mario Briganti notaio in Bastia Umbra  
Iscritto nel Collegio del Distretto Notarile di Perug-  
gia e senza l'assistenza dei testimoni per avervi i  
comparenti concordemente rinunciato con il mio consen-  
so sono presenti i signori:

UFFICIO DEL REGISTRO - PERUGIA  
VIA CAIANO LI  
ESATE L. 1652000

REGISTRATO A PERUGIA  
AL NUMERO - IL  
09413 24X183

A 1 Voli

DIRETTORE DELL'UFFICIO  
P. 8044000

di cui L. 48000  
e L. 30000

POSTALIA  
IL 1983

PASTORELLI GIOVANNI nato a Valfabbrica il 10 Ottobre  
1946 pediatra NCF: PST GNN 46R10 L573H;

YANNOTTA ROSEMARIE nata a Queens (USA) il 5 giugno 194  
NCF "non necessario";

coniugi domiciliati a Perugia Via XX Settembre, 59;

PASTORELLI ANNA in Vantaggi nata a Valfabbrica il 19  
Maggio 1949 domiciliata a Tordandrea di Assisi Via G.  
Pascoli, operaia NCF: PST NNA 49E59 L573D;

delle cui identità personali io notaio sono certo i  
quali previa rispettiva dichiarazione rilasciata a mia  
richiesta e come sopra riportata per ciascuna parte  
contraente per il domicilio e codice fiscale, stipula-  
no quanto segue:

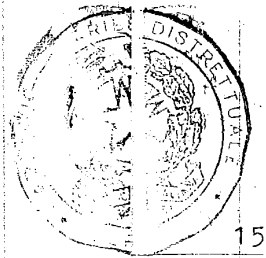

Il signor Pastorelli Giovanni con il consenso del co-  
niuge YANNOTTA ROSEMARIE ----- per il dichiarato e  
quietanzato prezzo di lire *ventamiliardi = 30.000.000*  
----- con rinuncia all'ipoteca legale  
vende e cede alla propria sorella PASTORELLI ANNA che  
acquista tutti i suoi diritti pari ad una metà di pie-  
na proprietà indivisa su : -----  
a) fabbricato da cielo a terra, di tipo rurale, destina-  
to ad abitazione, in med-iocre stato di conservazione,  
di vecchia costruzione, con annessi spiazzi e comodità  
di tipo rurale, in Comune di Assisi loc. Tardandrea, non  
censito a catasto edilizio, ma distinto a catasto terre-  
ni al foglio 138 con la particella 67 di mq. 680=seicentot-  
tanta= confinante con *la particella 34 dello stesso foglio per più*  
*lati, salvo se altri* -----  
b) appezzamento di terreno agricolo in Comune di As-  
sisi loc. Tordandrea distinto a catasto terreni al fo-  
glio 138 con la particella 84 di mq. 6.260=seimiladue-  
centosessanta=confinante con: *Baldoni, Grilli, stada*  
*salvo se altri* -----  
Mediante quest'atto il venditore intende aver trasfe-  
rito tutti i suoi diritti di proprietà sui beni sopra  
descritti come a lui pervenuti per acquisto da Antonel-  
li Giuseppe con atto notaio Pietro Mazza del 17 febbra-  
io 1977 registrato a Perugia il 8 marzo 1977 al n.

15  
In  
ch  
-  
a  
si  
La  
e  
ti  
fe  
li  
vo  
Il  
ch  
ge  
Le  
de  
ch  
le  
qu  
ac  
ti  
be  
de  
si



00109

1540.-

In merito al prezzo sopra pattuito le parti dichiarano  
che quanto a lire *venti sette milisui*

\_\_\_\_\_ si riferiscono ai cespiti sub a) e quanto  
a lire *due milisui*

\_\_\_\_\_ si riferiscono ai cespiti sub b).-

La cessione si perfeziona nello stato attuale di fatto  
e di diritto ~~con tutte le pertinenze~~ usi e servitù at-  
tive e passive, diritti, obblighi ed oneri, con ogni ef-  
fetto giuridico a partire da oggi, con garanzia che sono  
liberi da ipoteche, privilegi e trascrizioni pregiudizie-  
voli.-

Il cedente produce la dichiarazione INVIM, e dichiara  
che la consegna alla parte acquirente dei beni in og-  
getto *avviene con oggi*.

Le spese di quest'atto e consequenziali sono a carico  
della parte acquirente la quale per i cespiti sub a)  
chiede i benefici fiscali di cui all'art.1 comma 6° leg-  
ge n.168/1982 dichiarando di aver fatto il presente ac-  
quisto per destinare tali beni a propria abitazione  
accorpandone la proprietà, a tale scopo, essendone già  
titolare della quota di un mezzo che da sola non avreb-  
be consentito la possibilità di avere il pieno godimento  
dei beni stessi; di non possedere nè in Comune di Assi-  
si dove risiede nè in Comune di Bastia Umbra dove svol-



ge la propria attività prevalente <sup>2</sup> e di non aver usufruito delle agevolazioni di cui alla richiamata normativa.

Inoltre la stessa acquirente dichiara di aver reinvestito nel presente acquisto l'intero ricavato della vendita da lei operata con atto da me ricevuto il 4 novembre 1982 registrato a Perugia il 22 stesso an. 9151. Le parti dichiarano che hanno stipulato il presente contratto non nell'esercizio di arte, impresa o professione.

Richiesto io notaio ho redatto quest'atto da me letto ai comparenti che l'approvano e scritto parte di mio pugno e parte dattiloscritto da persona di mia fiducia su di un foglio per tre pagine intere e fin quid ella quarta pagina.

*7. "Arretrati" con tutte le pertinenze "carte di cui sono" in cui i beni in oggetto si trovano, con tutte le pertinenze e accessori". 7. "Arretrati" altro pubblicato in favore di "pubblico ministero ad olivola dei"*

SPECIFICA

- Carta 3000
- coll. 2000
- part. 100
- Notario 12000
- Ass. Not. 28000
- Ass. Arch. 14000

*due parti da me scritte e lette ai comparenti che l'approvano. Giovanni Portorelli. Rosemarie Yannotta. Portorelli Anna*

*Handwritten signature and stamp*



## Archivio Notarile Distrettuale di PERUGIA

La presente copia fotostatica che consta di n. TRE (3)..... fogli,  
è conforme all'originale depositato in questo Archivio.  
Si rilascia in carta LIBERA per uso aut: 18. D.P.R. 115/2002  
Perugia **9 MAR. 2020**

Bolletta n. 348.....  
del 03.03.2020



Il Capo dell'Archivio

## ATTO DI VINCOLO

I sottoscritti:

-

- BALANI NICOLETTA, nata ad Assisi il 4 dicembre 1967 (C.F.:"BLN NLT 67T44 A475P");

coniugi entrambi residenti in Assisi (PG), Frazione Tordandrea, via del Santo Patrono n.18, in regime di comunione legale dei beni;

- BALDONI EDMONDO, nato ad Assisi il 12 ottobre 1932 (C.F.:"BLD DND 32R12 A475S");

- FIORDELMONDO AMABILIA, nata a Montefalco (PG) il 13 gennaio 1936 (C.F.:"FRD MBL 36A53 F492K");

coniugi entrambi residenti in Assisi (PG), Frazione Tordandrea, via del Santo Patrono n.18 in regime di comunione legale dei beni.-

con il presente atto

p r e m e t t o n o

- di essere proprietario il signor [REDACTED] di un annesso agricolo adibito a magazzino oltre ad appezzamenti di terreno a natura agricola della superficie complessiva di metri quadrati 6.940 (seimilanovecentoquaranta), ubicati in Comune di Assisi, Frazione Tordandrea, via Giovanni Pascoli.

Nel Catasto Fabbricati del detto Comune risultano





|  |  |  |  |  |  |
|--|--|--|--|--|--|
|  |  |  |  |  |  |
|  |  |  |  |  | censiti al Foglio 138 - particella n.556.-           |
|  |  |  |  |  | Mentre al Catasto Terreni del medesimo Comune al     |
|  |  |  |  |  | Foglio 138 - particelle nn.517, 518, 555 e 556;      |
|  |  |  |  |  | il tutto a confine con:                              |
|  |  |  |  |  | via pubblica, strada interpoderale, strada pubblica, |
|  |  |  |  |  | <del>_____</del>                                     |
|  |  |  |  |  | - di essere proprietaria la signora Balani Nicoletta |
|  |  |  |  |  | dei seguenti appezzamenti di terreno ubicati in      |
|  |  |  |  |  | Comune di Assisi e precisamente:                     |
|  |  |  |  |  | a)in Frazione Tordandrea, via Giovanni Pascoli       |
|  |  |  |  |  | - appezzamento di terreno a natura agricola della    |
|  |  |  |  |  | superficie di metri quadrati 7.520                   |
|  |  |  |  |  | (settemilacinquecentoventi);                         |
|  |  |  |  |  | a confine con:                                       |
|  |  |  |  |  | via pubblica, Rutili Baldoni Edmondo.                |
|  |  |  |  |  | Nel Catasto Terreni del medesimo Comune risulta      |
|  |  |  |  |  | censito al Foglio 137 - particella n.91;             |
|  |  |  |  |  | b)in Frazione Tordandrea, Strada vicinale Caminaccio |
|  |  |  |  |  | - appezzamento di terreno a natura agricola della    |
|  |  |  |  |  | superficie di metri quadrati 10.340                  |
|  |  |  |  |  | (diecimilatrecentoquaranta);                         |
|  |  |  |  |  | a confine con:                                       |
|  |  |  |  |  | Zurla, Barabani, Dragoni.                            |
|  |  |  |  |  | Nel Catasto Terreni del medesimo Comune risulta      |
|  |  |  |  |  | censito al Foglio 140- particella n.43;              |
|  |  |  |  |  |  |

|  |
|--|
| - di essere comproprietari i signori Baldoni Edmondo |
| e Fiordelmondo Amabilia, per i diritti pari ad 1/2   |
| (un mezzo) ciascuno, di appezzamenti di terreno a    |
| natura agricola della superficie complessiva di      |
| metri quadrati 89.690                                |
| (ottantanovemilaseicentonovanta) ubicati in Comune   |
| di Assisi, Frazione Tordandrea, località             |
| Florenzuola.   |
| Nel Catasto Terreni del medesimo Comune risultano    |
| censiti al Foglio 139 - particelle nn.57, 60, 65 e   |
| 96;  |
| il tutto a confine con:                              |
| Raspa, Petrini, A.S.L., Baldoni Edmondo, Strada      |
| vicinale del Caminaccio;                             |
| - che la società [REDACTED]                          |
| [REDACTED] on sede in Assisi, Frazione Tordandrea,   |
| via [REDACTED]                                       |
| PEC:"agricolabaldoni@pec.it", iscritta alla          |
| C.C.I.A.A. di Perugia, Ufficio Registro delle        |
| Imprese, Codice Fiscale e Partita                    |
| I.V.A.:"03146630540" ed al n.267043 del Repertorio   |
| Economico Amministrativo, capitale sociale euro      |
| 1.000 (mille), con durata fino al 31 dicembre 2050,  |
| quale affittuaria dei terreni meglio sopra citati,   |
| di proprietà del signor Baldoni Amerigo, in virtù di |
|  |

|  |  |  |
|--|--|--|
|  |  |  |
|  | contratto di affitto di fondo rustico in data 9      |  |
|  | marzo 2011, registrato all'Agenzia delle Entrate -   |  |
|  | Ufficio di Perugia in data 30 marzo 2011 al n.4285;  |  |
|  | dei terreni di proprietà della signora Balani        |  |
|  | Nicoletta, meglio sopra citati, in virtù di          |  |
|  | contratto di affitto di fondo rustico in data 1^     |  |
|  | maggio 2013, registrato all'Agenzia delle Entrate -  |  |
|  | Ufficio di Perugia in data 8 maggio 2013 al n.5676 e |  |
|  | dei terreni di titolarità dei signori Baldoni        |  |
|  | Edmondo e Fiordelmondo Amabilia ad uguali ragioni,   |  |
|  | meglio sopra citati, in virtù di contratto di        |  |
|  | affitto di fondo rustico in data 29 aprile 2014,     |  |
|  | registrato all'Agenzia delle Entrate - Ufficio di    |  |
|  | Perugia in data 7 maggio 2014 al n.2110;             |  |
|  | ha presentato al Comune di Assisi in data 22         |  |
|  | dicembre 2014 - prot.n.45069 - (pratica              |  |
|  | n.253/2014/PC), domanda per il rilascio del permesso |  |
|  | a costruire, in ottemperanza a quanto previsto dal   |  |
|  | D.P.R. n.380 del 6 giugno 2001 art.10 e successive   |  |
|  | modifiche, per l'esecuzione di lavori riguardante la |  |
|  | variante in corso d'opera al permesso di costruire   |  |
|  | n.106/2014 pratica 106/2014/PC per la                |  |
|  | ristrutturazione di un annesso esistente e la        |  |
|  | realizzazione di un nuovo annesso da adibire a       |  |
|  | rimessa attrezzi, al servizio della propria azienda  |  |
|  |  |  |

|  |  |  |
|--|--|--|
|  |  |  |
|  | e che andrà ad insistere sul terreno ubicato in      |  |
|  | Comune di Assisi, frazione Tordandrea, Via Giovanni  |  |
|  | Pascoli, censito al C.T. con la particella n.555 del |  |
|  | foglio 138, di proprietà del signor Baldoni          |  |
|  | Almerigo;  |  |
|  | - che ai sensi dell'art.90 della legge Regionale     |  |
|  | Umbra n.1 del 21 gennaio 2015, comma 8 è necessaria  |  |
|  | la costituzione del vincolo di asservimento dei      |  |
|  | terreni ad uso agricolo necessari all'esecuzione dei |  |
|  | suddetti lavori.-                                    |  |
|  | Tutto ciò premesso e da considerarsi parte           |  |
|  | integrante e sostanziale del presente atto, si       |  |
|  | conviene e si stipula quanto segue:                  |  |
|  | ART.1) I sottoscritti costituiscono vincolo di       |  |
|  | asservimento sui terreni di loro rispettiva          |  |
|  | proprietà e meglio descritti in premessa, ai sensi   |  |
|  | della legge regionale n.1 del 21 gennaio 2015 ART.90 |  |
|  | - comma 8.-  |  |
|  | ART.2) Le obbligazioni di cui ai precedenti articoli |  |
|  | vengono assunte dai medesimi per sé e propri         |  |
|  | eventuali aventi causa a qualsiasi titolo.           |  |
|  | ART.4) Per tutto quanto non espressamente previsto   |  |
|  | nel presente atto, si fa riferimento al C.C. ed alle |  |
|  | leggi in materia ed in particolare alla legge        |  |
|  | Regionale Umbra n.1 del 21 gennaio 2015 - art.90.-   |  |
|  |  |  |

|  |
|--|
| ART.5) Si richiede espressamente la trascrizione del |
| presente atto a carico dei sottoscritti; il tutto    |
| con pieno esonero per il competente Conservatore     |
| dell'Agenzia delle Entrate - Ufficio Provinciale di  |
| Perugia - Territorio da ogni sua ingerenza e         |
| responsabilità al riguardo.                          |
| ART.6) Le spese del presente atto e conseguenti      |
| restano a carico della "BALDONI SOCIETA' SEMPLICE    |
| AGRICOLA".   |
| ART.7) Il presente vincolo si intende valido anche   |
| per eventuali future varianti al permesso a          |
| costruire da rilasciarsi e meglio sopra citato e che |
| non comportino aumenti della superficie assentita.   |
| ART.8) Ai sensi della legge 19 maggio 1975 n.151 le  |
| parti dichiarano:                                    |
| quanto ai signori Baldoni Edmondo e Fiordelmondo     |
| Amabilia di essere coniugi in regime di comunione    |
| legale dei beni, così come i signori Baldoni Amerigo |
| e Balani Nicoletta.                                  |
| ART.9) I sottoscritti dichiarano di aver ricevuto da |
| me Notaio l'informativa di cui al D.Lgs. n.196/2003  |
| e di aver autorizzato il trattamento dei dati        |
| personali, anche per le finalità previste dalla      |
| normativa in materia di antiriciclaggio.-            |
| ART.10) Il presente vincolo non potrà essere         |

|  |
|--|
| revocato o modificato senza il preventivo consenso                                   |
| del Comune di Assisi.-   |
| ART.11) Si richiede espressamente il deposito del                                    |
| presente atto nei rogiti del Notaio incaricato                                       |
| dell'autentica delle sottoscrizioni.   |
| Assisi, frazione Tordandrea, Via del Santo Patrono,                                  |
| 18, 1° Aprile 2015   |
| FIRMATO:   |
|     |
| FIORDELMONDO AMABILIA  |
| BALANI NICOLETTA   |
| REPERTORIO N.260.551   |
| I AUTENTICA DI FIRME   |
| REPUBBLICA ITALIANA  |
| Dichiaro e certifico io sottoscritto Dottor Paolo                                    |
| Maria Pettinacci, Notaio in Assisi ed iscritto nel                                   |
| Ruolo del Distretto Notarile di Perugia, che i                                       |
| signori:   |
| - BALANI NICOLETTA, nata ad Assisi il 4 dicembre                                     |
| 1967, residente in Assisi (PG), Frazione Tordandrea,                                 |
| via del Santo Patrono n.18;  |
|  |
|   |
| - FIORDELMONDO AMABILIA, nata a Montefalco (PG) il                                   |
| 13 gennaio 1936;   |

|  |   |                   |
|--|---|-------------------|
|  |   |                   |
|  | residenti in Assisi (PG), Frazione Tordandrea, via                                  |                   |
|  | del Santo Patrono n.18;   |                   |
|  | delle cui identità personali io Notaio sono certo,                                  |                   |
|  | hanno apposto la propria sottoscrizione in mia                                      |                   |
|  | presenza all'atto che precede di cui io Notaio ho                                   |                   |
|  | dato lettura ai suddetti.   |                   |
|  | Sottoscritto essendo le ore tredici e minuti  |                   |
|  | quarantacinque (ore 13,45)  |                   |
|  | Assisi, Frazione Tordandrea, Via del Santo Patrono                                  |                   |
|  | n.18, uno aprile duemilaquindici (1.4.2015)   |                   |
|  | FIRMATO:  |                   |
|  | PETTINACCI PAOLO MARIA NOTAIO   |                   |
|  | Assisi, Santa Maria degli Angeli, Via Ermini, 8                                     |                   |
|  | aprile 2015   |                   |
|  | FIRMATO:  |                   |
|  |  |                   |
|  | REPERTORIO N.260.566  | RACCOLTA N.57.485 |
|  | II AUTENTICA DI FIRMA   |                   |
|  | REPUBBLICA ITALIANA   |                   |
|  | Dichiaro e certifico io sottoscritto Dottor Paolo                                   |                   |
|  | Maria Pettinacci, Notaio in Assisi ed iscritto nel                                  |                   |
|  | Ruolo del Distretto Notarile di Perugia, che il                                     |                   |
|  | signor:   |                   |
|  | - BALDONI AMERIGO, nato ad Assisi il 25 luglio 1962,                                |                   |
|  | residente in Assisi (PG), frazione Tordandrea, Via                                  |                   |
|  |   |                   |

del Santo Patrono n.18;

della cui identità personale io Notaio sono certo,

ha apposto la propria sottoscrizione in mia presenza

all'atto che precede, di cui io Notaio ho dato

lettura al suddetto e mi chiede di trattenerlo

presso i miei rogiti.-

Sottoscritto essendo le ore diciassette e minuti

trenta (ore 17,30).

Assisi, Santa Maria degli Angeli, Via Ermini, otto

aprile duemilaquindici (08/04/2015)

FIRMATO:

PETTINACCI PAOLO MARIA NOTAIO





ALL. 5 A

Allegato n° 5/a

**COMUNE DI BETTONA**  
(Provincia di Perugia)  
Settore Urbanistica

Protocollo N° 6994

Pratica Edilizia N° 221  
Anno 1994**CONCESSIONE EDILIZIA N° 8 DEL 07/02/1995****IL SINDACO**

Vista la domanda di Concessione presentata in data 13/12/1994 da:

Richiedenti:

Residenti in:

RUSTICI GIANCARLO  
STORTINI ALBANOVIA DEL GUADO N.12 BASTIA UMBRA  
VIA FERDINANDO GREGOROVIVUS.573 PERUGIA

C.F. RSTGCR45S10G478H - STRLBN44D17G478H -

Con allegato progetto redatto dal tecnico Geom. Proietti Enzo

C.F. PRNZE50B23A832T iscritto all'albo professionale di Perugia N° 1418

per l'esecuzione dei lavori di:

- variante alla concessione edilizia n. 130/1994 per la costruzione di n. 2 capannoni al posto di quello approvato, con mantenimento della stessa superficie coperta e lieve spostamento di ubicazione;

ubicato in -Loc. Campagna; composto da vani utili 0, vani accessori 0,

da destinare a -rimessa attrezzi e prodotti agricoli; , sull'area identificata al N.C.F.

foglio.1 particella -220;

classificata al V.P.D.F. di questo comune come zona E ( AGRICOLA).

Accertato che il richiedente ha titolo in qualità di proprietari

come risulta dalla documentazione esibita:

- compravendita a rogito notaio Paolo Maria Pettinacci di rep. n. 104677 - racc. n. 15624 del 15/4/93;

Viste le altre caratteristiche del progetto:

Distanza dal Confine privato ml. 10,00, Distanza dal confine Stradale ... ml. 30,00

Distanza da altri Fabbricati ml. 10,00, Altezza Massima ..... ml. 7,50

Recapito Scarichi: chiarificazione in fossa Imhoff e subirrigazione su terreno;

Sentito il parere dell'U.L.S.S., espresso in data / / a norma dell'art.220 del T.U. delle leggi sanitarie approvato con R.D. n° 1265/1934;

Visto il parere dell'Ufficio Tecnico Comunale - Settore Urbanistica ;

Visto il parere -favorevole; espresso dalla Commissione Comunale per l'Edilizia in data 30/12/1994

Preso atto del:

- relazione geologico tecnica della Dott.ssa Marascia Giosanna iscritta al n. 34 dell'albo professionale, datata 15/12/94;

Visti:

- il vigente Regolamento Edilizio Comunale;

- le leggi 17/8/42 n.1150; 6/8/67 n.765; 28/1/77 n.10; 28/2/85 n.47 e successive modifiche ed integrazioni;

- le leggi 9/1/89 n.13; 27/2/89 n.62; D.M. n.236/1989;

- la legge 24/3/89 n.122;

- la legge 5/3/90 n.46;

Dato atto che l'opera di cui alla presente rientra nel caso di concessione gratuita in quanto: -oneri interamente versati per conc. n. 130/94;

Visto:

Fatti salvi tutti i diritti dei terzi;

### CONCEDE

a: RUSTICI GIANCARLO

- STORTINI ALBANO

di eseguire le opere indicate in premessa alle condizioni di cui ai seguenti punti a,b,c,d,e;  
a) inizio lavori entro: 21/10/1995; b) ultimazione lavori entro: 21/10/1997;

c) \_\_\_\_\_

d) rispetto delle seguenti prescrizioni;

-sia rispettato quanto previsto dal aprire dell'U.L.S.S. in data 10/02/93 che si allega alla presente con lettera B;

e) rispetto delle condizioni e prescrizioni generali di cui all'allegato A che si unisce alla presente per formarne parte integrante e sostanziale.

IL SINDACO  
(Marcantonini Mario)



Il sottoscritto Rustici Giancarlo dichiara di avere ritirato in data odierna l'originale della presente Concessione Edilizia con gli allegati A, B e copia del progetto approvato obbligandosi ad osservare scrupolosamente tutte le condizioni e prescrizioni ivi contenute.

Bettona il 03/03/95

In fede: \_\_\_\_\_



COMUNE DI BETTONA  
Prov. Perugia

**PRESCRIZIONI GENERALI**

- 1) Nel corso dei lavori dovranno applicarsi tutte le norme sulla prevenzione degli infortuni sul lavoro.
- 2) I diritti dei terzi devono essere salvati, riservati e rispettati in ogni fase dell'esecuzione dei lavori.
- 3) In corso d'opera potranno solo apportarsi quelle varianti conformi agli strumenti urbanistici, ai sensi dell'art. 15 della legge 28 febbraio 1985, n. 47, che, comunque, dovranno essere autorizzate prima dell'ultimazione dei lavori. Le varianti che comportino modifiche della sagoma, delle superfici utili e delle destinazioni d'uso delle unità immobiliari, nonché il numero di queste ultime e semprechè non si tratti di immobili vincolati ai sensi delle leggi 1 giugno 1939, n. 1089 e 29 giugno 1939, n. 1497 ed inoltre che non riguardino interventi di restauro così come definiti dall'art. 31 lett. c) della legge 5 agosto 1978, n. 457, dovranno essere preventivamente concesse dal Comune.
- 4) Dovranno essere osservate le norme e disposizioni sulle opere in conglomerato cementizio armato normale e precompresso ed a strutture metalliche di cui alla legge 5 novembre 1971, n. 1086; al D.M. 27 luglio 1985 (G.U. 17 maggio 1986, n. 113 S.O.) ed alla circolare del Ministero dei lavori Pubblici 1° settembre 1987, n. 29010 (G.U. 11 settembre 1987, n. 212) e in particolare:
  - a) il costruttore dovrà presentare denuncia all'ex ufficio del Genio Civile prima di iniziare le opere in cemento armato;
  - b) il concessionario dovrà presentare al Sindaco, al termine dei lavori, il certificato di collaudo delle opere riportante l'attestato di avvenuto deposito presso l'ex ufficio del Genio Civile, onde ottenere l'abitabilità o l'agibilità.
- 5) La Ditta intestataria della presente concessione, a picchettazione avvenuta, e prima di dare inizio allo scavo delle fondazioni, dovrà darne comunicazione per iscritto all'ufficio tecnico del Comune ed ottenere il prescritto nulla osta, per il rispetto degli allineamenti stradali e delle distanze dai confini di proprietà.
- 6) Qualora non siano stati indicati nella domanda di concessione il nominativo e l'indirizzo dell'impresa esecutrice dei lavori e quelli del direttore delle opere, come di regola deve avvenire, la Ditta è tenuta egualmente a segnalarli per iscritto all'ufficio tecnico comunale, prima dell'inizio dei lavori.
- 7) Nel caso di sostituzione dell'impresa esecutrice o del direttore dei lavori, il titolare della concessione dovrà darne immediata notizia segnalando i nuovi nominativi.
- 8) In tutte le opere per le quali è richiesto un tecnico progettista, è tassativamente obbligatoria la continuità della direzione lavori da parte di un tecnico iscritto al rispettivo albo professionale nei limiti di competenza.
- 9) La verifica per l'inizio dei lavori, nei casi previsti al n. 5, non potrà avere luogo se prima il costruttore non avrà effettuato la denuncia delle opere in cemento armato, conformemente all'art. 4 della legge 5 novembre 1971, n. 1086.
- 10) Nei cantieri dove si eseguono le opere deve essere esposta una tabella recante numero, data e titolare della concessione, l'oggetto dei lavori, l'intestazione della ditta esecutrice, le generalità del progettista, del direttore e dell'assistente dei lavori e ad ogni richiesta del personale di vigilanza o controllo deve essere esibita la concessione edilizia e le autorizzazioni di varianti se ve ne sono. Tale personale ha libero accesso al cantiere e ad esso dovrà essere prestata tutta l'assistenza richiesta.
- 11) Nelle manomissioni del suolo pubblico, che devono essere sempre esplicitamente e regolarmente autorizzate, si dovranno usare speciali cautele onde rimuovere ogni eventualità di danno agli impianti dei servizi pubblici e, in presenza di tali impianti, si dovrà immediatamente darne avviso all'ufficio comunale competente.
- 12) Non è consentito ingombrare le vie e gli spazi pubblici.

Occorrendo l'occupazione di tali vie e spazi, deve essere richiesta l'apposita autorizzazione all'ufficio tecnico del Comune, con riserva di revoca qualora il Comune lo ritenga necessario per esigenze di pubblico interesse.

Le aree così occupate devono essere restituite nel pristino stato, a lavoro ultimato o anche prima, quando i lavori venissero abbandonati o sospesi per più di un mese.
- 13) Il luogo dei lavori deve essere chiuso, lungo i lati prospicienti vie e spazi pubblici, con assito o muretto.

Gli assiti e muretti dovranno essere di aspetto decoroso, alti almeno m. 2,50, dipinti a strisce bianche e rosse per tutta l'altezza, muniti di rifrangenti.

Ogni angolo sporgente dovrà essere munito di lanterna a vetri rossi che dovrà restare accesa dall'ora corrispondente al tramonto a quella corrispondente al sorgere del sole.
- 14) Ai sensi della legge 9 gennaio 1991, n. 10 recante norme in materia di uso razionale dell'energia e per il contenimento del consumo di energia negli edifici e delle relative norme attuative ed in particolare ai sensi dell'art. 26 e 28 della stessa legge, il proprietario o chi ne ha titolo deve depositare il progetto e la relazione tecnica, insieme alla denuncia dell'inizio dei lavori, relativi alle opere di cui agli articoli 25 e 26 della legge n. 10/91 (quali l'installazione dell'impianto termico o i lavori per la realizzazione dell'isolamento termico), per ottenere l'attestazione dell'avvenuto deposito da parte degli uffici comunali.
- 15) Per gli allacci alle pubbliche reti delle fognature e degli acquedotti comunali, dovrà essere presentata dagli interessati regolare, preventiva richiesta; i relativi lavori potranno essere iniziati solo dopo intervenuta l'autorizzazione comunale, previo versamento dei prescritti contributi regolamentari e delle eventuali cauzioni, a garanzia del ripristino delle proprietà comunali.

Le cauzioni, versate al Comune per occupazione di suolo pubblico e per gli allacci idrici e fognario, saranno restituite, a norma del regolamento, previo benessere dell'U.T.C., che accerterà l'avvenuta restituzione in pristino dello stato delle proprietà comunali interessate.
- 16) Nel corso della costruzione dovranno adottarsi tutte le cautele (nell'osservanza delle vigenti disposizioni di legge e regolamentari) e tutte le precauzioni allo scopo di evitare incidenti e danni alle cose ed alle persone e di ovviare, per quanto possibile, i disagi che i lavori possono arrecare ai terzi comunque interessati. L'impiego di mezzi d'opera rumorosi, o comunque molesti per la quiete e l'igiene pubblica, dovrà essere ridotto al tempo strettamente indispensabile e comunque limitato nell'orario stabilito dalle vigenti norme regolamentari.

17) La domanda di abitabilità o agibilità di quanto edificato, deve essere proposta all'Ufficio Tecnico Comunale, con la prova dell'avvenuto accatastamento ai sensi dell'art. 52 della legge 28 febbraio 1985, n. 47 e il relativo certificato di abitabilità o agibilità verrà rilasciato solo dopo aver acquisito anche la dichiarazione di conformità o il certificato di collaudo degli impianti installati, ove previsto, salvo quanto disposto dalla leggi vigenti, ai sensi dell'art. 11 della legge 5 marzo 1990, n. 46.

18) Il Concessionario, il Direttore dei lavori e l'Esecutore dei medesimi, sono responsabili di ogni inosservanza così delle norme di Legge e dei Regolamenti comunali, come delle modalità esecutive fissate nella presente concessione, ai sensi dell'art. 6 della Legge 28-2-1985, n. 47.

L'inosservanza del progetto approvato e delle relative varianti, comporta l'applicazione delle sanzioni penali e amministrative di cui alla vigente legislazione in materia urbanistica.

19) Eventuali servizi di pubblica utilità esistenti sul lotto da edificare dovranno essere spostati a cura e spese del Concessionario.

20) L'eventuale previsione nel progetto allegato di locali ad uso commerciale non implica automaticamente il rilascio della autorizzazione commerciale, che dovrà essere subordinata al rispetto del relativo piano del commercio comunale vigente.

21) È fatto obbligo, infine, di rispettare le prescrizioni di cui:

a) al D.M. 16 maggio 1987, n. 246, recante "norme di sicurezza antincendi per gli edifici di civile abitazione" pubblicato sulla G.U. n. 148 del 27 giugno 1987, nonché tutte le norme vigenti relative al servizio antincendi;

b) al D.M. 20 novembre 1987 (G.U. n. 285 del 5 dicembre 1987, S.O.) recante "Norme tecniche per la progettazione, esecuzione e collaudo degli edifici in muratura e per il loro consolidamento";

c) alla legge 9 gennaio 1989, n. 13 come modificata dalla legge 27 febbraio 1989, n. 62 ed al D.M. 14 giugno 1989, n. 236 (G.U. n. 145 del 23 giugno 1989, S.O.) recante "Disposizioni per favorire il superamento e l'eliminazione delle barriere architettoniche negli edifici privati";

d) alla legge 5 marzo 1990, n. 46 (G.U. n. 59 del 12 marzo 1990) recante "Norme per la sicurezza degli impianti", in particolare in conformità agli artt. 1, 2, 6, 7, 9, 10, 11 se e in quanto applicabili.

e) alla legge 19 marzo 1990, n. 55 (G.U. n. 120 del 25 maggio 1990) recante "Nuove disposizioni per la prevenzione della delinquenza di tipo mafioso e di altre gravi forme di manifestazione di pericolosità sociale", e successive modificazioni e integrazioni; In particolare l'art. 7 comma 1° prevede che la P.A. prima di rilasciare le concessioni previste dall'art. 3 (fra cui anche le concessioni edilizie), deve acquisire apposita certificazione antimafia c/o la Prefettura competente, quando, sempre ai sensi dell'art. 3 della stessa legge n. 55/90, il richiedente presenti la domanda di concessione ad edificare, per lo svolgimento di attività imprenditoriali, comunque denominate.

f) al D.P.C.M. 1° marzo 1991 (G.U. n. 57 dell'8 marzo 1991) recante "Limiti massimi di esposizione al rumore negli ambienti abitativi e nell'ambiente esterno"; in particolare ai sensi dell'art. 5, la domanda per il rilascio di concessione edilizia relativa a nuovi impianti industriali di licenza od autorizzazione all'esercizio di tali attività, deve contenere idonea documentazione di previsione d'impatto acustico.

22) Altre prescrizioni particolari:

-Il titolare della concessione edilizia dovrà preventivamente dare comunicazione della apertura del cantiere all'U.L.S.S. Valle Umbra Nord - Sezione Prevenzione Nei Luoghi Di Lavoro - Via De Gasperi 4 Bastia Umbra.

**COMUNE DI BETTONA**  
PROV. PERUGIA  
Settore Urbanistica

Prescrizioni - Allegato B alla concessione edilizia n° 8 del 7 FEB. 1995

U.L.S.S  
UNITA' LOCALE SOCIO SANITARIA  
<<VALLE UMBRA NORD>>  
Assisi-Bastia U.-Bettona-Cannara  
S.I.P.A.V.E.L.  
Via A.de Gasperi,4 - 06083 - Bastia Umbra  
SEZIONE IGIENE E PREVENZIONE NEI LUOGHI DI LAVORO

Bastia U. 10.02.1993

OGGETTO: parere tecnico sanitario su progetto per Costruzione di un capannone per conservazione e stoccaggio prodotti agricoli.

Proprietà di: RUSTICI GIANCARLO E STORTINI ALBANO

Comune di BETTONA  
Via Loc. Campagna

- Fatte salve le Norme del P.R.G.;
- Esaminata la progettazione in oggetto si esprime,

PARERE FAVOREVOLE

di competenza in linea tecnico-sanitaria a condizione che:

- l'impianto elettrico, sia realizzato nel rispetto delle norme CEI e della Legge 46/90;
- siano rispettate le destinazioni d'uso come da progetto;
- in caso di utilizzazione di materiali contenenti amianto sia rispettato quanto previsto dalla legislazione vigente in materia (Circ.Ministero sanita n°45 del 10.7.86, DPR 24.5.88 n°215, D.L. 277/91 e Legge 27.3.92 n°257);
- siano rispettate le norme per l'igiene e sicurezza nel lavoro contemplate dai D.P.R. 303/56 e 547/55;
- l'uso della struttura è subordinato al rilascio, da parte dell'Autorità Sanitaria locale, del certificato di abitabilità-agibilità (Art. 221 T.U.LL.SS.).

IL TECNICO DELL'AMBIENTE  
(Alfio Mencarelli)

*Alfio Mencarelli*

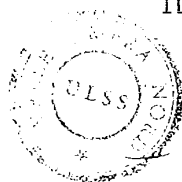

IL RESPONSABILE DELLA SEZIONE  
(Dr. Giorgio Miscetti)

*Giorgio Miscetti*



ALL. 5 B

Allegato n° 5/b

**COMUNE DI BETTONA**  
(Provincia di Perugia)

Protocollo N° 7206

Pratica Edilizia N° 221  
Anno 1994

**AUTORIZZAZIONE PER VARIANTE 1 DEL 03/05/1999 PER OPERA IN CORSO**

**IL RESPONSABILE DEL SERVIZIO**

Vista la concessione n. 8 del 07/02/1995 rilasciata a:  
RUSTICI GIANCARLO

VIA DEL GUADO N.12

BASTIA UMBRA

STORTINI ALBANO

VIA FERDINANDO GREGOROVIVUS, 573 PERUGIA

C.F. RSTGCR45S10G478H - STRLBN44D17G478H -  
per l'esecuzione di:

- variante alla concessione edilizia n. 130/1994 per la costruzione di n. 2 capannoni al posto di quello approvato, con mantenimento della stessa superficie coperta e lieve spostamento di ubicazione;  
ubicato in -Loc. Campagna;

Presa in esame la richiesta in data 21/10/1998 per ottenere l'autorizzazione a varianti al progetto originario;

Accertato che la domanda è stata presentata in data 21/10/1998 prima della dichiarazione di ultimazione dei lavori;

Ritenuto dall'esame dei documenti prodotti che le varianti richieste:

- sono conformi agli strumenti urbanistici e al regolamento edilizio vigenti;
- non sono in contrasto agli strumenti urbanistici e al regolamento edilizio adottato;
- non riguardano interventi di restauro come definiti dall'art. 31 della legge 5 agosto 1978, n.457;

Viste le altre caratteristiche del progetto di variante:

Visto che sulla richiesta la commissione edilizia ha espresso parere - favorevole;  
come da verbale n. 8 del 05/03/1999

Visti gli atti tecnici e amministrativi;

Visti i regolamenti di edilizia, di igiene e di polizia urbana;

Visti gli strumenti urbanistici vigenti;

Viste le leggi 18/8/1942, n.1150, 6/8/1967, n.765, 28/1/1977, n.10 e 28/2/1985, n.47;

Visto l'art. 6 della legge 15/05/1997 n. 127;

**A U T O R I Z Z A**

RUSTICI GIANCARLO

- STORTINI ALBANO

di apportare alla concessione n. 8 rilasciata in data 07/02/1995 la variante  
- diversa ubicazione porte d'ingresso fabbricato su particella n. 502 e proroga al 21/10/1999;

ferme restando, anche per i lavori in variante, le condizioni tutte prescritte nella originaria concessione, compreso il termine di ultimazione dei lavori e quelle che qui di seguito si indicano:

IL RESPONSABILE DEL SERVIZIO



RESPONSABILE DEL SETTORE URBANISTICO  
(Geol. Papalia Mario)

AL COMUNE DI  
**BETTONA**

Allegato n° 5/c

Data 7 OTT. 2002  UFFICIO TECNICO  
 SPORTELLO UNICO PER L'EDILIZIA

ALL. 5 C

OGGETTO: **Denuncia di inizio dell'attività per l'esecuzione di interventi edili minori.**  
 con deroga alle distanze per superamento barriere architettoniche.  
 ad integrazione/modifica denuncia per interventi edili minori prot. n. \_\_\_\_\_ del \_\_\_\_\_ Pratica n. \_\_\_\_\_

**P R E M E S S A: (1)**

- La presente comunicazione fa riferimento alle disposizioni contenute in:
- artt. 22 e 23 D.P.R. 380/2001 "Testo unico delle disposizioni legislative e regolamentari in materia edilizia"; termine inizio lavori fissato a trenta giorni dal deposito della Denuncia;
  - art. 4 commi da 7 a 20 Legge 493/93 e s.m.i. fino alla data di presentazione della comunicazione; termine inizio lavori fissato a venti giorni dal deposito della Denuncia;
  - art. 1 commi da 6 a 15 Legge 443/2001 e s.m.i. fino alla data di presentazione della comunicazione; termine inizio lavori fissato a venti giorni dal deposito della Denuncia;

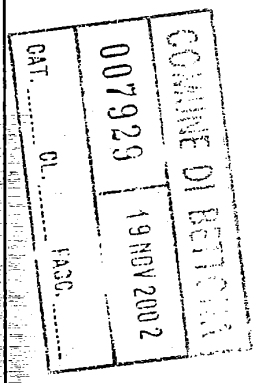

\_\_\_\_\_ sottoscritt \_\_\_\_\_ (e)  
nat a \_\_\_\_\_  
residente in \_\_\_\_\_ (solo se persone fisiche) Santo Patrono \_\_\_\_\_ (\_\_\_\_\_)  
via \_\_\_\_\_ n. \_\_\_\_\_  
codice fiscale o partita IVA n. \_\_\_\_\_ tel. n. \_\_\_\_\_  
e \_\_\_\_\_ (cognome e nome o ragione sociale)  
nat a \_\_\_\_\_ il \_\_\_\_\_  
residente in \_\_\_\_\_ (solo se persone fisiche) (\_\_\_\_\_)  
via \_\_\_\_\_ n. \_\_\_\_\_  
codice fiscale o partita IVA n. \_\_\_\_\_ tel. n. \_\_\_\_\_  
in qualità di DIRIGENTE  
con la presente

**D E N U N C I A**

ai sensi della normativa citata in premessa, che dalla data del (4) \_\_\_\_\_

si procederà a dare inizio ai lavori edili per l'esecuzione dei seguenti interventi:

- non riconducibili all'elenco di cui agli artt. 6 e 10 del D.P.R. 380/2001;
- ricompresi nella lettera a) del comma 6 dell'art. 1 della L. 443/2001;
- contraddistinti dalla lettera "E" al comma 7 dell'art. 4 della legge 493/93

(2) SISTEMI a trazione idraulica per il movimento e l'installazione ed il sollevamento di macchinari e macchine da lavoro  
nell'immobile destinato a \_\_\_\_\_

e sito in \_\_\_\_\_



(1) Indicare a quale normativa si fa riferimento, apponendo la x nella apposita casella. Il modulo è predisposto anche per le denunce presentate prima della entrata in vigore del "Testo Unico" approvato con D.P.R. 380/2001.  
(2) Indicare la tipologia di intervento edilizio che si intende eseguire.  
(3) Proprietario dell'immobile o chiunque abbia titolo in base alle vigenti norme (se legale rappresentante di persona giuridica indicare ciò e la generalità della Ditta o Società).  
(4) Comunque dopo l'ottenimento dei nulla-osta eventualmente necessari secondo le vigenti norme.

distinto al Catasto  Terreni  Urbano al foglio di mappa n. \_\_\_\_\_  
particell. n. \_\_\_\_\_ della  superficie  consistenza  
catastale di  metri quadrati  vani \_\_\_\_\_, ricadente  
secondo le disposizioni del vigente strumento urbanistico generale in zona  
territoriale omogenea di tipo<sup>(5)</sup> \_\_\_\_\_,  
ai sensi del D.M. 2 aprile 1968, n. 1444.

Si precisa:

- che il progettista abilitato è<sup>(6)</sup> ENZO PROIETTI

con studio tecnico sito in Belluno

Via PL

codice fiscale o partita IVA n. PRTMZF50B239832T tel. n. \_\_\_\_\_

il quale ha redatto la relazione di asseveramento allegata alla presente;

- che il direttore dei lavori<sup>(7)</sup> PROIETTI ENZO

Belluno PL

- che l'impresa esecutrice dei lavori<sup>(8)</sup> M.M. Baldan  
SRL

che si tratta di denuncia di inizio attività in modifica/integrazione a precedente  
denuncia prot. n. \_\_\_\_\_ del \_\_\_\_\_ pratica n. \_\_\_\_\_

Le modifiche/integrazioni:

modificano il contenuto delle precedenti dichiarazioni e asseverazioni per  
cui si ripete tutta la documentazione già allegata alla precedente Denuncia  
di Inizio Attività;

non modificano il contenuto delle precedenti asseverazioni e dichiarazioni,  
ma solo quello degli elaborati grafici. Si allegano quindi i soli elaborati grafici  
e si rimanda alle dichiarazioni e asseverazioni già allegate alla precedente  
Denuncia n. \_\_\_\_\_ del \_\_\_\_\_

Il/Il sottoscritto/i denunciante/i dichiara/no:

- a) che le opere di cui sopra sono conformi agli strumenti urbanistici adottati o  
approvati ed al regolamento edilizio vigente;
- b) che risultano rispettate le norme di sicurezza ed igienico-sanitarie vigenti;
- c) di impegnarsi a dare tempestiva comunicazione all'Amministrazione Comunale  
di ogni cambiamento del Direttore dei lavori, dando atto che i lavori stessi non  
possono essere effettuati in assenza dello stesso;
- d) di impegnarsi a collocare sulla pubblica via e a mantenerlo per tutta la durata  
dei lavori, un cartello riportante le caratteristiche dei lavori e gli estremi della  
presente denuncia, oltre alle eventuali ulteriori denunce che si rendessero  
necessarie nel prosieguo dei lavori;
- e) che l'immobile in parola  risulta  non risulta assoggettato alle disposizioni  
di cui all'art. 2 del D.Lgs. 490/1999 in materia di tutela delle cose di interesse  
artistico o storico;
- f) che l'immobile in parola  risulta  non risulta assoggettato alle disposizioni  
di cui all'art. 139 del D.Lgs. 490/1999 in materia di protezione delle bellezze  
naturali.
- g) che l'immobile in parola  risulta  non risulta assoggettato alle disposizioni  
di cui alla legge 06.12.1991 n° 394 in materia di tutela delle aree protette.
- h) che l'immobile in parola  risulta  non risulta assoggettato alle disposizioni  
immediatamente operative dei seguenti piani paesistici o dei piani urbanistico

(5) Indicare la zona territoriale omogenea nel quale ricade l'immobile oggetto di intervento edilizio, secondo le previsioni dello strumento urbanistico generale vigente o/o adottato: A - B - C - D - E ed F ai sensi dell'art. 2 del D.M. 2-4-1968, n. 1444.

(6) Indicare le generalità complete ed il titolo di studio del progettista.

(7) Indicare le generalità complete, il titolo di studio, l'ubicazione dello studio professionale, il codice fiscale ed il numero telefonico del direttore lavori o dei direttori dei lavori nel caso siano più di uno (per opere architettoniche, per opere strutturali, per opere di fondazione, etc. etc.).

(8) Indicare le generalità complete, la sede legale, il codice fiscale ed il legale rappresentante dell'impresa esecutrice dei lavori o delle imprese esecutrici dei lavori.



territoriali comunque denominati, redatti ed approvati ai sensi dell'art. 146 del D.Lgs. 490/99 in materia di tutela delle zone di particolare interesse ambientale:

Piano \_\_\_\_\_

art. \_\_\_\_\_ tipo di tutela \_\_\_\_\_

i) che l'immobile in parola  risulta  non risulta assoggettato alle disposizioni di cui alla legge 18.05.1989 n° 183 in materia di riassetto funzionale della difesa del suolo;

l) che l'immobile in parola  risulta  non risulta assoggettato dagli strumenti urbanistici vigenti e/o adottati alle seguenti ulteriori discipline volte alla tutela delle proprie caratteristiche paesaggistiche, ambientali, storico-archeologiche, storico-artistiche, storico-architettoniche e storico-testimoniali: Piano \_\_\_\_\_ art. \_\_\_\_\_  
tipo di disciplina \_\_\_\_\_

m) in presenza dei vincoli di cui alle lettere  e),  f),  g),  h),  i),  l), si allegano le seguenti autorizzazioni:

lettera \_\_\_\_\_: autorizzazione rilasciata da \_\_\_\_\_

in data \_\_\_\_\_ prot. N° \_\_\_\_\_

lettera \_\_\_\_\_: autorizzazione rilasciata da \_\_\_\_\_

in data \_\_\_\_\_ prot. N° \_\_\_\_\_

lettera \_\_\_\_\_: autorizzazione rilasciata da \_\_\_\_\_

in data \_\_\_\_\_ prot. N° \_\_\_\_\_

n) siccome i vincoli di cui alle lettere  e),  f),  g),  h),  i),  l), sono tutelati, anche in via di delega, dalla stessa Amministrazione Comunale, la presente Denuncia costituisce anche **RICHIESTA** di rilascio dell'atto di assenso. In questo caso si prende atto che i lavori potranno essere iniziati solo dopo che siano decorsi trenta giorni dall'atto di assenso;

o) siccome i vincoli di cui alle lettere  e),  f),  g),  h),  i),  l), non sono tutelati dalla Amministrazione Comunale ed il sottoscritto non allega gli atti di assenso, si prende atto che il competente ufficio del Comune indirà una apposita conferenza dei servizi per l'ottenimento dei suddetti atti di assenso. In questo caso si prende atto che i lavori potranno essere iniziati solo dopo che sia trascorso il termine definito in premessa dall'esito favorevole della conferenza;

p) di prendere atto che in presenza di esiti negativi riguardo al rilascio dell'atto di assenso di cui al punto n) o dell'esito negativo della conferenza dei servizi di cui al punto o), la presente denuncia di inizio attività è priva di effetti.

q) di prendere atto che l'autorizzazione rilasciata dalla Amministrazione Comunale ai sensi dell'art. 151 del D.Lgs. 490/1999 per il vincolo di cui alla lettera f) precedente, è sottoposto a potere di annullamento da parte della Soprintendenza ai beni ambientali di \_\_\_\_\_ nel termine di sessanta giorni dal ricevimento dell'atto da parte della stessa Soprintendenza;

r) di aver titolo ad intervenire così come dichiarato in premessa;

s) altro: \_\_\_\_\_

Si allega alla presente la documentazione prescritta dalle vigenti norme del Regolamento Edilizio e dalle ulteriori disposizioni comunali, di seguito indicata:

- 1. relazione asseverata dal tecnico incaricato (obbligatoria sempre);
- 2. fotografie esterne del fabbricato, dell'area e delle parti oggetto di intervento, con individuazione dei punti di ripresa (obbligatorie sempre);





**COMUNE DI BETTONA**

PROV. PERUGIA

Settore Urbanistica

VISTO: allegato alla denuncia  
di inizio attività presentata

il 19/11/2002..... prot. 7929.....

## RELAZIONE

IL RESPONSABILE DEL SERVIZIO

RESPONSABILE DEL SETT. URBANISTICA

(Geom. Papalia Mario)

L'impresa **[REDACTED]** dove

attualmente dispone di una struttura per il rimessaggio dei materiali e delle attrezzature riguardanti la propria attività.

Fra le attività dell'impresa rientrano anche quelle di movimento terra, consolidamento di terreni, opere agrarie e forestali, noleggio di macchine per l'agricoltura.

La Ditta stessa si è dotata per questo di specifici macchinari e attrezzature, per le quali necessitano ulteriori spazi, separati da quelli funzionali all'attività di cantieristica edile.

A tal fine è stato acquistato il capannone in Località Campagna di Bettona al Foglio n° 1, part. 501 che rientra in un ambito a forte vocazione agricola nella quale la **[REDACTED]** intende prestare la propria opera a servizio dell'agricoltura, disponendo per questo di apposita struttura per la rimessa delle necessarie macchine ed attrezzature.

Senza quindi cambiare il carattere agricolo della destinazione, con la presente si intende adibire il capannone da magazzino per prodotti agricoli a rimessa attrezzi e macchine da lavoro.

Il tutto con lieve opera edile di sola sistemazione della pavimentazione interna.

BETTONA li 15-11-2002

il Tecnico

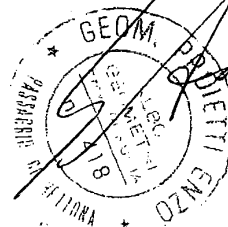

|                           |  |        |
|---------------------------|--|--------|
| STUDIO GEOM ENZO PROIETTI |  |        |
| <b>COMUNE DI BETTONA</b>  |  |        |
| Oggetto                   | TRASFORMAZIONE CAPANNONE DA MAGAZZINO<br>A RIMESSA ATTREZZI E MACCHINE DA LAVORO |        |
| Committente               | [REDACTED]   |        |
| Progettista               | GEOM. ENZO PROIETTI  |        |
| Elaborato                 | PIANTE - SEZIONE - PROSPETTI   |        |
| Scala                     | Data   | Tavola |
| 1:100                     | BETTONA,   | 1      |



**COMUNE DI BETTONA**  
 PROV. FERRARA  
 Settore Urbanistica  
 VISTO: allegato alla denuncia di inizio attività presentata il 19/11/2002, prot. 7929

IL RESPONSABILE DEL SERVIZIO  
 RESPONSABILE DEL SETT. URBANISTICA  
 (Geom. Papalia Mario)

PLANIMETRIA 1:2000  
 FOGL. 1 PART. 501

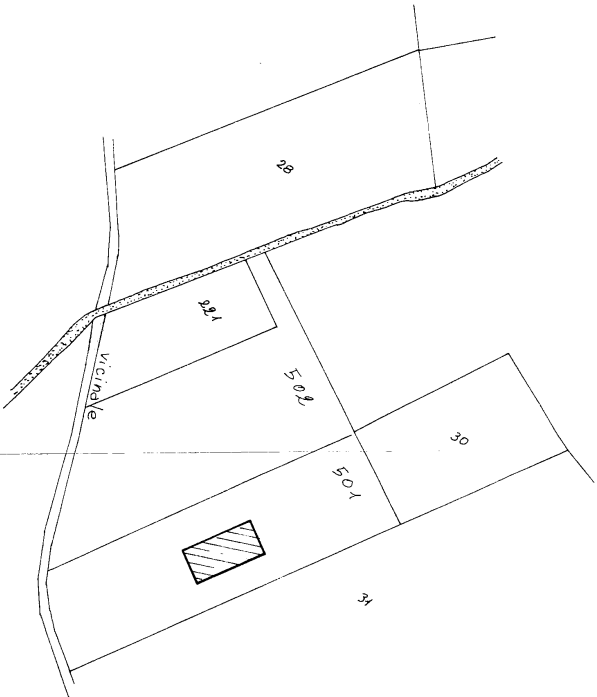

PLANIMETRIA 1:500

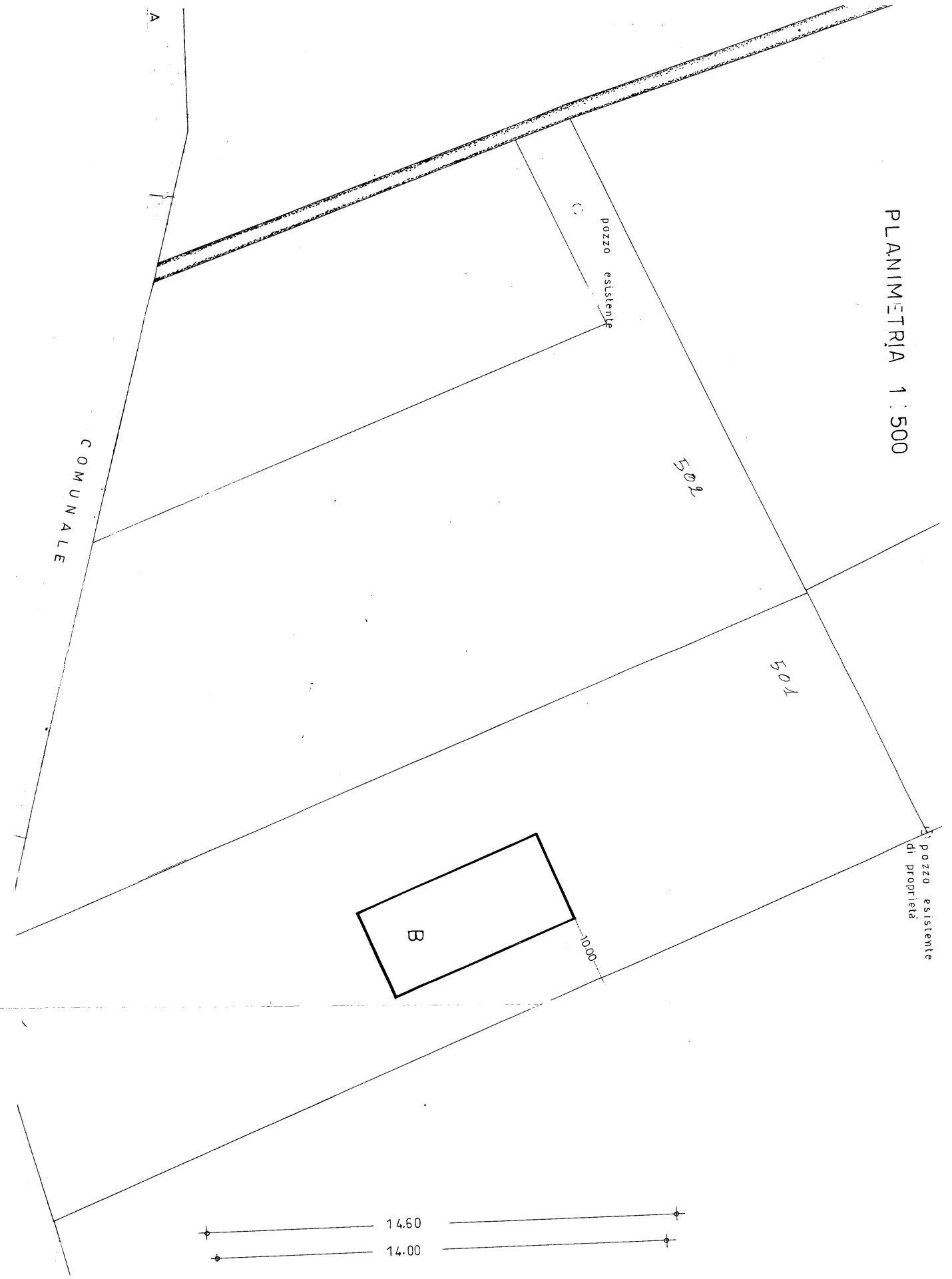

COMUNALE

pozzo esistente

pozzo esistente di proprietà

14.60

14.00

E02

E01

B

A

C

10.00

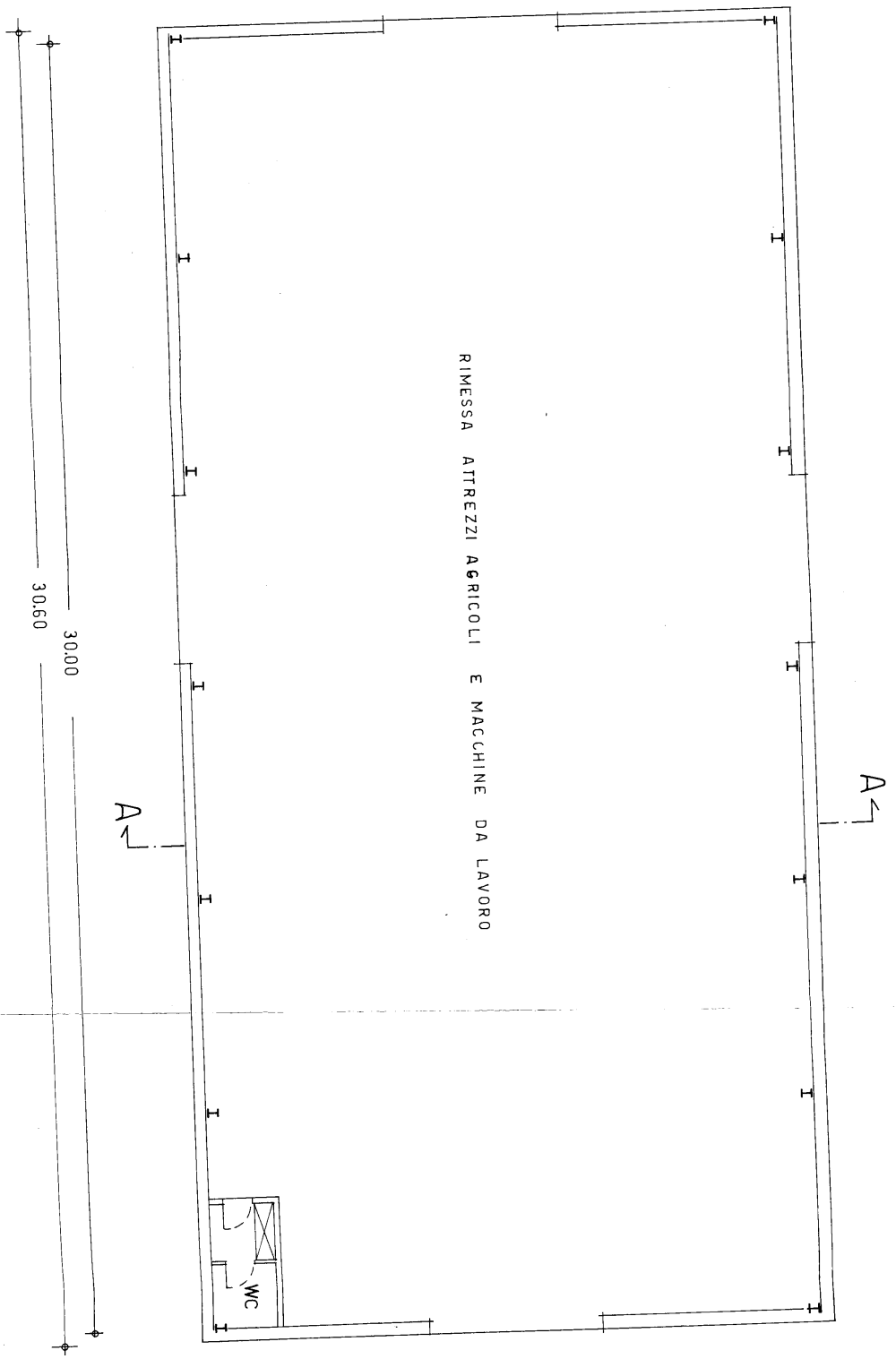
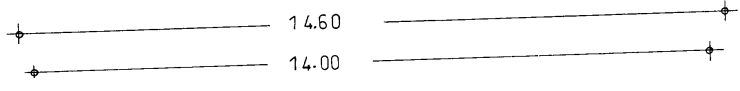
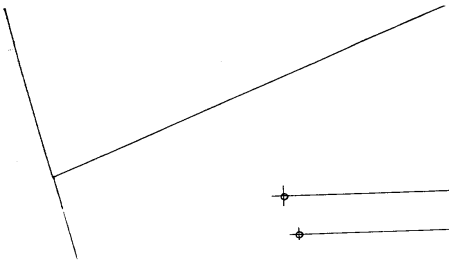

RIMESSA ATTREZZI AGRICOLI E MACCHINE DA LAVORO

30.00  
30.60

14.60  
14.00

WC

A

A

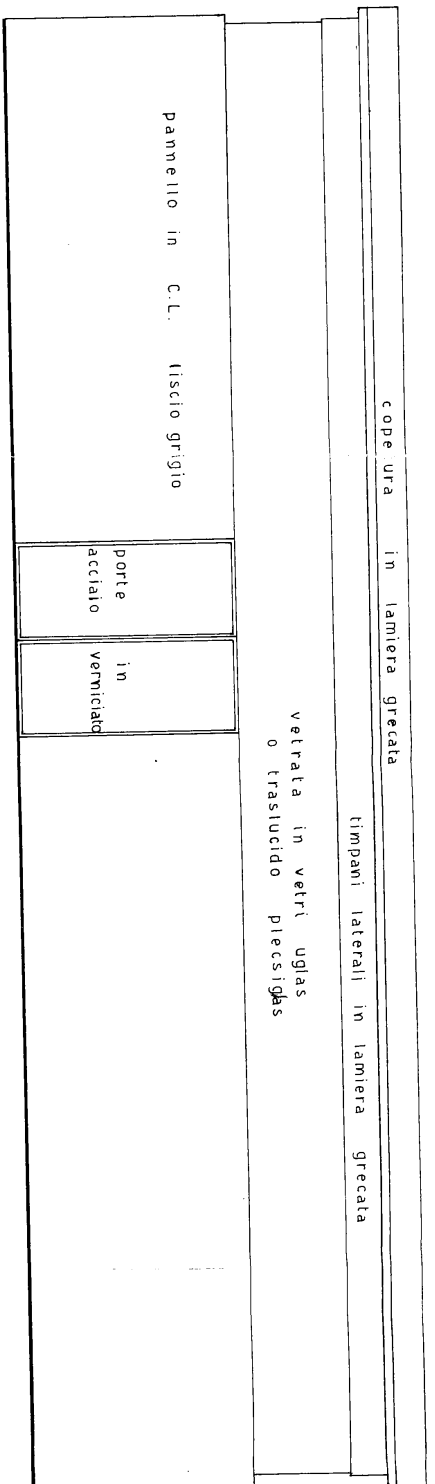

LATO NORD OVEST

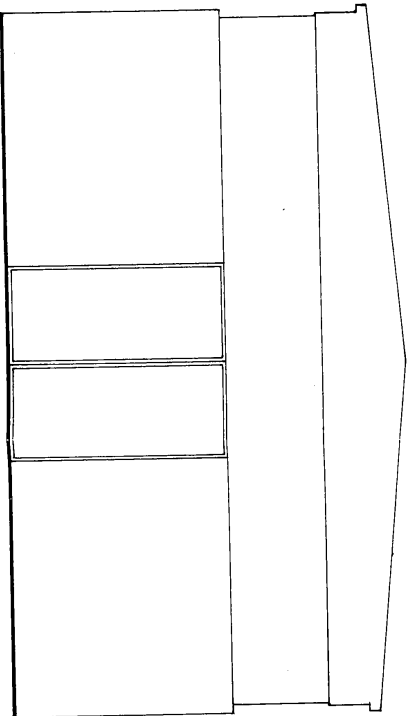

LATO SUD OVEST

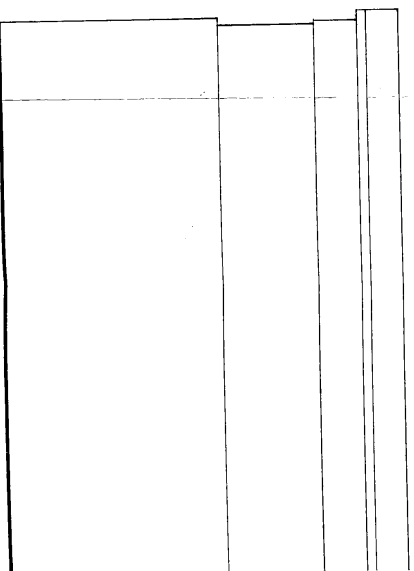

LATO SUD EST



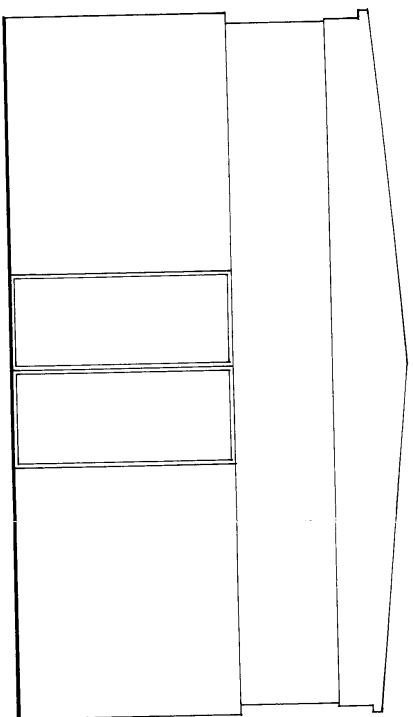

LATO NORD EST

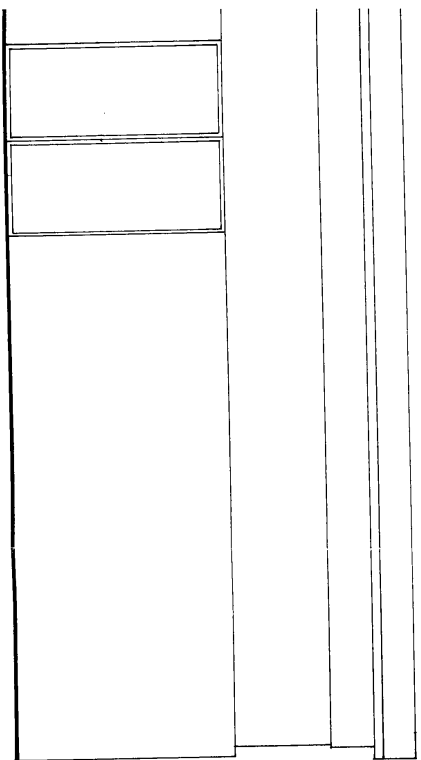

SUP. m. 14,60 x 30,60 = m q.  
VOLUME m q. 446,76 X 6,50 = m c. 2

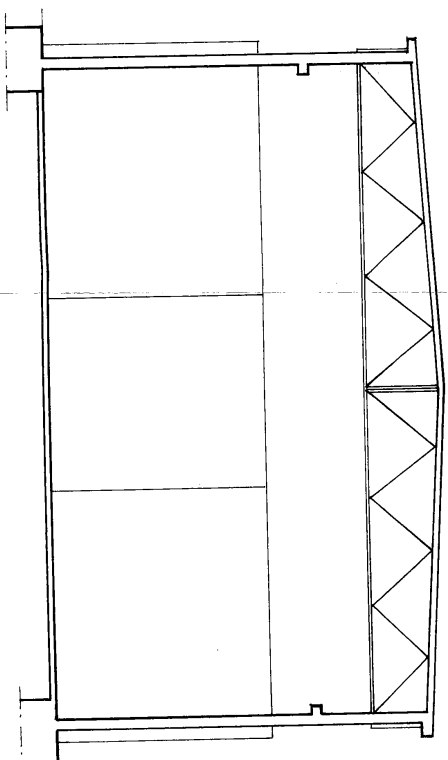

SEZIONE A-A



**COMUNE DI BETTONA**  
Provincia di PERUGIA  
Area Tecnica 2



Certificato n. 4  
del Registro

del 30/01/2020  
Pag. 1

**CERTIFICATO DI DESTINAZIONE URBANISTICA**

Il Responsabile dell' Area Tecnica 2

Vista la richiesta dell' Ing. Moscetti Mauro acquisita al protocollo n. 706 del 30/01/2020;  
Visti gli atti d'ufficio;  
Visto l'art. 30, commi 2, 3, 4 del D.P.R. 6 Giugno 2001 n. 380;

**CERTIFICA**

Che sulla base del Piano Regolatore Generale vigente:

- il terreno distinto al catasto di questo comune al **foglio 1 part. 30, 501**, risulta avere la destinazione di zona **"EP – AREE AGRICOLE DI PREGIO"** nella quale sono ammessi gli interventi di cui all'art. 91 delle N.T.A. parte strutturale del P.R.G. vigente.

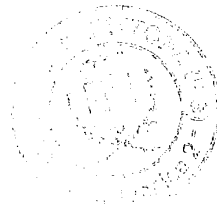

Il Responsabile dell' Area Tecnica 2  
Geom. Papalia Mario



**CITTÀ DI  
ASSISI**  
SERAPHICA CIVITAS

**Settore  
Gestione del Territorio**  
Ufficio Sportello Unico Edilizia e  
Ricostruzione

ALL. 6 A

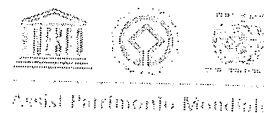

**Permesso di Costruire n° 106**

Pratica n° 106/2014/PC

del 16 GIU. 2014

**A. BALDONI AMERICO**

Vi. [REDACTED]

Frazione Tordandrea

06081 ASSISI PG

**OGGETTO: Richiesta per il completamento opere al Permesso di Costruire n.53 del 09/02/2010 avente come oggetto l'intervento di ristrutturazione edilizia mediante la realizzazione di una copertura a capanna e l'intervento per l'ottenimento di risparmio energetico nell'edificio ubicato in Assisi frazione Tordandrea (Fg. 138 part.556) .**

### **IL RESPONSABILE**

- VISTA l' [REDACTED] in data 06/06/2014, prot. n° 18914, inerente l'esecuzione delle opere descritte in oggetto;
- VISTA la Legge 17/08/42 n.1150 e successive modifiche ed integrazioni;
- VISTO il Testo Unico per le disposizioni legislative e regolamenti in materia edilizia D.P.R. n° 380 del 06/06/2001 e sue successive modifiche ed integrazioni;
- VISTO il Vigente Regolamento Comunale di Edilizia;
- VISTA l'autocertificazione di conformità del progetto alle normative igienico-sanitarie (art.6 c.7/bis della L.R. 1/2004) a firma del tecnico progettista prot. n°0018914 del 04/06/2014 (in allegato);
- VISTO il parere espresso dalla Commissione Edilizia integrata nella seduta del 12/06/2014 Arg. n° 3;
- VISTA la legislazione regionale vigente in materia;
- VISTA l'autorizzazione, ai sensi del D.L.vo 42/2004, rilasciata dal Dirigente del Settore Gestione del Territorio in data 19/06/2009 n° 329;
- VISTO il parere espresso nella conferenza dei servizi in data 08/07/2009 (ai sensi del D.L.vo 42/2004);
- VISTI gli atti d'Ufficio;
- VISTA la Legge 241/90 e successive modifiche ed integrazioni;
- VISTO il Testo Unico delle Leggi sull'Ordinamento degli Enti Locali, D.L. n°267 del 18/08/2000;
- VISTA la Disposizione del Sindaco del 21/07/2011 prot. n. 23274 e successiva del 20/01/2014 prot. n. 2925;
- VISTO il provvedimento dirigenziale prot. n. 142 del 12/12/2012.

### **RILASCIA**

ai sottoelencati soggetti :

**BALDONI AMERICO** [REDACTED]

Il presente Permesso di Costruire relativo alla richiesta per il completamento opere al Permesso di Costruire n.53 del 09/02/2010 avente come oggetto l'intervento di ristrutturazione edilizia mediante la realizzazione di una copertura a capanna e l'intervento per l'ottenimento di risparmio energetico nell'edificio ubicato in Assisi frazione

Tordandrea (Fig. 138 part.556), come da grafici e relazione approvati, nel rispetto delle seguenti condizioni e prescrizioni:



- Dovranno essere rispettate tutte le condizioni e/o prescrizioni contenute nel sopra-riciamato Permesso di Costruire.

**Autocertificazione di conformità del progetto alle normative igienico-sanitarie (art.6 c.7/bis della L.R. 1/2004) a firma del tecnico progettista prot. n°0018914 del 04/06/2014 (in allegato).**

## PRESCRIZIONI GENERALI

- **I lavori dovranno essere iniziati entro un anno dal rilascio del titolo abilitativo ed ultimati entro quattro anni dall'inizio lavori.**
- Il presente Permesso di Costruire viene rilasciato fatti salvi ed impregiudicati i diritti dei terzi e non incide sulla titolarità del bene oggetto di intervento e sempreché siano rispettate le disposizioni di Legge e Regolamenti in materia vigenti.
- L'inizio dei lavori è subordinato all'acquisizione dell'attestato di avvenuto deposito ai sensi della Legge Regionale 14/05/82 n.25 (L. 2/2/74 n.64) e D.P.R. 380 del 06/06/2001 e succ. modifiche ed integrazioni.
- L'inizio dei lavori è altresì subordinato all'acquisizione dello svincolo idrogeologico previsto dalla Legge Regionale 19/80. OVE DOVUTO.
- E' fatto obbligo al Titolare, al Direttore dei Lavori ed all'Assuntore dei lavori, oggetto della presente, comunicare al Comune la data di inizio lavori, **tre giorni prima del loro effettivo inizio** e di ultimazione degli stessi e spedire alla A.S.L., tramite raccomandata la "Scheda notifica apertura nuovo cantiere (art.48 D.P.R. 303/56) 30 gg. prima di iniziare i lavori (per i cantieri con meno di tre dipendenti, la comunicazione può essere spedita tre giorni prima di iniziare i lavori).
- I lavori dovranno essere eseguiti a perfetta regola d'arte osservando tutte le vigenti disposizioni di Leggi e Regolamenti in materia di Edilizia e di Ornato Pubblico, d'Igiene, di Polizia Mortuaria, del Nuovo Codice Stradale, del N.C.E.U., della Legge 13/89, della Legge 104/92, della Legge 46/90 e relativo Regolamento D'Attuazione (D.P.R. 447/91), nonché della Legge 10/91.
- Dovranno essere osservate altresì le speciali disposizioni impartite o che potranno essere impartite durante il corso dei lavori dall'Amministrazione Comunale .
- E' obbligatorio apporre in vista su apposita tabella: genere della Costruzione , nome del Proprietario , del Direttore dei Lavori, dell'Assistente, del Progettista, dell'Assuntore dei Lavori, la data e il numero del Permesso di Costruire (il nome del progettista e dell'installatore dell'impianto o degli impianti. OVE DOVUTO).
- Deve essere rispettata la normativa sulle terre e rocce da scavo secondo quanto previste dall'art. 185 e 186 del D.Lgs 152/2006 e successive modificazioni ed integrazioni.
- I materiali edili derivanti da opere di demolizione devono essere smaltiti in appositi impianti di riciclaggio nel rispetto della normativa vigente.
- E' fatto obbligo di presentare la richiesta del certificato di agibilità entro e non oltre 90 gg dalla data di fine lavori (OVE DOVUTO) ( T.U. , D.P.R. n° 380 del 06/06/2001 e sue succ. modif. ed integrazioni, nonché L.R. 1 del 18.02.2004).
- Gli elaborati allegati al presente atto dovranno essere depositati nel cantiere ed essere esibiti ad ogni richiesta dei Tecnici Comunali e del personale di Vigilanza incaricato.
- **La esecuzione di opere in difformità dalle prescrizioni del presente atto o da quanto risultante dagli allegati allo stesso saranno sanzionate in base alle disposizioni del capo I della Legge 47/85 per gli art. vigenti, a quelle del T.U. per l'edilizia (D.P.R. 380/01), nonché a quelle della legislazione regionale in vigore.**
- La nuova opera deve essere denunciata all'U.T.E. (l'opera oggetto della presente) per "l'iscrizione al Catasto". (L.47/85 D.P.R. 425/94).
- Qualunque variazione al progetto, anche se riguardanti il solo uso dei locali, deve essere denunciata all'U.T.E. - I nuovi lavori non potranno essere eseguiti se prima non approvati.

Assisi - 13/06/2014

**IL RESPONSABILE**  
*Leonardo Mignini*

30/10/14

COMUNE DI ASSISI  
SETTORE GESTIONE DEL TERRITORIO  
SPORTELLO UNICO EDILIZIA E RICOSTRUZIONI

PRATICA N. 106 / 2014

PERMESSO DI COSTRUIRE

N. 106 DEL 16-06-2014

CON  
~~SENZA~~ CONDIZIONI



IL RESPONSABILE  
Ing. Leonardo Mignini

COMUNE DI ASSISI  
Progetto esaminato dalla C.E.C.C.A.P.  
in data 12 GIU. 2014  
Il Segretario *[Signature]* Presidente *[Signature]*

COMUNE DI ASSISI  
Prot. n. \_\_\_\_\_  
Del \_\_\_\_\_ 2014

|  |  |
|--|--|
| <b>Studio Geom. ANTONELLO BALDONI</b><br>TORDANDREA DI ASSISI - VIA DEL S. PATRONO 65/a TEL. 075/8044094 Cell. 334/6608345 |  |
| Tav. n.<br><br><b>2</b>  | PROPRIETA' <span style="background-color: black; color: black;">[REDACTED]</span> <b>Assisi</b><br><br>P.C. n. 53 del 09/02/2010 PRATICA 348/2008<br><br>RISTRUTTURAZIONE EDILIZIA MEDIANTE LA REALIZZAZIONE DI UNA COPERTURA A CAPANNA E L'INTERVENTO PER L'OTTENIMENTO DI RISPARMIO ENERGETICO NELL'EDIFICIO UBICATO IN ASSISI FRAZIONE TORDANDREA ( F. 138 PART. 556 )<br><br>COMPLETAMENTO OPERE |
| Rapp. VARI   |  |
| Data Maggio 2014   |  |
| Agg. Maggio 2014   | PIANTE - PROSPETTI - SEZIONI 1:100   |

32\_07\_Elab\_2\_completamento\_Maggio\_2014



LEGENDA:

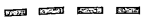

LIMITE  
PROPRIETA'

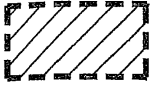

ZONA DI RISPETTO  
STRADALE



FOTOGRAFIE  
Punto di presa  
n. fotogrammi

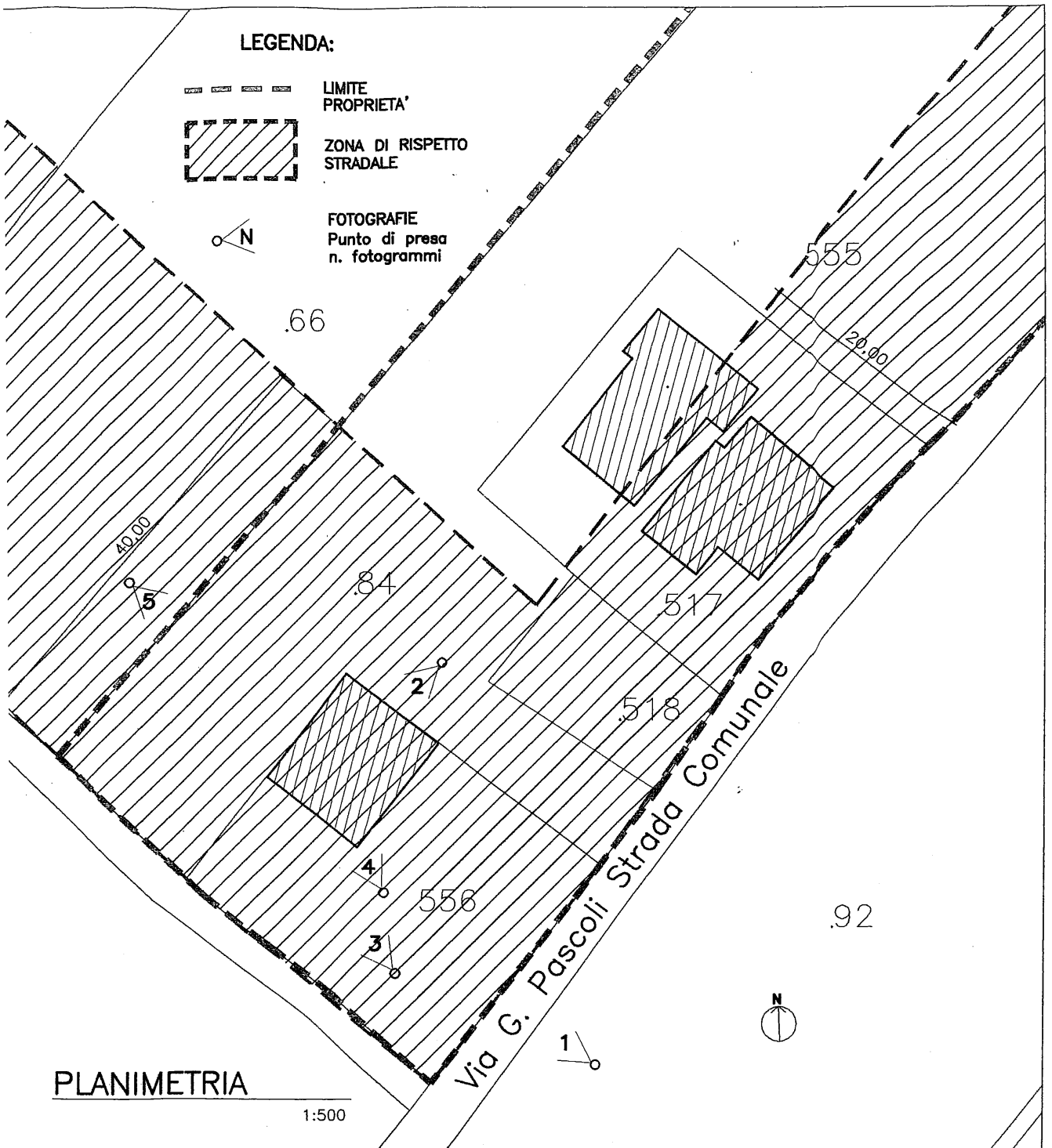

PLANIMETRIA

1:500

15/10/2010  
15/10/2010

# STATO ATTUALE

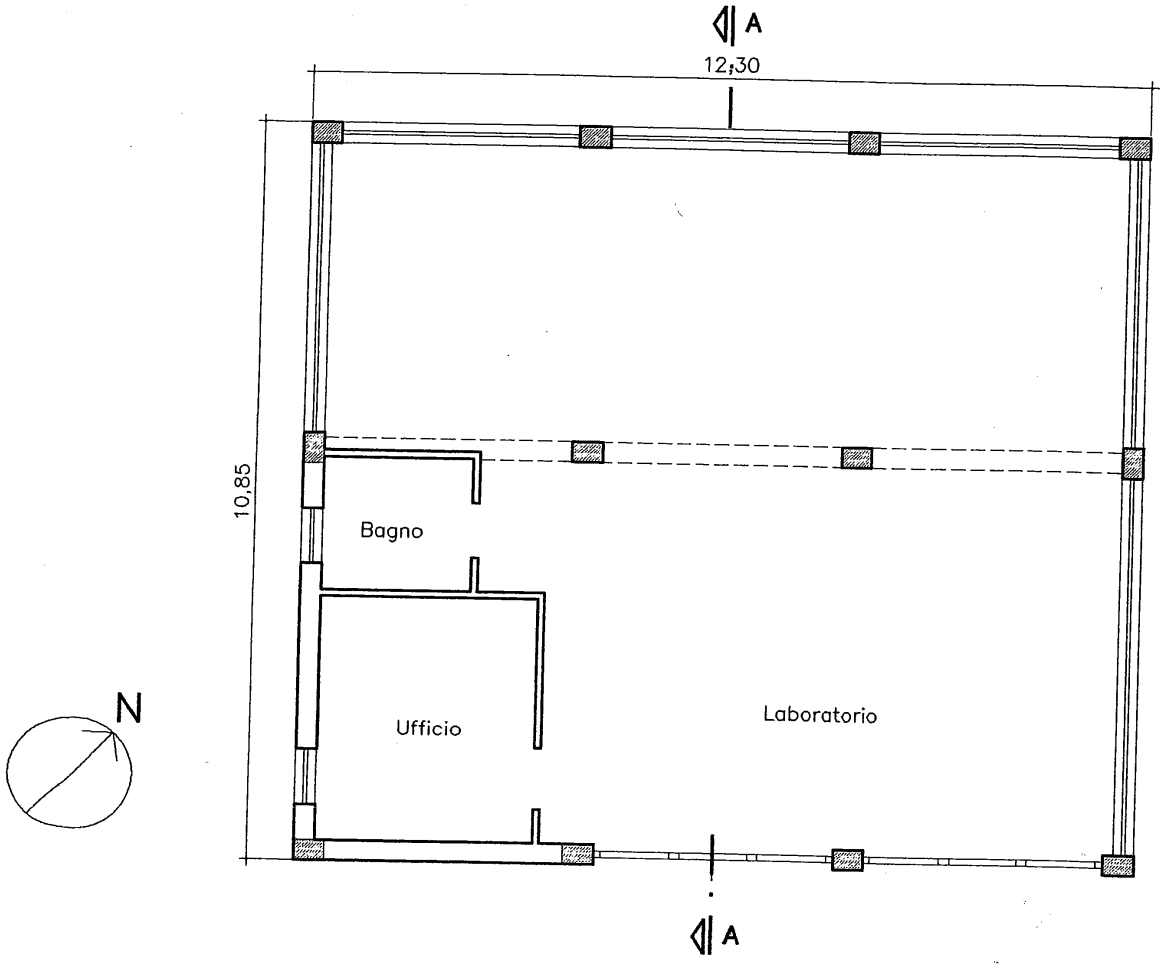

PIANTA PIANO TERRA

1:100

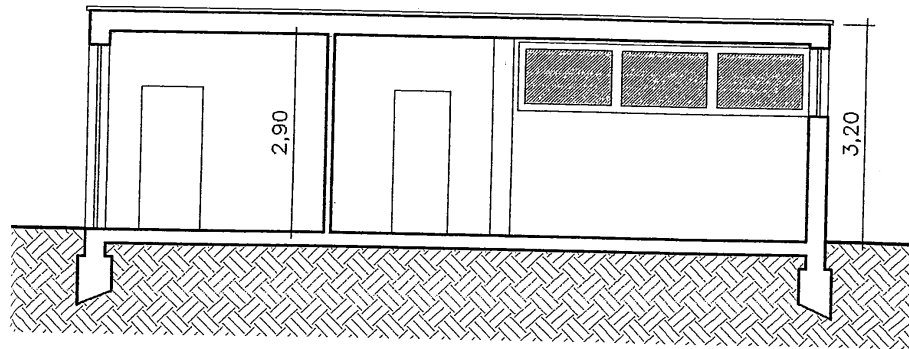

SEZIONE A-A

1:100

SEZIONE A-A

1:100

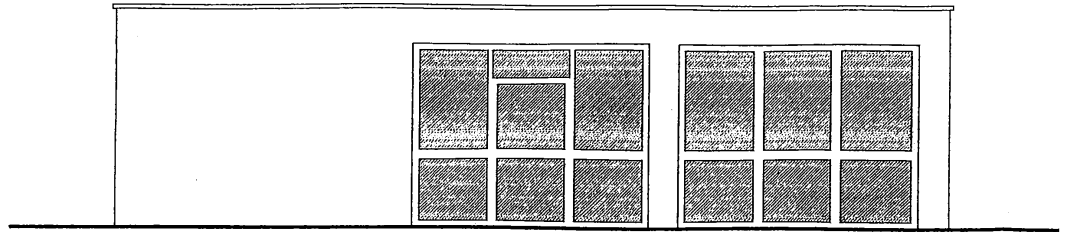

PROSPETTO SUD-EST

1:100

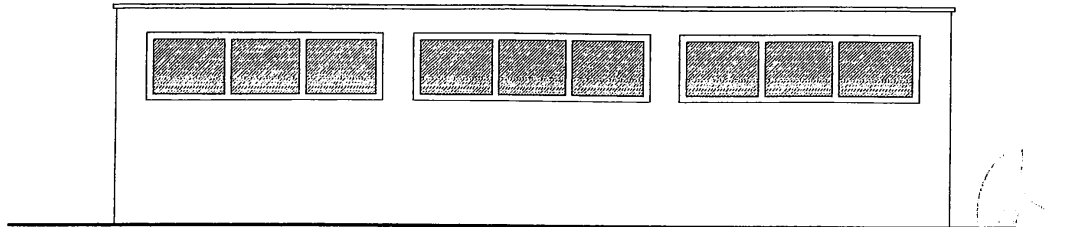

PROSPETTO NORD-OVEST

1:100

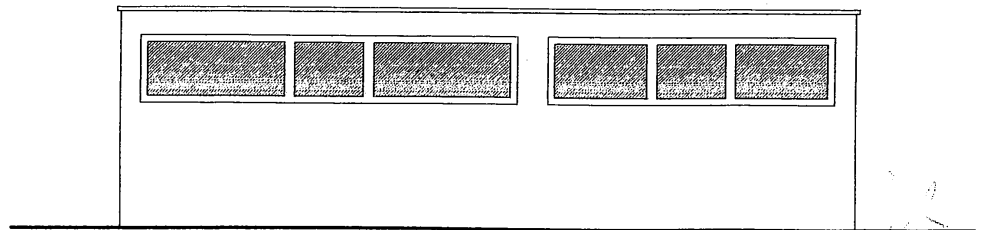

PROSPETTO NORD-EST

1:100

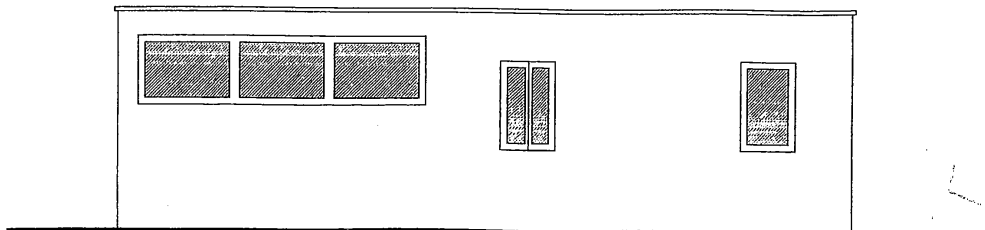

PROSPETTO SUD-OVEST

1:100



# PROGETTO

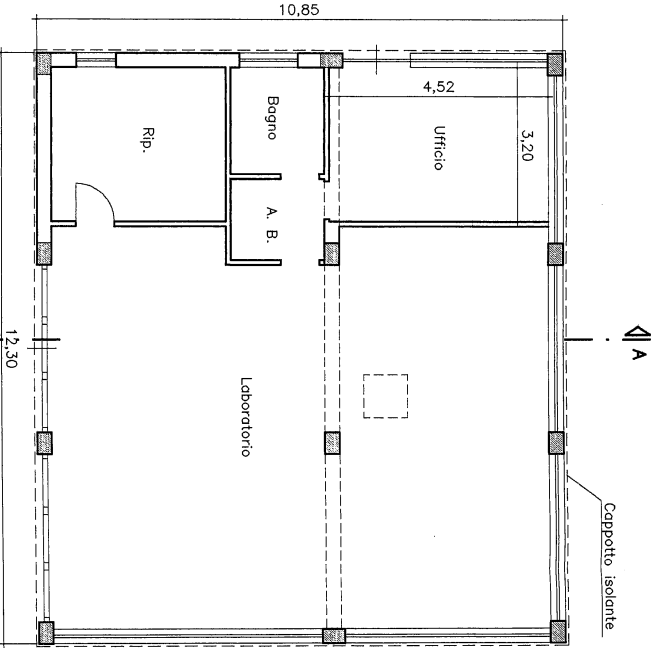

PIANTA PIANO TERRA  
1:100

*123/115 mq piano terra*

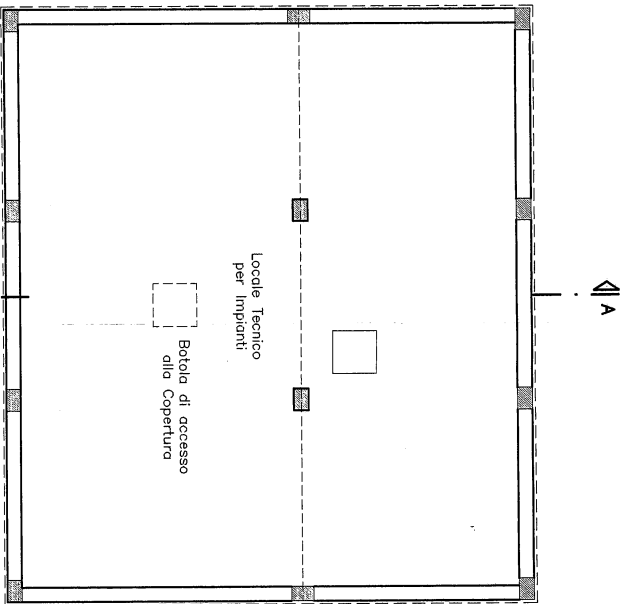

PIANTA SOTTOITTO  
1:100

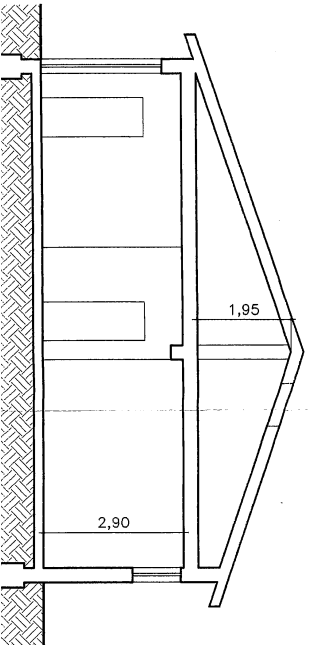
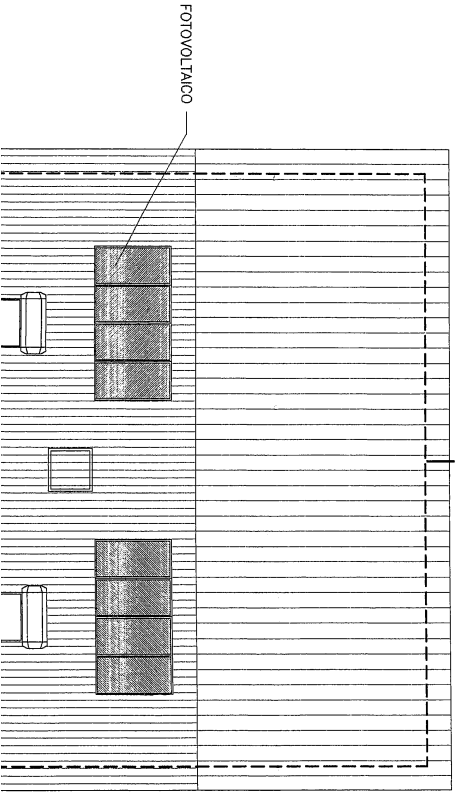

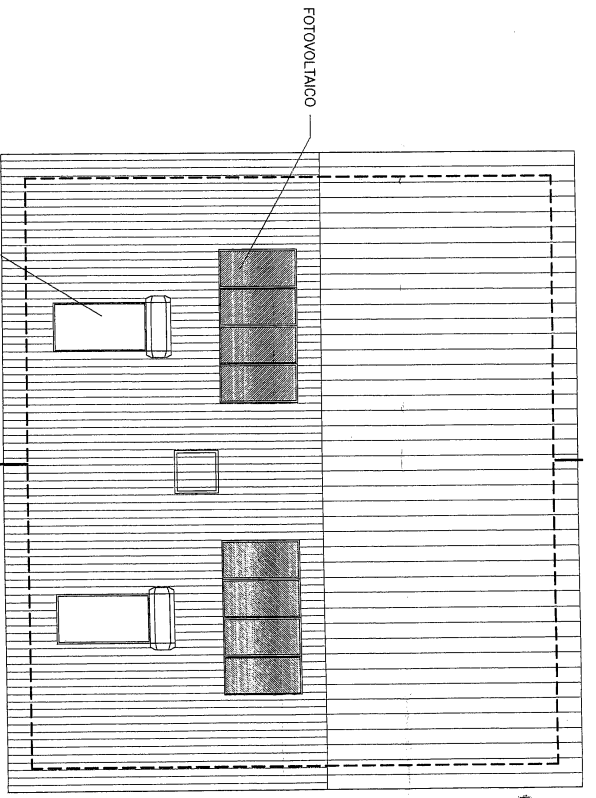

PIANTA COPERTURA

1:100

*OK*

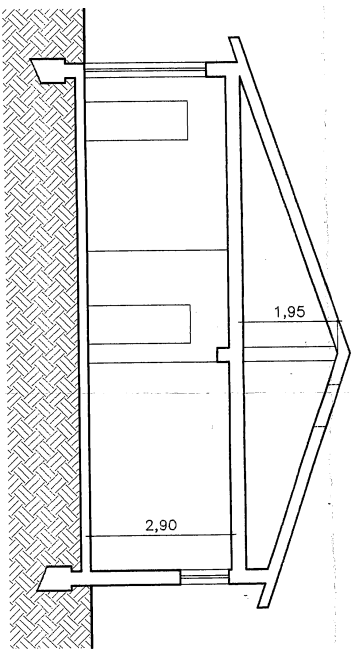

SEZIONE A-A

1:100

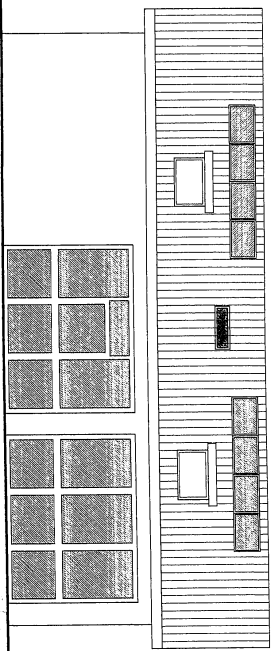

PROSPETTO SUD-EST

1:100

*OK*

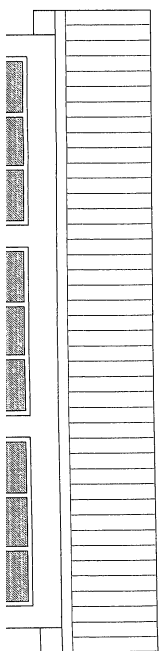

PROSPETTO NORD-EST

1:100

*OK*

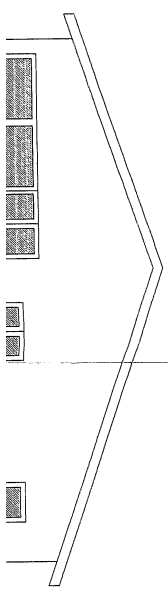

PIANTA COPERTURA 1:100

SEZIONE A-A 1:100

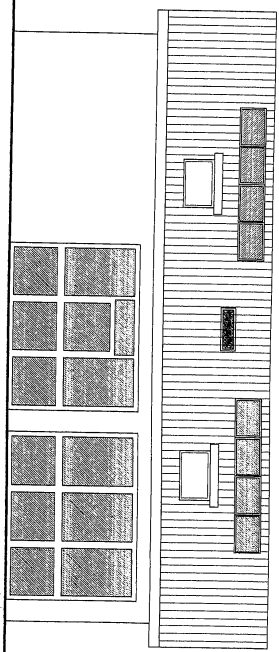

PROSPETTO SUD-EST 1:100

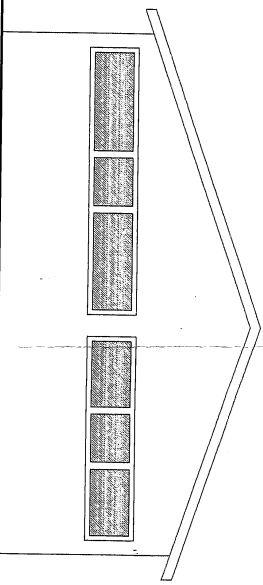

PROSPETTO NORD-EST 1:100

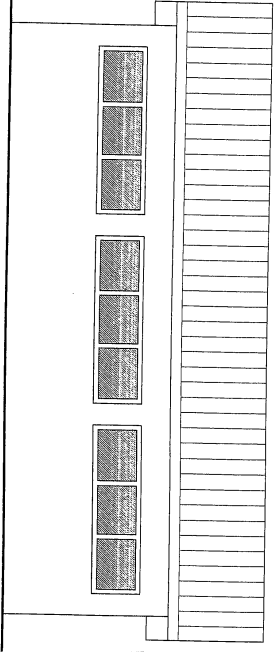

PROSPETTO NORD-OVEST 1:100

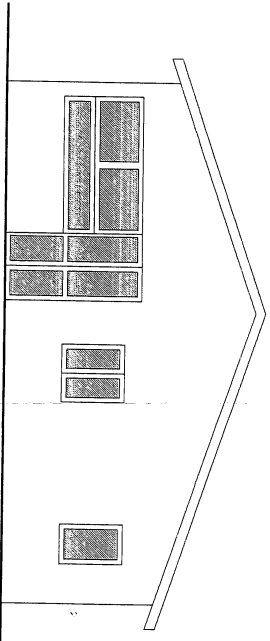

PROSPETTO SUD-OVEST 1:100

Geom. Antonello Baldoni

Proprietà: [REDACTED]

P.C. n.53 DEL 09/02/2010 PRATICA 348/2008

COMPLETAMENTO OPERE

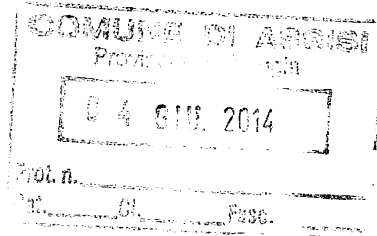

### RELAZIONE TECNICA

Il permesso di costruire in oggetto è stato rilasciato in data 09/02/2010 sulla base di una Autorizzazione Paesaggistica il cui parere è stato espresso in conferenza di servizi in data 08/07/2009 ai sensi del Digs 42/2004.

Il progetto prevede il completamento delle seguenti opere:

- Realizzazione copertura con relativi impianti tecnologici;
- Completamento involucro esterno delle tamponature;
- Completamento impianti tecnologici interni;
- Completamento opere di finiture esterna e interna;
- ISTALLAZIONE infissi esterni ed esterni.

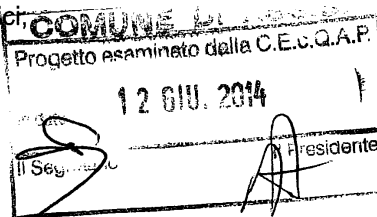

Si precisa che il progetto rimarrà uguale a quello già precedentemente approvato con l'autorizzazione Paesaggistica del 08/07/2009.

Assisi 26/05/2009



UFFICIO

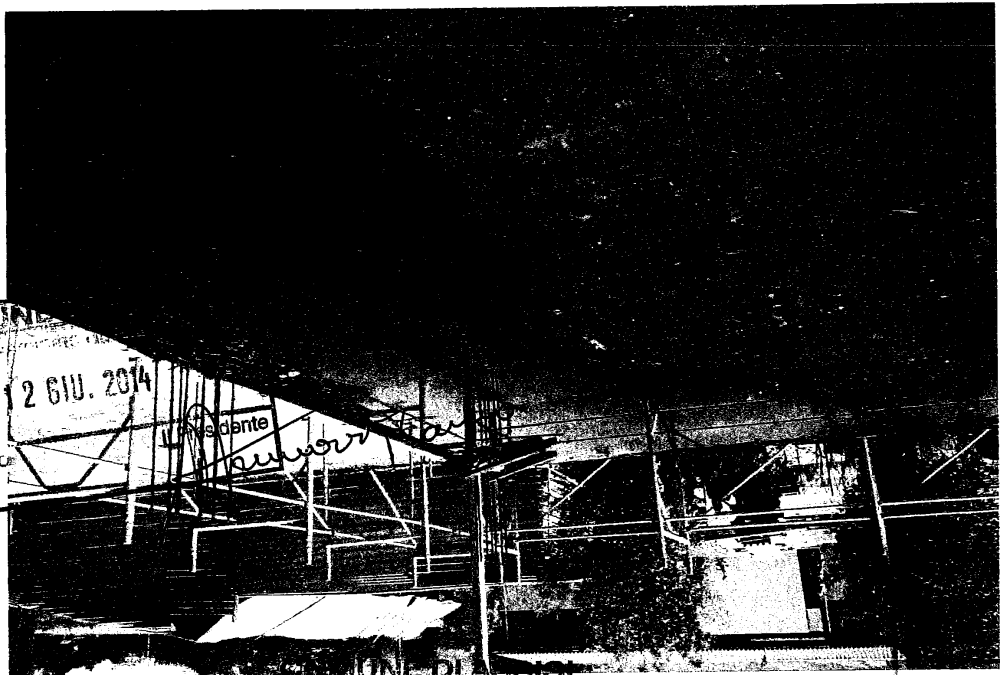

COMUNE DI ASSISI  
Progetto  
12 GIU. 2014  
data  
Presidente  
Il Segretario

UFFICIO  
12 GIU. 2014

COMUNE DI ASSISI  
SETTORE GESTIONE DEL TERRITORIO  
SPORTELLO UNICO EDILIZIA E RICOSTRUZIONE

Prot. n.  
Del. n.

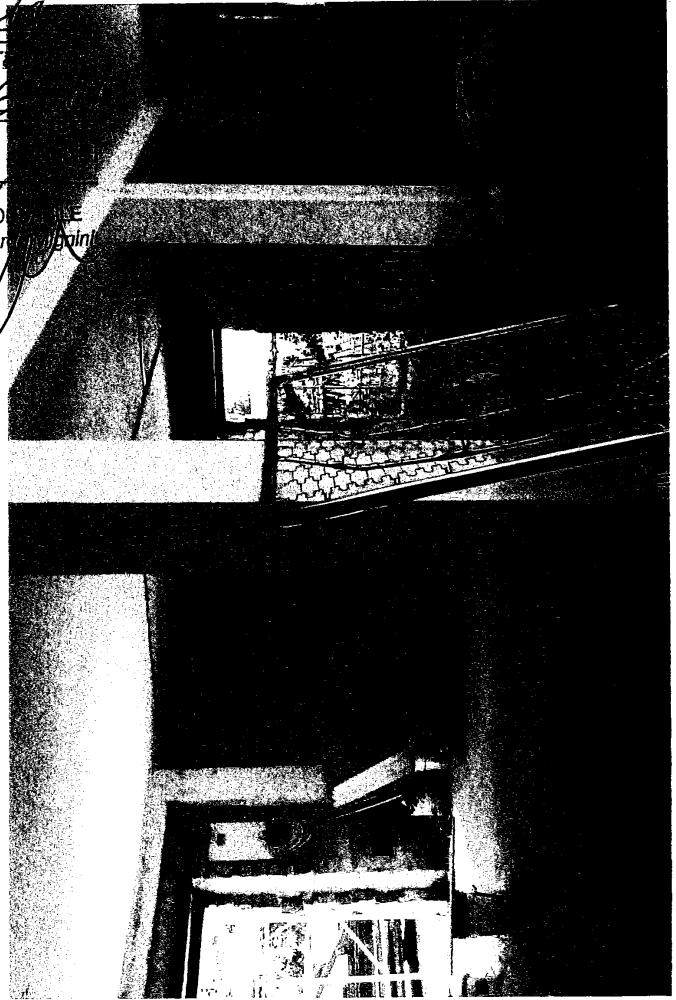



Estemi archiviazione pratica edilizia  
 Prot. Gen. n. \_\_\_\_\_ del \_\_\_\_\_  
 Pratica Edilizia n° \_\_\_\_\_

Prot. n. \_\_\_\_\_  
 Cat. \_\_\_\_\_

ALLO SPORTELLO UNICO PER L'EDILIZIA DEL COMUNE DI ASSISI

OGGETTO: **Dichiarazione sostitutiva del parere igienico-sanitario di competenza dell'Azienda Sanitaria Locale, resa ai sensi dell'art. 6 comma 7 bis della L.R. n. 1 del 18/02/2004 per la realizzazione degli interventi di** COMPLETAMENTO OPERE P.C. n. 53 del 09/02/2010 (Pratica n. 348/2008)

**DICHIARAZIONE SOSTITUTIVA DI ATTO NOTORIETA'**

(Art. 47 del D.P.R. 28 dicembre 2000, n. 445)

Il sottoscritto Geom. Baldoni Antonello residente in Assisi via del S. Patrono n. 65/A iscritto al collegio geometri della Provincia di Perugia al n. 3311 (C.F. BLDNNL63A10A4751), in relazione ai lavori in oggetto per li COMPLETAMENTO OPERE P.C. n. 53 del 09/02/2010 (Pratica n. 348/2008).

Ricadente secondo le disposizioni dello strumento urbanistico vigente in Zona Prevalentemente Agricola unita di paesaggio **AP4.4** ai sensi delle N.T.A. dello stesso strumento urbanistico; con la presente si produce dichiarazione sostitutiva del parere igienico-sanitario di competenza dell'Azienda Sanitaria Locale (autocertificazione igienico-sanitaria del progetto), ai sensi e per gli effetti dell'art. 6 comma 7 bis, della L.R. n. 1 del 18/02/2004, secondo le modalità previste dagli art. 46 e 47 del D.P.R. 28 dicembre 2000 n. 445, con la quale si attesta la conformità alle vigenti norme igienico-sanitarie.

Tutto ciò premesso e considerato, con la presente, il sottoscritto, consapevole del fatto che, in caso di dichiarazione mendace, saranno applicate nei propri riguardi, ai sensi dell'art. 76 del D.P.R. 28 dicembre 2000, n. 445, le sanzioni previste dal codice penale e dalle leggi speciali in materia di falsità negli atti, oltre alle possibili conseguenze amministrative e penali previste dal vigente ordinamento nazionale, regionale e comunale per la realizzazione degli interventi indicati in parola in contrasto con le vigenti norme igienico-sanitarie:

**DICHIARA**

ai sensi e per gli effetti dell'art. 47 del D.P.R. 28/12/2000, n. 445

1. che gli interventi realizzati nell'immobile indicato in premessa,
  - a) – sono con destinazione d'uso laboratorio per attività agricola;
  - b) – sono conformi alle vigenti norme igienico-sanitarie;
2. che pertanto, secondo quanto previsto dall'art. 6 comma 7 bis della L.R. n. 1 del 18/02/2004 è ammesso presentare allo sportello unico per l'edilizia del Comune in indirizzo la presente dichiarazione sostitutiva (autocertificazione) in luogo del parere igienico-sanitario del medico igienista della competente Azienda Sanitaria Locale.
3. che ad ogni effetto di legge il sottoscritto dichiarante si assume qualsiasi responsabilità in ordine al rispetto delle norme igienico-sanitarie, sia nella fase del progetto in parola, sia nella fase dell'esecuzione dei lavori, consapevole del fatto che lo sportello unico per l'edilizia del Comune interessato potrà, prima dell'eventuale rilascio del certificato di agibilità, richiedere il formale parere alla competente A.S.L. in merito ai lavori realizzati.

Letto confermato e sottoscritto.

Assisi, 26 maggio 2014

COMUNE DI ASSISI  
 Progetto approvato dalla C.C.L.U.A.P.  
 in data 12 GIU. 2014  
 Il Segretario \_\_\_\_\_ Il Presidente \_\_\_\_\_

Geom. Baldoni Antonello

Estemi archiviazione pratica edilizia  
Prot. Gen. n. \_\_\_\_\_ del \_\_\_\_\_  
Pratica Edilizia n° \_\_\_\_\_

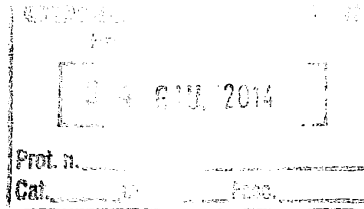

ALLO SPORTELLO UNICO PER L'EDILIZIA DEL COMUNE DI ASSISI

OGGETTO: **Dichiarazione sostitutiva del parere igienico-sanitario di competenza dell'Azienda Sanitaria Locale, resa ai sensi dell'art. 6 comma 7 bis della L.R. n. 1 del 18/02/2004 per la realizzazione degli interventi di** COMPLETAMENTO OPERE P.C. n. 53 del 09/02/2010 (Pratica n. 348/2008)

**DICHIARAZIONE SOSTITUTIVA DI ATTO NOTORIETA'**

(Art. 47 del D.P.R. 28 dicembre 2000, n. 445)

Il sottoscritto Geom. Baldoni Antonello residente in Assisi via del S. Patrono n. 65/A iscritto al collegio geometri della Provincia di Perugia al n. 3311 (C.F. BLDNNL63A10A475I), in relazione ai lavori in oggetto per li COMPLETAMENTO OPERE P.C. n. 53 del 09/02/2010 (Pratica n. 348/2008).

Ricadente secondo le disposizioni dello strumento urbanistico vigente in Zona Prevalentemente Agricola unita di paesaggio **AP4.4** ai sensi delle N.T.A. dello stesso strumento urbanistico; con la presente si produce dichiarazione sostitutiva del parere igienico-sanitario di competenza dell'Azienda Sanitaria Locale (autocertificazione igienico-sanitaria del progetto), ai sensi e per gli effetti dell'art. 6 comma 7 bis, della L.R. n. 1 del 18/02/2004, secondo le modalità previste dagli art. 46 e 47 del D.P.R. 28 dicembre 2000 n. 445, con la quale si attesta la conformità alle vigenti norme igienico-sanitarie.

Tutto ciò premesso e considerato, con la presente, il sottoscritto, consapevole del fatto che, in caso di dichiarazione mendace, saranno applicate nei propri riguardi, ai sensi dell'art. 76 del D.P.R. 28 dicembre 2000, n. 445, le sanzioni previste dal codice penale e dalle leggi speciali in materia di falsità negli atti, oltre alle possibili conseguenze amministrative e penali previste dal vigente ordinamento nazionale, regionale e comunale per la realizzazione degli interventi indicati in parola in contrasto con le vigenti norme igienico-sanitarie:

**DICHIARA**

ai sensi e per gli effetti dell'art. 47 del D.P.R. 28/12/2000, n. 445

1. che gli interventi realizzati nell'immobile indicato in premessa,
  - a) – sono con destinazione d'uso laboratorio per attività agricola;
  - b) – sono conformi alle vigenti norme igienico-sanitarie;
2. che pertanto, secondo quanto previsto dall'art. 6 comma 7 bis della L.R. n. 1 del 18/02/2004 è ammesso presentare allo sportello unico per l'edilizia del Comune in indirizzo la presente dichiarazione sostitutiva (autocertificazione) in luogo del parere igienico-sanitario del medico igienista della competente Azienda Sanitaria Locale.
3. che ad ogni effetto di legge il sottoscritto dichiarante si assume qualsiasi responsabilità in ordine al rispetto delle norme igienico-sanitarie, sia nella fase del progetto in parola, sia nella fase dell'esecuzione dei lavori, consapevole del fatto che lo sportello unico per l'edilizia del Comune interessato potrà, prima dell'eventuale rilascio del certificato di agibilità, richiedere il formale parere alla competente A.S.L. in merito ai lavori realizzati.

Letto confermato e sottoscritto.

Assisi, 26 maggio 2014

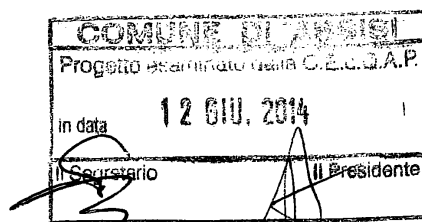

**AL SINDACO DI ASSISI**

Sportello Unico per l'edilizia

c.a. Geom. Anna Silvia Marzi

OGGETTO: Completamento opere PC. 53 del 09/02/2010 (Pratica Edilizia n. 348/2008/PC)

**Richiesta di urgenza**

Il sottoscritto Baldoni Amerigo, in qualità di proprietario, **CHIEDE** che la pratica in oggetto venga esaminata con urgenza in quanto l'immobile fa parte di una attività agricola riammessa a domanda di aiuto dalla Regione Umbria con Determina Dirigenziale n. 4042 del 22/05/2014.

Cordiali Saluti

Assisi 26 maggio 2014

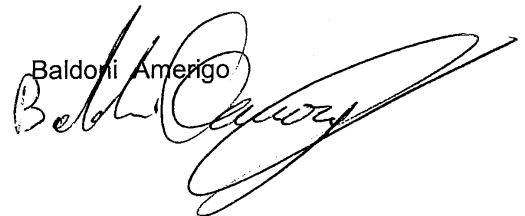
Baldoni Amerigo  

|   |               |
|---|---------------|
| <b>COMUNE DI ASSISI</b>                 |               |
| Progetto autorizzato dalla C.E.C.Q.A.P. |               |
| In data                                 | 12 GIU. 2014  |
| Il Segretario                           | Il Presidente |

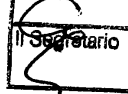
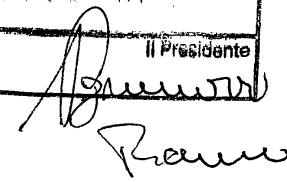
|                         |  |
|-------------------------|--|
| <b>COMUNE DI ASSISI</b> |  |
| Ufficio di Pratica      |  |
| 12 GIU. 2014            |  |
| Prot. n.                |  |
| Rev.                    |  |





CITTÀ DI  
**ASSISI**  
SERAPHICA CIVITAS

Settore  
Gestione del Territorio  
Ufficio Sportello Unico Edilizia e  
Ricostruzione

Prot. n. 20971

Assisi, 16/06/2014

**Estremi archiviazione**

**Prot. Gen. n. 18914 del 04/06/2014**  
**Pratica n° 106/2014/PC**

A: [REDACTED]  
[REDACTED]  
[REDACTED]

e p.c. Al Tecnico  
Geom. BALDONI ANTONELLO  
Via del Santo Patrono 65/A  
06081 TORDANDREA PG

**Oggetto: Comunicazione rilascio Permesso di Costruire inerente la Pratica Edilizia n. 106/2014/PC avente per oggetto: "Richiesta per il completamento opere al Permesso di Costruire n.53 del 09/02/2010 avente come oggetto l'intervento di ristrutturazione edilizia mediante la realizzazione di una copertura a capanna e l'intervento per l'ottenimento di risparmio energetico nell'edificio ubicato in Assisi frazione Tordandrea (Fg. 138 part.556) .".**

Si informa la S.V. che in data **16/06/2014** é stato emesso il provvedimento n. **106/2014** inerente la pratica edilizia di cui all'oggetto.

Si comunica che la suddetta pratica è in giacenza presso lo Sportello Unico Edilizia e Ricostruzione del Comune di Assisi ed il provvedimento, comprensivo dei grafici allegati, potrà essere ritirato previo pagamento dei relativi diritti di segreteria e dopo la produzione di una marca da bollo del valore vigente di € 14,62 da apporsi sul provvedimento stesso, nonché di una ulteriore marca da bollo da apporsi sul provvedimento di autorizzazione paesaggistica nel caso in cui l' intervento è sottoposto al rilascio di autorizzazione paesaggistica.

Si comunica che, ai sensi dell'art. 16 della Legge Regionale (Umbria) n. 1/2004, il termine per l'inizio dei lavori non può superare un anno dalla data del rilascio del titolo abilitativo e che la data di effettivo inizio dei lavori deve essere comunicata al comune, almeno tre giorni prima del loro inizio.

Si comunica inoltre che, ai sensi dell'art. 17 comma 16 qualora l'interessato non ritiri il permesso di costruire entro un anno dalla comunicazione del rilascio del permesso, esso decade.

Si invita pertanto la S.V. a presentarsi, nei seguenti giorni: Martedì, Mercoledì e Venerdì dalle ore 10.00 alle ore 13.00, Giovedì dalle ore 15.30 alle ore 17.30 presso gli nostri uffici di Santa Maria degli Angeli ubicati in Piazza Porziuncola.

Distinti saluti.

IL RESPONSABILE  
Ing. **Leonardo Mignini**

**COMUNE DI ASSISI**  
**SPORTELLO UNICO PER L'EDILIZIA**  
**E LE ATTIVITÀ PRODUTTIVE**

*L. 26/06/14*



**Estremi archiviazione pratica edilizia :**  
 Permessi di Costruire N. 106 / 2014  
 Prot. Gen. n° \_\_\_\_\_ del \_\_\_\_\_  
 Pratica Edilizia n° 106 / 2014 / PG

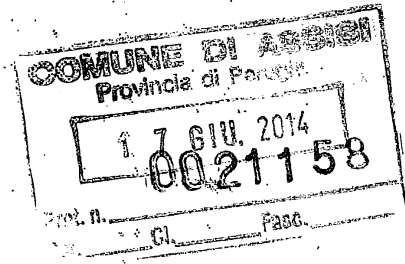

Prot. n. \_\_\_\_\_

Data \_\_\_\_\_

**ALLO SPORTELLO UNICO PER L'EDILIZIA**  
**E LE ATTIVITÀ PRODUTTIVE**  
**DEL COMUNE DI ASSISI**

**COMUNICAZIONE DI INIZIO LAVORI**

I sottoscritti:

|   |                             |
|---|-----------------------------|
| COGNOME NOME / RAGIONE SOCIALE: <u>D. A. [REDACTED]</u> |                             |
| RESIDENTE A/CON SEDE IN: <u>[REDACTED]</u>              | CAP. <u>[REDACTED]</u>      |
| VIA/P.ZZA: <u>[REDACTED]</u>                            | N.CIV. <u>[REDACTED]</u>    |
| NATO/A: <u>[REDACTED]</u>                               | PROV. ( ) <u>[REDACTED]</u> |
| IL <u>[REDACTED]</u> C.F./P.IVA <u>B. [REDACTED]</u>    |                             |
| COGNOME NOME / RAGIONE SOCIALE:                         |                             |
| RESIDENTE A/CON SEDE IN:                                | RESIDENTE A/CON SEDE IN:    |
| VIA/P.ZZA:  | VIA/P.ZZA:                  |
| NATO/A:   | NATO/A:                     |
| IL / / C.F./P.IVA                                       |                             |
| COGNOME NOME / RAGIONE SOCIALE:                         |                             |
| RESIDENTE A/CON SEDE IN:                                | RESIDENTE A/CON SEDE IN:    |
| VIA/P.ZZA:  | VIA/P.ZZA:                  |
| NATO/A:   | NATO/A:                     |
| IL / / C.F./P.IVA                                       |                             |

in qualità di titolari del Permesso di Costruire n° 106 del 16/6/2014  
consapevoli che ogni altra comunicazione che non contenga in allegato tutti i documenti previsti dall'art. 32  
del Regolamento Edilizio non può essere considerata efficace ai sensi della normativa vigente in materia:

### COMUNICANO E DICHIARANO

Che in data 18/06/2014 avranno inizio i lavori di cui al permesso di costruire n° 106 rilasciato il  
    /     /     che prevede come termine per l'inizio dei lavori il     /     /     (1).

Che l'intervento edilizio  comporta  non comporta opere in conglomerato cementizio armato, normale  
e precompresso ed a struttura metallica da denunciare ai sensi della Legge 1086/1971.

Deposito avvenuto in data     /     /     Prot. n°    .

Che l'intervento edilizio  comporta  non comporta il deposito della Legge n. 64 del 02/02/1974 -  
(Provvedimenti per le costruzioni con particolari prescrizioni per le zone sismiche).

Deposito avvenuto in data     /     /     Prot. n°    .

Che l'intervento edilizio  è soggetto  non è soggetto al deposito ai sensi dell'art. 28 della legge 10/91  
della documentazione inerente il contenimento dei consumi energetici redatta ai sensi del D.P.R.  
311/2006. Nel caso in cui l'intervento sia soggetto allegare una copia della documentazione.

Che l'intervento edilizio  è soggetto  non è soggetto al deposito della documentazione di previsione di  
impatto acustico, e/o clima acustico e progetto acustico anche con riferimento all'attività di cantiere (nei  
casi previsti dall'art. 8 Legge n. 447/95, nonché L.R. 8/2002 e suo Regolamento d'attuazione n. 1 del  
13.08.2004); Nel caso in cui l'intervento sia soggetto allegare una copia della documentazione.

Che l'intervento edilizio è soggetto al deposito del Piano di sicurezza ai sensi del D.L. 494/96 e s.m.i.

Che l'intervento edilizio non è soggetto al deposito del Piano di sicurezza ai sensi del D.L. 494/96 e s.m.i.  
in quanto    

Che l'intervento edilizio  è soggetto  non è soggetto allo smaltimento dell'amianto ai sensi dell'art. 34  
del D.Lgs 277 del 15/08/1991 e il D.M. 6/9/1994.

Che l'intervento edilizio  è soggetto  non è soggetto a particolari prescrizioni specificate nell'atto  
abilitante l'esecuzione dei lavori.

### NOMINANO

Il direttore dei lavori PANTE STRUTTURALE ING BUONO STEFANO

nato a     il    

iscritto all'albo INGEGNERI al n° A 1188 Provincia PG

con studio in SPERO Fraz.    

in Via ANTI B. MESTIERI n° 25 tel.    

Il direttore dei lavori PANTE ARCHITETTONICA Geom. BALDONI' ANTONIO

nato a ASSISI il 10-01-1963

iscritto all'albo Geometri al n° 3317 Provincia PG

con studio in ASSISI Fraz. Tordona

in Via S. PATRIZIO n° 65/A tel. 334/6608345

(1) Trasmettere con il preavviso previsto dal Regolamento Edilizio.

assuntore dei lavori l'impresa 10/ [redacted]

ragione sociale \_\_\_\_\_ forma giuridica \_\_\_\_\_

con sede a Assisi Frazione Tardano

in Via del S. Petronio n° 85

Partita I.V.A. 02530600599, Denuncia INPS n° \_\_\_\_\_ del \_\_\_\_\_

Denuncia INAIL n° \_\_\_\_\_ del \_\_\_\_\_; Denuncia Cassa Edile di \_\_\_\_\_ n° \_\_\_\_\_ del \_\_\_\_\_

assuntore dei lavori l'impresa \_\_\_\_\_

ragione sociale \_\_\_\_\_ forma giuridica \_\_\_\_\_

con sede a \_\_\_\_\_ Frazione \_\_\_\_\_

in Via \_\_\_\_\_ n° \_\_\_\_\_

Partita I.V.A. \_\_\_\_\_, Denuncia INPS n° \_\_\_\_\_ del \_\_\_\_\_

Denuncia INAIL n° \_\_\_\_\_ del \_\_\_\_\_; Denuncia Cassa Edile di \_\_\_\_\_ n° \_\_\_\_\_ del \_\_\_\_\_

i lavori di cui sopra saranno eseguiti in economia nel rispetto di quanto previsto dal DLGS 494/1996;

coordinatore per l'esecuzione dei lavori (D.LGS. 494/1996) è BALDOMI ANTONIO

nato a Assisi il 10-01-1963

iscritto all'albo Geometri al n° 3311 Provincia PG

con studio in Assisi Fraz. Tardano

in Via del S. Petronio n° 67A tel. 334-6608345;

coordinatore per la progettazione dei lavori (D.LGS. 494/1996) è \_\_\_\_\_

nato a \_\_\_\_\_ il \_\_\_\_\_

iscritto all'albo \_\_\_\_\_ al n° \_\_\_\_\_ Provincia \_\_\_\_\_

con studio in \_\_\_\_\_ Fraz. \_\_\_\_\_

in Via \_\_\_\_\_ n° \_\_\_\_\_ tel. \_\_\_\_\_;

responsabile dei lavori (D.LGS. 494/1996) è BALDOMI AMERIGO

nato a Assisi il 25/07/1962

iscritto all'albo \_\_\_\_\_ al n° \_\_\_\_\_ Provincia \_\_\_\_\_

con studio in \_\_\_\_\_ Fraz. \_\_\_\_\_

in Via \_\_\_\_\_ n° \_\_\_\_\_ tel. \_\_\_\_\_;

#### CHIEDONO

L'assegnazione delle linee di fabbrica, delle quote altimetriche ed il picchettamento.

#### ALLEGANO

Prova dell'avvenuto deposito, presso il competente ufficio comunale, della documentazione di cui alla Legge n. 64/1974 (Provvedimenti per le costruzioni con particolari prescrizioni per le zone sismiche).

Prova dell'avvenuto deposito, presso il competente ufficio comunale, della documentazione di cui alla Legge n. 1086/1971 sulle strutture.

- Deposito ai sensi dell'art. 28 della legge 10/91 della documentazione inerente il contenimento dei consumi energetici redatta ai sensi del D.P.R. 311/2006;
- Documentazione di previsione di impatto acustico, e/o clima acustico e progetto acustico anche con riferimento all'attività di cantiere (nei casi previsti dall'art 8 L. 447/95, nonché dalla L.R. 8/2002 e suo Regolamento d'attuazione n.1 del 13.08.2004).
- Copia della notifica preliminare trasmessa agli organi di vigilanza territoriale competente ai sensi dell' art. 1.1, comma 1, lettera a, dal D.L. 494/96 come modifica del D.L. 528/99. (La copia deve essere accompagnata dalla fotocopia della ricevuta di racc. A.R. oppure dal prot. di presentazione.
- Dichiarazione resa dal titolare dell'impresa affidataria dei lavori circa l'organico medio annuo, distinto per qualifica, corredata degli estremi delle denunce dei lavoratori effettuata all'INPS, all'INAIL ed alle Casse Edili e con specifica relativa al contratto collettivo applicato (DLgs 494/1996 e s.m.i.).
- Dichiarazione circa lo smaltimento dell'amianto;
- Eventuali prescrizioni richieste nell'atto abilitante all'esecuzione dei lavori e precisamente

\_\_\_\_\_

\_\_\_\_\_

\_\_\_\_\_

\_\_\_\_\_

Assisi li \_\_\_\_\_ / \_\_\_\_\_ / \_\_\_\_\_

Il committente/i: \_\_\_\_\_

Per Accettazione e conferma dei dati sopra riportati:

Il/I Direttore dei Lavori \_\_\_\_\_ (timbro e firma)

L'impresa "esecutrice dei lavori" \_\_\_\_\_ (timbro e firma)

L'impresa "esecutrice dei lavori" \_\_\_\_\_ (timbro e firma)

L'impresa "esecutrice dei lavori" \_\_\_\_\_ (timbro e firma)

Il tecnico "progettista dei lavori": \_\_\_\_\_ (timbro e firma)

Il responsabile dei lavori D.Lgs n. 494/'96 sicurezza cantieri): \_\_\_\_\_ (timbro e firma)

Il tecnico "coordinatore per la progettazione" (D.Lgs. n. 494/'96 sicurezza cantieri): \_\_\_\_\_ (timbro e firma)

Il tecnico "coordinatore per l'esecuzione" (D.Lgs. n. 494/'96 sicurezza cantieri): \_\_\_\_\_ (timbro e firma)

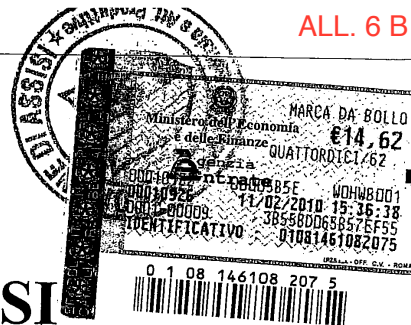

# COMUNE DI ASSISI

SETTORE INFRASTRUTTURE E TERRITORIO  
SPORTELLINO UNICO PER L'EDILIZIA E LE ATTIVITA' PRODUTTIVE

Permesso di Costruire n° 53

del - 9 FEB. 2010

Pratica n° 348/2008/PC

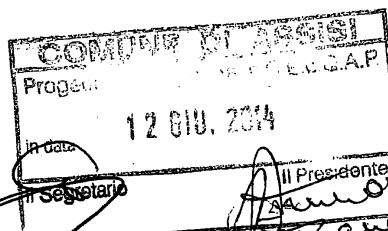

OGGETTO: Ristrutturazione edilizia mediante la realizzazione di una copertura a capanna e l'intervento per l'ottenimento di risparmio energetico nell'edificio ubicato in Assisi frazione Tordandrea (Fg.138 part.556).

## IL DIRIGENTE

- VISTA la richiesta del Sig. Baldoni Amerigo , in data 01/07/2008, prot. n° 28556, inerente l'esecuzione delle opere descritte in oggetto;
- VISTA la Legge 17/08/42 n.1150 e successive modifiche ed integrazioni;
- VISTO il Testo Unico per le disposizioni legislative e regolamenti in materia edilizia D.P.R. n° 380 del 06/06/2001 e sue successive modifiche ed integrazioni;
- VISTO il Vigente Regolamento Comunale di Edilizia;
- VISTO il parere espresso dalla Commissione Edilizia integrata nella seduta del 28/05/2009 Arg. n° 35;
- VISTA la legislazione regionale vigente in materia;
- VISTA l'autorizzazione, ai sensi del D.L.vo 42/2004, rilasciata dal Dirigente del Settore Gestione del Territorio in data 19/06/2009 n° 329;
- VISTO il parere espresso nella conferenza dei servizi in data 08/07/2009 (ai sensi del D.L.vo 42/2004);
- VISTO il parere del Dipartimento di Prevenzione - Sportello del Dipartimento di Prevenzione per gli Insediamenti Produttivi - espresso in data 16/09/2009 (in allegato);
- VISTI gli atti d'Ufficio;
- VISTA la Legge 241/90 e successive modifiche ed integrazioni;
- VISTO il Testo Unico delle Leggi sull'Ordinamento degli Enti Locali, D.L. n°267 del 18/08/2000;
- VISTA la disposizione del sindaco prot.n.29558 in data 09/07/2009.

## RILASCIA

ai sottoelencati soggetti :

Il presente Permesso di Costruire relativo all'intervento di ristrutturazione edilizia mediante la realizzazione di una copertura a capanna e l'intervento per l'ottenimento di risparmio energetico nell'edificio ubicato in Assisi frazione Tordandrea (Fg.138 part.556), come da grafici e relazione approvati, nel rispetto delle seguenti prescrizioni:

- I serbatoi dei pannelli solari dovranno essere integrati all'interno della copertura;

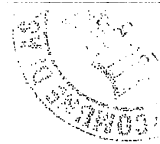

- Le distanze dalle strade e dai confini non potranno essere diminuite in quanto in contrasto con la L.R. 27/2000 art.65 e successive modifiche ed integrazioni ed ai sensi dell'art.2.7.1. delle NTA della Variante Generale al PRG;
- Non potrà essere realizzata alcuna sopraelevazione dell'edificio se non per esclusivi motivi igienico-sanitari e di adeguamento alla normativa antisismica (come da L.R. 27/2000 art. 65 e succ. mod. ed int.).

**PARERE del Dipartimento di Prevenzione – Sportello del Dipartimento di Prevenzione per gli Insediamenti Produttivi - espresso in data 16/09/2009 (in allegato).**

**CONTRIBUTO DI COSTRUZIONE L.R. 18/02/2004, n°1 e successive modifiche ed integrazioni :**

|   |                    |
|---|--------------------|
| Contributo sulle spese per le Opere di Urb. Primaria e secondaria | €. 1.274,20        |
| Contributo sul Costo di Costruzione                               | €. 1.381,50        |
| <b>TOTALE</b>   | <b>€. 2.655,70</b> |

**PRESCRIZIONI GENERALI**

- **I lavori dovranno essere iniziati entro un anno dalla data del presente ed ultimati entro quattro anni dalla stessa data .**
- Il presente Permesso di Costruire viene rilasciato fatti salvi ed impregiudicati i diritti dei terzi e non incide sulla titolarità del bene oggetto di intervento e sempreché siano rispettate le disposizioni di Legge e Regolamenti in materia vigenti.
- L'inizio dei lavori è subordinato all'acquisizione dell'attestato di avvenuto deposito ai sensi della Legge Regionale 14/05/82 n.25 (L. 2/2/74 n.64) e D.P.R. 380 del 06/06/2001 e succ. modifiche ed integrazioni.
- L'inizio dei lavori è altresì subordinato all'acquisizione dello svincolo idrogeologico previsto dalla Legge Regionale 19/80. OVE DOVUTO.
- E' fatto obbligo al Titolare, al Direttore dei Lavori ed all'Assuntore dei lavori, oggetto della presente, comunicare al Comune la data di inizio lavori, **tre giorni prima del loro effettivo inizio** e di ultimazione degli stessi e spedire alla A.S.L., tramite raccomandata la "Scheda notifica apertura nuovo cantiere (art.48 D.P.R. 303/56) 30 gg. prima di iniziare i lavori (per i cantieri con meno di tre dipendenti, la comunicazione può essere spedita tre giorni prima di iniziare i lavori).
- I lavori dovranno essere eseguiti a perfetta regola d'arte osservando tutte le vigenti disposizioni di Leggi e Regolamenti in materia di Edilizia e di Ornato Pubblico, d'Igiene, di Polizia Mortuaria, del Nuovo Codice Stradale, del N.C.E.U., della Legge 13/89, della Legge 104/92, della Legge 46/90 e relativo Regolamento D'Attuazione (D.P.R. 447/91), nonché della Legge 10/91.
- Dovranno essere osservate altresì le speciali disposizioni impartite o che potranno essere impartite durante il corso dei lavori dall'Amministrazione Comunale .
- E' obbligatorio apporre in vista su apposita tabella: genere della Costruzione , nome del Proprietario , del Direttore dei Lavori, dell'Assistente, del Progettista, dell'Assuntore dei Lavori, la data e il numero del Permesso di Costruire (il nome del progettista e dell'installatore dell'impianto o degli impianti. OVE DOVUTO).
- Deve essere rispettata la normativa sulle terre e rocce da scavo secondo quanto previste dall'art. 185 e 186 del D.Lgs 152/2006 e successive modificazioni ed integrazioni.
- I materiali edili derivanti da opere di demolizione devono essere smaltiti in appositi impianti di riciclaggio nel rispetto della normativa vigente.
- E' fatto obbligo di presentare la richiesta del certificato di agibilità entro e non oltre 90 gg dalla data di fine lavori (OVE DOVUTO) ( T.U. , D.P.R. n° 380 del 06/06/2001 e sue succ. modif. ed integrazioni, nonché L.R. 1 del 18.02.2004).
- Gli elaborati allegati al presente atto dovranno essere depositati nel cantiere ed essere esibiti ad ogni richiesta dei Tecnici Comunali e del personale di Vigilanza incaricato.
- **La esecuzione di opere in difformità dalle prescrizioni del presente atto o da quanto risultante dagli allegati allo stesso saranno sanzionate in base alle disposizioni del capo I della Legge 47/85 per gli art. vigenti, a quelle del T.U. per l'edilizia (D.P.R. 380/01), nonché a quelle della legislazione regionale in vigore.**
- La nuova opera deve essere denunciata all'U.T.E. (l'opera oggetto della presente) per "l'iscrizione al Catasto". (L.47/85 D.P.R. 425/94).
- Qualunque variazione al progetto, anche se riguardanti il solo uso dei locali, deve essere denunciata all'U.T.E. – I nuovi lavori non potranno essere eseguiti se prima non approvati.

ASM – 04/02/2010

**IL DIRIGENTE**  
**Ing. Brunella Gambelunghe**

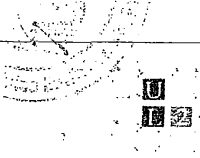

# Unità Sanitaria Locale N°2

Azienda Sanitaria Regionale dell'Umbria

**DIPARTIMENTO DI PREVENZIONE**  
**SPORTELLO DEL DIPARTIMENTO DI PREVENZIONE**  
**PER GLI INSEDIAMENTI PRODUTTIVI**  
Area dell'Assisano – piazza Moncada – 06083 BASTIA UMBRA (PG)  
Tel. 075 8139642 – Fax 075 8139605

Prot.n. 85616 Prat. n.223/09

Bastia Umbra 16/09/2009

Al Comune di Assisi

Oggetto: Richiesta di parere su pratica relativa a progetto per qualificazione energetica laboratorio esistente, [redacted]

In riferimento alla Vs richiesta si rimette il parere

- FAVOREVOLE
- FAVOREVOLE CON PRESCRIZIONI
- CONTRARIO

pervenuto dai seguenti Servizi del Dipartimento di Prevenzione:

- Igiene e Sanità Pubblica
- Prevenzione e Sicurezza degli Ambienti di Lavoro  
(vedi allegato)

ALTRO \_\_\_\_\_

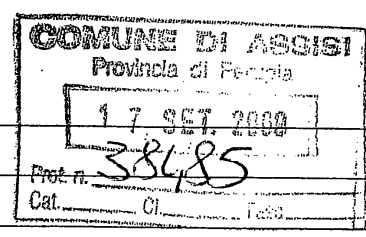

Quanto sopra per il seguito di competenza

Distinti saluti

Il Coordinatore Referente  
Sportello del DIP per gli  
Insediamenti/produuttivi  
(Dr. Daniele Zuccaccia)  
*D. Zuccaccia*





# Unità Sanitaria Locale N° 2

## Azienda Sanitaria Regionale dell'Umbria



DIPARTIMENTO DI PREVENZIONE U.O.S. IGIENE E SANITA' PUBBLICA

Dirigente Responsabile: Dr.ssa Maria Rita Manfroni

Via A. De Gasperi, 4 - 06083 BASTIA UMBRA Tel. 075 8139726/732 - Fax 075 8139765

301

Bastia U. 8 settembre 2009

ALLO SPORTELLO UNICO DEL D.I.P.  
PER GLI INSEDIAMENTI PRODUTTIVI  
SEDE

Oggetto: parere tecnico sanitario su progetto per qualificazione energetica laboratorio esistente

Proprietà: [REDACTED]

Comune di ASSISI [REDACTED]

- Fatte salve le Norme del P.R.G., del Regolamento Comunale Edilizio e delle Leggi urbanistiche ed edilizie vigenti;
- Vista la relazione tecnica allegata;
- Esaminata la progettazione in oggetto si esprime

### PARERE FAVOREVOLE

Per quanto di competenza a condizione che:

- Sia assicurato l'approvvigionamento idro-potabile tramite allaccio al pubblico acquedotto munito di valvola di non ritorno;
- L'impianto elettrico sia realizzato nel rispetto delle Norme CEI, della Legge 46/90 e del Decreto del Ministero dello Sviluppo Economico 22/01/2008 n.37;
- L'impianto di riscaldamento, qualora alimentato a gas metano o G.P.L., sia realizzato nel rispetto delle Norme UNI-CIG 7129/2001 di cui alla Legge 6/12/1971 n. 1083, della Legge 46/90 e del Decreto del Ministero dello Sviluppo Economico 22/01/2008 n.37;
- Lo smaltimento delle acque reflue provenienti dall'interno del fabbricato, avvenga in pubblica fognatura nel rispetto delle modalità prescritte dall'Amministrazione comunale o dall'eventuale gestore della rete fognaria;
- L'uso della struttura sia subordinato al rilascio del certificato di agibilità e dell'autorizzazione allo scarico.

IL TECNICO DELLA PREVENZIONE  
Dot.ssa Anna Cicatiello

IL DIRIGENTE RESPONSABILE U.O.S.  
Dr.ssa Maria Rita Manfroni



UNITÀ SANITARIA LOCALE N. 2 - Sede Legale e Direzione Generale: 06127 PERUGIA - Via G. Guerra, 17/21  
(D.P.G.R. dell'Umbria n. 100/13.2.1995) - Tel 075.5411 - Fax 075.541.20.04 - P. IVA / C.F. 02101040547

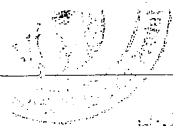

# Unità Sanitaria Locale N° 2

## Azienda Sanitaria Regionale dell'Umbria

**DIPARTIMENTO DI PREVENZIONE**

**UNITA' OPERATIVA SEMPLICE**

**SERVIZIO DI PREVENZIONE E SICUREZZA NEGLI AMBIENTI DI LAVORO**

**DISTRETTO ASSISANO - Via U. Foscolo, 8 - BASTIA UMBRA (PG)**

Tel. 075-8139737 / 8139727 / 8139733 Fax 075-8139728

N | 322

DATA 08/09/2009

OGGETTO **PARERE PROGETTO**

**vista la richiesta inoltrata da:**

RICHIEDENTE

VI

CO

INDIRIZZO

DESTINAZIONE QUALIFICAZIONE ENERGETICA LABORATORIO ESISTENTE PER ATTIVITA' EDILE

- fatte salve le norme del P.R.G;
  - esaminati gli elaborati progettuali e la scheda informativa USL2 per la richiesta di pareri
  - visto il D.P.R. 6 giugno 2001 n. 380
  - visto l'art.1 del D.Lvo 9 aprile 2008 n. 81;
- si esprime il seguente parere in linea igienico sanitaria

**PARERE FAVOREVOLE**

alle seguenti condizioni:

- l'impianto elettrico sia realizzato nel rispetto delle norme CEI e della Legge 46/90 e D.P.R. 462/2001
- siano rispettati i principi generali di igiene e sicurezza sul lavoro di cui all'art. 15 del D.L.vo 9 Aprile 2008 n. 81
- siano applicate, ove previste, le disposizioni in carico al Committente e/o del Responsabile dei Lavori di cui all'art. 90, 1° e 2° comma D.L.vo 9 Aprile 2008 n. 81
- l'uso della struttura è subordinato al rilascio del certificato di abitabilità/agibilità

PRESCRIZIONI .....



TECNICO SPSAL  
Alfio MENCARELLI

DIR MEDICO SPSAL

Dr. Patrizia BODO



Provincia di Perugia

Area Edilizia

SERVIZIO CONTROLLO COSTRUZIONI  
E PROTEZIONE CIVILE

Perugia li 21/12/2010  
Protocollo n. 531102  
Rif. ns. prot. n. 443063  
del 25/10/2010  
cod. 08050306070



AL SIG. [REDACTED]

ASSISI

ALL'ING. BUONO STEFANO  
VIA ARTI E MESTIERI N.25  
SPELLO

AL COMUNE DI  
ASSISI

**Oggetto:** AUTORIZZAZIONE ai sensi dell'art. 8 Legge Regionale 27 gennaio 2010 n. 5 e dell'art 94 D.P.R.380/01  
**PER: REALIZZAZIONE COPERTURA IN LEGNO LAMELLARE EDIFICIO ESISTENTE**

Ditta B [REDACTED]  
Comune di [REDACTED]  
Dati catastali Fg. 138 Part.556

Riferimento progetto presentato al Comune ai fini del rilascio titolo autorizzativo Prot. 53 del 09/02/2010

Visto il progetto presentato allegato alla richiesta di autorizzazione Prot. 443063 del 25/10/2010

Vista la documentazione integrativa presentata Prot. 524285 del 16/12/2010

**SI AUTORIZZA**

Ad eseguire i lavori in oggetto ai sensi della normativa in oggetto.

Si precisa che il Direttore dei Lavori, cui la presente è inviata per conoscenza e l'Impresa esecutrice, ciascuno nell'ambito della propria competenza, dovranno considerarsi gli unici responsabili delle opere, sia nei riguardi della loro progettazione e calcolo, che la loro qualità ed esecuzione.

**LA PRESENTE AUTORIZZAZIONE HA VALIDITA' DI 4 ANNI DALLA DATA DELLA PRESENTE**

Ai sensi dell'Art. 16 della L.R. 27/01/2010 (Tutela in sede amministrativa), avverso il provvedimento di diniego di cui all'articolo 9, comma 3 o in caso di mancato rilascio del provvedimento di cui al medesimo comma 3, entro i termini previsti dall'articolo 9, commi 3 e 4 è ammesso ricorso amministrativo al Presidente della Giunta Regionale ai sensi del decreto del Presidente della Repubblica 24 novembre 1971, n. 1199 (semplificazione dei procedimenti in materia di ricorsi amministrativi).

IL RESPONSABILE  
SERVIZIO CONTROLLO COSTRUZIONI  
E PROTEZIONE CIVILE  
dott. ing. Utilio Nasini

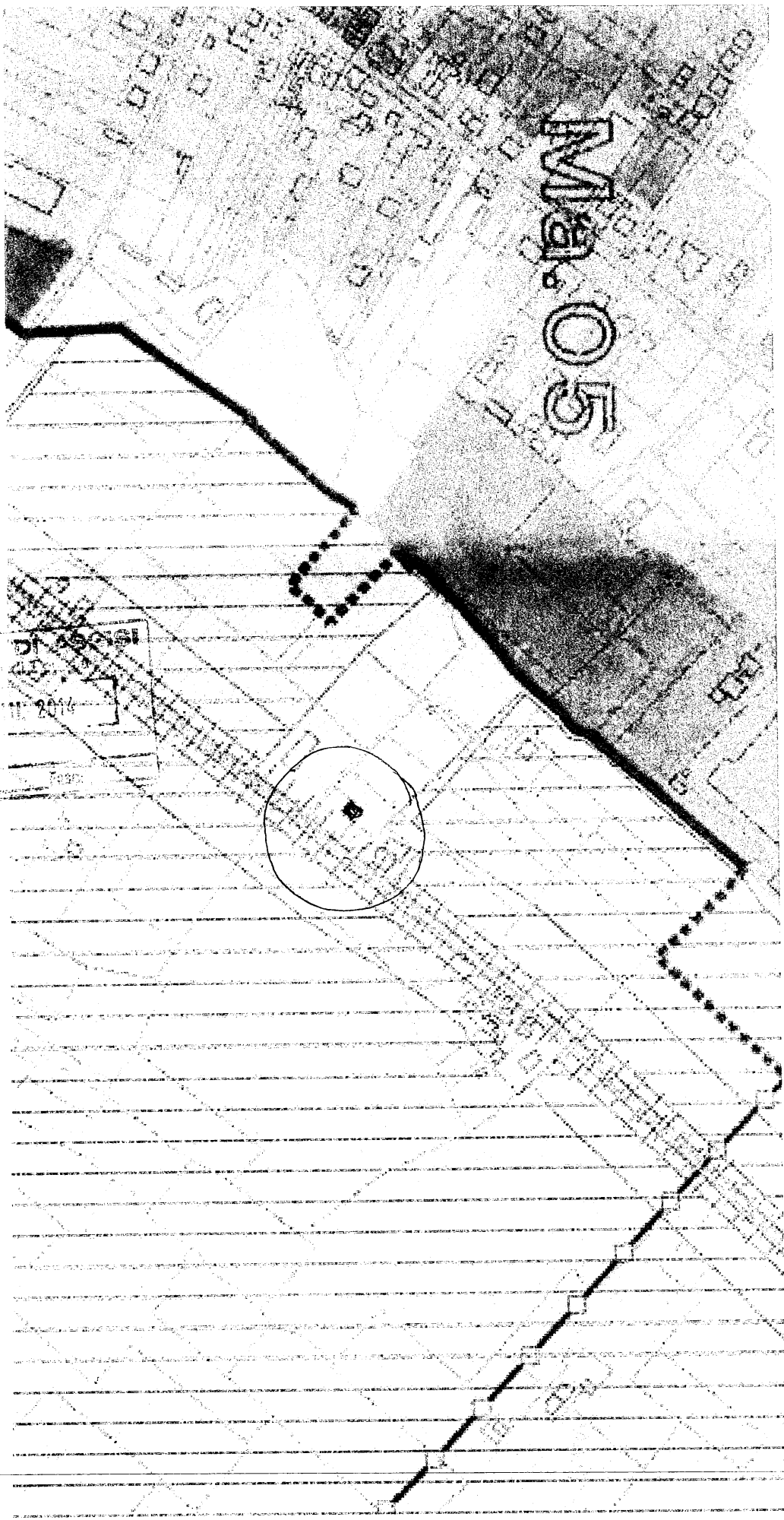

MANILA

COMMUNE D'AGRICULTURE  
Province de...  
04 01 2014  
COTTE...  
... ..

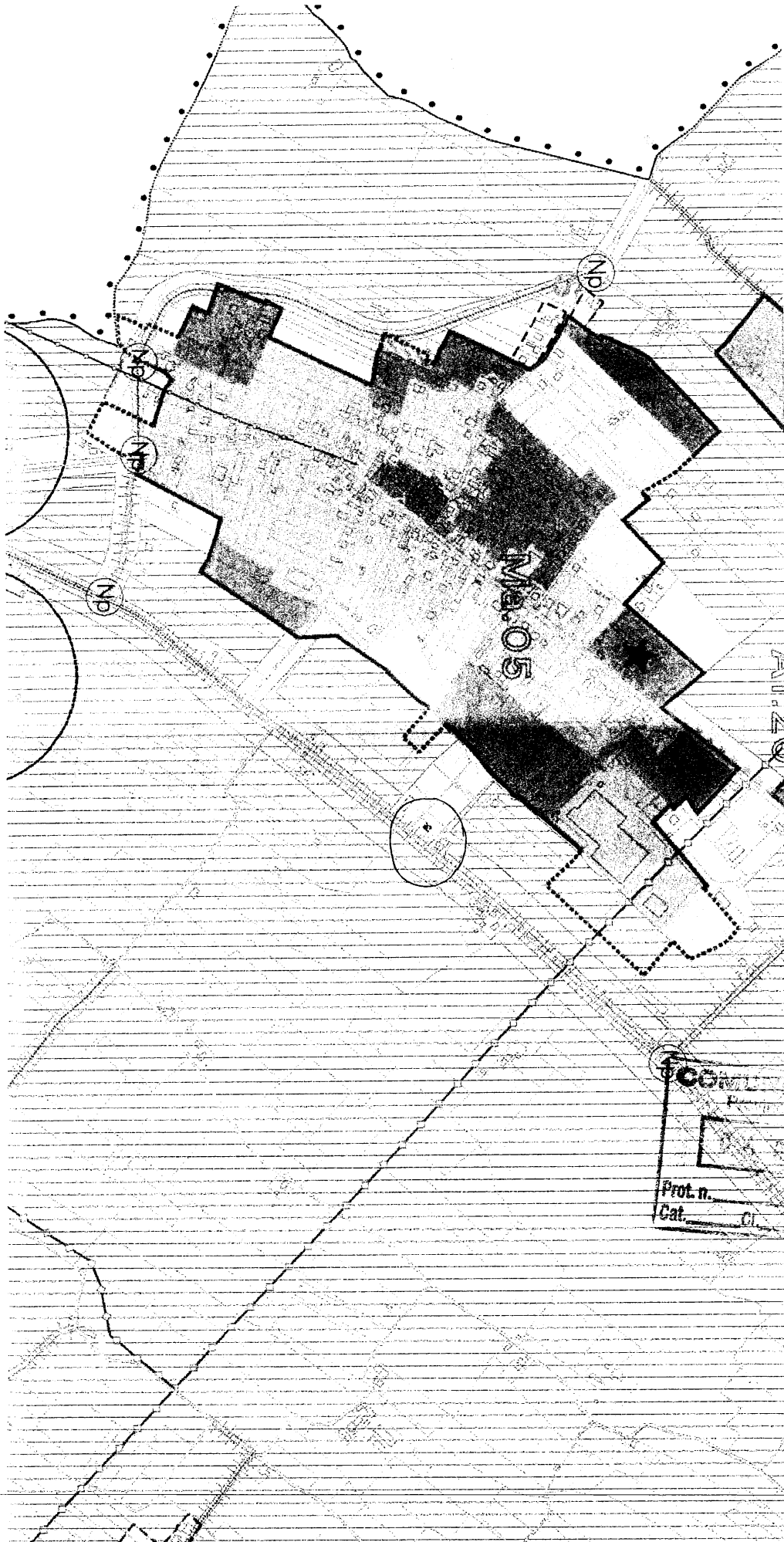

**COMPTON**

Prot. n. \_\_\_\_\_

Cat. \_\_\_\_\_

2014

AL PRESIDENTE DELLA PROVINCIA DI PERUGIA  
Servizio controllo costruzioni e Protezione Civile

Oggetto: Comunicazione inizio comma 6 art. 8 L.R. 5/2010

Autorizzazione : Prot. 443063 del 25/10/10;

Committente: [redacted] e  
residente [redacted]

Progettista delle strutture: Dott. Ing. Stefano Buono Residente a Spello Via Arti e Mestieri - 06038 (PG) ,  
25 C.F. BNU SFN 64A11D653U.

Direttore dei Lavori: Dott. Ing. Stefano Buono Residente a Spello Via Arti e Mestieri - 06038 (PG) , 25  
C.F. BNU SFN 64A11D653U.

Opera: Realizzazione Copertura.

Data presunta di inizio Lavori: 07/02/2011

Assisi, 28/01/2011

Baldoni Amerigo

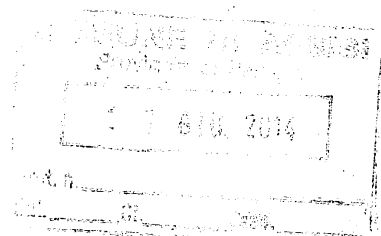

N. Raccomandata

13933147267-2



Posteitaliane

EP1816/EP1825 - Mod. 22 R - MOD. 040008 (ex 81508) - St. [1] Ed. 09

Accettazione **RACCOMANDATA** RICEVUTA  
E vietato introdurre denaro e valori nelle raccomandate: Poste Italiane SpA non ne risponde

Si prega di compilare a cura del mittente a macchina o in stampatello

|              |                                    |                 |
|--------------|------------------------------------|-----------------|
| DESTINATARIO | PROVINCIA DI PERUGIA               |                 |
|              | DESTINATARIO<br>PIAZZA DEL RECLUSO | 1               |
|              | VIA/PIAZZA<br>06034 D FOLIGNO      | N° CIV.<br>(PG) |
|              | C.A.R.                             | COMUNE<br>(PG)  |
| MITTENTE     | [redacted]                         |                 |
|              | [redacted]                         | N° CIV.<br>(PG) |
|              | [redacted]                         | COMUNE<br>(PG)  |

SERVIZI ACCESSORI RICHIESTI  
Contrassegnare la casella interessata

Via aerea  A.R.  
 Assegno € \_\_\_\_\_ (in cifre)

Fraz. 46459 Sez. 03 Operaz. 0085  
Causale: R 01/02/2011 11:03  
Peso gr.: 9 Tariffa € 3,30 Affr. € 3,30

Bollo  
(accettazione manuale)

TASSE

