

**MODELLO UNICO INFORMATICO DI AGGIORNAMENTO DEGLI ATTI CATASTALI
 ACCERTAMENTO DELLA PROPRIETA' IMMOBILIARE URBANA**

mod. D1

Quadro B Dichiarazione di variazione presentata ai sensi dell'art. 20 del RDL 13 aprile 1939, n. 652							
Tipo Mappale n.	del	Unita'	a destinazione ordinaria	n.	Unita' in soppressione	n.	1
			speciale e particolare	n.	in variazione	n.	3
			beni comuni non censibili	n.	in costituzione	n.	4
Causali:	divisione						
Data in cui la variazione si è verificata (ultimazione dei lavori): 13/06/2018							
Documenti allegati:	Mod. 1N parte I	n.	Mod. 2N parte I	n.	planimetrie	n.	
	Mod. 1N parte II	n.	Mod. 2N parte II	n.	pagine elaborato planimetrico	n.	1
Preallineamento	Volture	n.	Variazioni	n.	Accatastamenti	n.	
	Unita' afferenti con intestati	n.	Unita' afferenti	n.			

Quadro U Unita' Immobiliari																	
Riferimenti Catastali						Utilita' Comuni Censibili				Dati di Classamento Proposti							
N.	Part. spec.	Oper.	Sez.	Foglio	Particella Sub.	Op.	Sez.	Foglio	Particella Sub.	Z.C.	Cat.	Cl.	Cons.	Superf. cat.	Rendita	1N/2N	Plan. Edificio
	Indirizzo										Piano		Scala	Interno	Lotto		
1		S		88	1133	7											
2	BCNC	C		88	1133	8					T						
	via trentavisi SNC																
3		C		88	1133	9					F/3						
	via trentavisi SNC										T-1 2						
4		C		88	1133	10					F/3						
	via trentavisi SNC										T-1 2						
5		C		88	1133	11					F/3						
	via trentavisi SNC										T-1 2						

Quadro D Note Relative al Documento e Relazione Tecnica
divisione ex sub. 7 in tre unita' (f/3) e relativa corte comune. lo stato dei luoghi corrisponde a quanto dichiarato nel precedente accatastamento del 2011, ovvero i fabbricati risultano ultimati strutturalmente e tamponati esternamente e le finiture e gli impianti tecnologici sono assenti. firma il legale rappresentante 

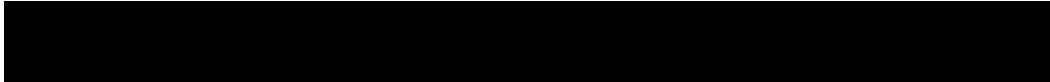
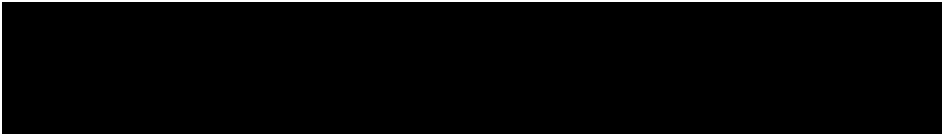
- Dichiaro di non essere nella condizione di sospensione o revoca dell'esercizio della professione. - Dichiaro di effettuare la presentazione del presente atto su incarico di: quale soggetto  - Dichiaro che il presente modello unico informatico di aggiornamento degli atti catastali è conforme ai documenti cartacei in originale 
--

**MODELLO UNICO INFORMATICO DI AGGIORNAMENTO DEGLI ATTI CATASTALI
ACCERTAMENTO DELLA PROPRIETA' IMMOBILIARE URBANA**

mod. D1

Riservato all'Ufficio	Data _____	Protocollo _____
Verifica eseguita in data	Eseguita la registrazione	Notifica eseguita in data
_____	_____	_____
_____	_____	_____
l'incaricato	l'incaricato	l'incaricato

ACCERTAMENTO DELLA PROPRIETA' IMMOBILIARE URBANA
ELENCO DEI SUBALTERNI ASSEGNATI

Elenco Subalterni

Comune CINGOLI		Sezione		Foglio 88		Particella 1133		Tipo mappale	del:
Sub.	UBICAZIONE via/piazza	n° civ.	Piani	Scala	Int.	Entità di Costruzione		DESCRIZIONE	
1	via trentavisi	SNC	T					B.C.N.C. AI SUB. 3-4 (CORTE E SCALA)	
2	via trentavisi	SNC	T					B.C.N.C. AI SUB. 5-6 (CORTE E SCALA)	
3	via trentavisi	SNC	T-1-2					ABITAZIONE DI TIPO CIVILE	
4	via trentavisi	SNC	T					AUTORIMESSA	
5	via trentavisi	SNC	T					AUTORIMESSA	
6	via trentavisi	SNC	T-1-2					ABITAZIONE DI TIPO CIVILE	
7	via trentavisi	SNC	T-1-2					FABBRICATO IN CORSO DI COSTRUZIONE - SOPPRESSO VEDI SUB. 8-9-10-11	
8	via trentavisi	SNC	T					B.C.N.C. AI SUB. 9-10-11 (CORTE)	
9	via trentavisi	SNC	T-1-2					UNITA' IN CORSO DI COSTRUZIONE	
10	via trentavisi	SNC	T-1-2					UNITA' IN CORSO DI COSTRUZIONE	
11	via trentavisi	SNC	T-1-2					UNITA' IN CORSO DI COSTRUZIONE	

Protocollo _____

data _____

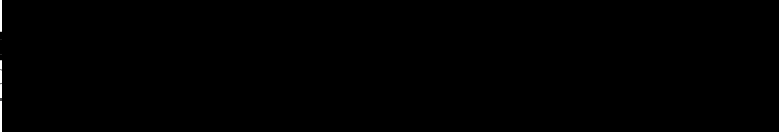
I
C

 firma e timbro



GEOMETRI
Prov. MACERATA

Comune di CINGOLI

Sezione: Foglio: 88 Particella: 1133

Protocollo n. del
Tipo Mappale n. del

Dimostrazione grafica dei subalterni

Scala 1 : 500

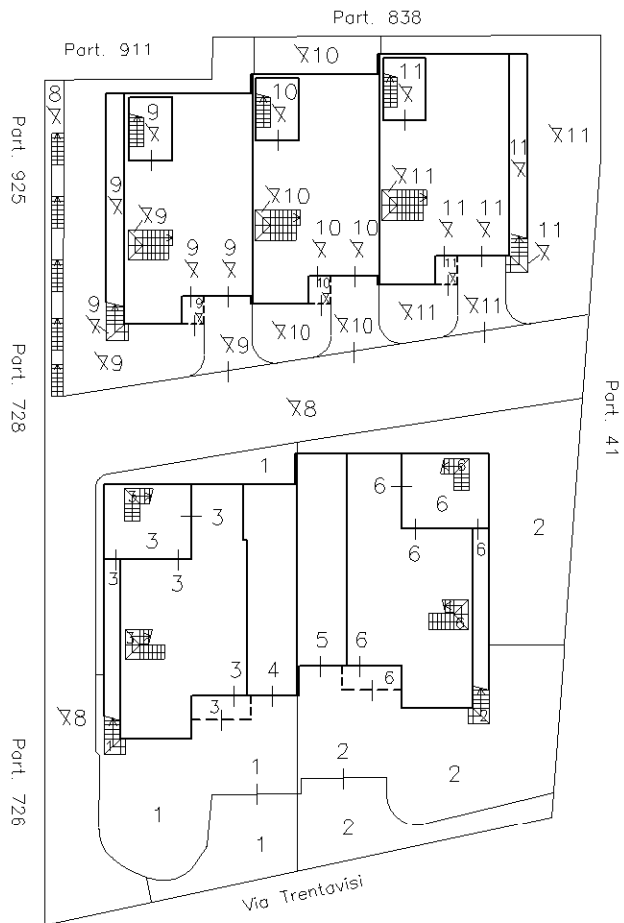

P.T.

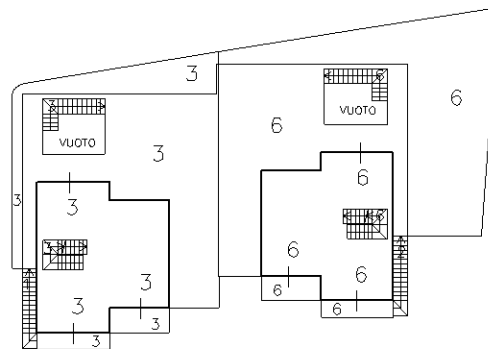
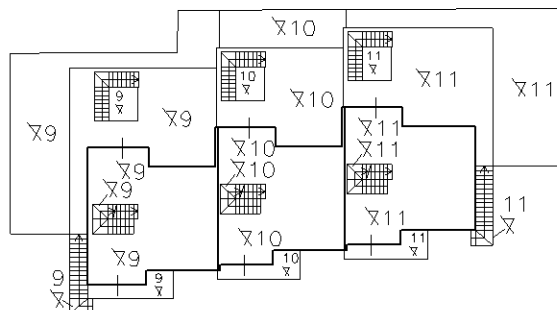

P.1

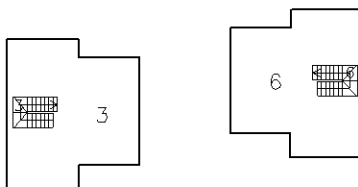
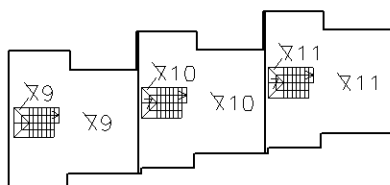

P.2 (SOFFITTA)

